

**SHARP**<sup>®</sup>

MODELL: MX-2300N  
MX-2700N

# Skannerveiledning

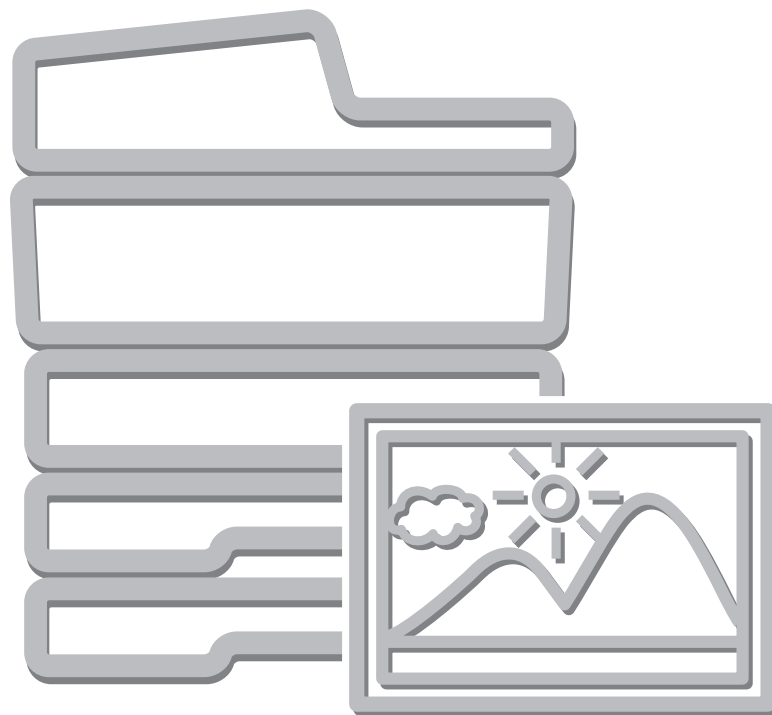

# INNHALDSFORTEGNELSE

OM BRUKERHÅNDBOKEN.....	3
• HÅNDBØKER SOM LEVERES MED MASKINEN.....	4

## 1 FØR DU BRUKER MASKINEN SOM NETTVERKSSKANNER

NETTVERKSSKANNERFUNKSJON.....	5
KLARGJØRING FOR BRUK AV MASKINEN SOM NETTVERKSSKANNER.....	6
• SØRG FOR AT STRØMBRYTEREN STÅR I "PÅ"-POSISJON.....	6
• KONTROLL AV DATO OG KLOKKELETT.....	6
• LAGRE AVSENDERINFORMASJON.....	7
• INNSTILLINGER SOM KREVES PÅ NETTSIDEN.....	7
• LAGRE DESTINASJONSADRESSER FOR HVER SKANNEMODUS I ADRESSEBOKEN.....	8
• LAGRE EN DESTINASJON FOR SKANNE TIL SKRIVEBORD.....	9
STARTSKJERMBILDE.....	10
• STARTSKJERMBILDER.....	11
• ADRESSEBOKSKJERMBILDE.....	14
• ENDRE VISNING AV TASTER SOM AKTIVERES MED ETT TRYKK I ADRESSEBOKSKJERMBILDET.....	15
SEKVENNS FOR SKANNING OG OVERFØRING.....	16
ORIGINALSTØRRELSER.....	18
• ORIGINALSTØRRELSER SOM KAN OVERFØRES.....	18
• STØRRELSEN PÅ DEN PLAGSERTE ORIGINALEN.....	18

## 2 ANGIVELSE AV DESTINASJONER

SPESIFISERE DESTINASJONER I ADRESSEBOKEN.....	19
• HENTE OPP EN DESTINASJON.....	20
• SJEKKE OG SLETTE DE VALGTE DESTINASJONENE.....	21
BRUKE ET SØKENUMMER FOR Å SPESIFISERE EN DESTINASJON.....	22
ANGI ADRESSEN MANUELT.....	23
HENTE EN DESTINASJON FRA EN GLOBAL ADRESSEBOK.....	24
BRUKE FUNKSJONEN FOR Å SENDE PÅ NYTT.....	26

## 3 GRUNNLEGGENDE PROSEDYRE FOR OVERFØRING I SKANNEMODUS

SKANNE TIL E-POST, FTP, SKRIVEBORD OG NETTVERKSMAPPE.....	27
ENDRE KONTRAST OG KONTRASTMODUS.....	31
ENDRE OPPLØSNING.....	33
AUTOMATISK SKANNING AV BEGGE SIDENE AV EN ORIGINAL (2-sidig original).....	34
SPESIFISERE SKANNESTØRRELSE OG SENDESTØRRELSE FOR ORIGINALEN (Forstørre/Forminske).....	35
• SPESIFISERE SKANNESTØRRELSEN FOR ORIGINALEN.....	36
• SPESIFISERE SENDESTØRRELSEN FOR ORIGINALEN.....	38
ENDRE FARGEMODUS.....	39
ENDRE FILFORMATET.....	40
ENDRE EMNE, FILNAVN, SVAR-TIL OG MELDING.....	42

## 4 GRUNNLEGGENDE PROSEDYRE FOR SKANNING I USB MINNEMODUS

SKANNE TIL USB-MINNE.....	45
ENDRE KONTRAST OG KONTRASTMODUS.....	50
ENDRE OPPLØSNING.....	52
AUTOMATISK SKANNING AV BEGGE SIDENE AV EN ORIGINAL (2-sidig original).....	53
SPESIFISERE SKANNESTØRRELSE OG SENDESTØRRELSE FOR ORIGINALEN (Forstørre/Forminske).....	54
• SPESIFISERE SKANNESTØRRELSEN FOR ORIGINALEN.....	55
• SPESIFISERE SENDESTØRRELSEN FOR ORIGINALEN.....	57
ENDRE FARGEMODUS.....	58
ENDRE FILFORMATET.....	59
ANGI FILNAVNEN.....	61

## **5 GRUNNLEGGENDE PROSEDYRE FOR OVERFØRING I INTERNETTFAKSMODUS**

SENDE FAKS I INTERNETTFAKSMODUS.....	62
ENDRE KONTRASTEN .....	65
ENDRE OPPLØSNING.....	66
AUTOMATISK SKANNING AV BEGGE SIDENE AV EN ORIGINAL (2-sidig original) .....	67
SPEISIFISERE SKANNESTØRRELSE OG SENDESTØRRELSE FOR ORIGINALEN (Forstørre/Forminske).....	68
• SPEISIFISERE SKANNESTØRRELSEN FOR ORIGINALEN .....	69
• SPEISIFISERE SENDESTØRRELSEN FOR ORIGINALEN .....	71
ENDRE FILFORMATET .....	72
ENDRE EMNE, FILNAVN OG MELDING.....	73

## **6 KONTROLL AV STATUSEN FOR OVERFØRINGS-/MOTTAKSJOBBER**

SKJERM BILDE FOR JOBBSTATUS.....	75
• SKJERMENE FOR JOBBKØ OG FULLFØRT JOBB .....	76
• OPERASJON NÅR EN JOBB I JOBBKØEN ER FULLFØRT.....	79
• KONTROLLERE FULLFØRTE JOBBER.....	80
STOPPE EN SKANNEJOBBSOM OVERFØRES ELLER VENTER PÅ Å BLI OVERFØRT .....	81
GI PRIORITET TIL EN SKANNEOVERFØRINGSJOBBSOM .....	82

## **7 HENDIGE FUNKSJONER**

SENDE SAMME BILDE TIL FLERE DESTINASJONER (Gruppeoverføring) .....	83
• GRUPPEOVERFØRINGER SOM INKLUDERER INTERNETTFAKSDESTINASJONER .....	86
SLETTE PERIFERE SKYGGER PÅ BILDET (Slett) .....	88

SKANNE EN ORIGINAL SOM TO SEPARATE SIDER (Bok-Skanning) .....	91
SENDE ET BILDE PÅ ET OPPGITT TIDSPUNKT (Tidsinnstilt overføring) .....	94
HVITTE SVAKE FARGER I BILDET (Dempe Bakgrunn) .....	97
SKANNE BEGGE SIDER AV ET KORT TIL ÉN ENKELT SIDE (Kortformat).....	100
SKANNE MANGE ORIGINALER SAMTIDIG (Jobb-oppbygg.) .....	103
SKANNE ORIGINALER AV ULIKE STØRRELSER (Blandede. Originaler).....	106
SKANNE TYNNE ORIGINALER (Sakte sk. Modus) .....	109
LAGRE SKANNEOPERASJONER (Programmer) .	111
VIDERESENDE EN MOTTATT INTERNETTFAKS TIL EN E-POSTADRESSE (Innkommende routing-innstillinger).....	114

## **8 INTERNETTFAKS-FUNKSJONER**

MOTTA EN INTERNETTFAKS.....	115
• MOTTA INTERNETTFAKSER MANUELT .....	116
SKRIVE UT FAKSER SOM ER MOTTATT I MINNET .....	117
SENDE TO SIDER SOM EN ENKELT SIDE (2 i 1) .	118
ENDRE UTSKRIFTSINNSTILLINGENE FOR TRANSASJONSRAPPORTEN (Transaksjonsrapport) .....	121
• SJEKKE AKTIVITETSLOGGEN (Aktivetsrapport For Bildesending) .....	124
• INFORMASJON SOM VISES I RESULTATKOLONNEN.....	124
SENDE EN INTERNETTFAKS FRA EN DATAMASKIN (PC-I-Faks) .....	125

## **9 SKANNING FRA DATAMASKIN (PC SKANNEMODUS)**

GRUNNLEGGENDE SKANNEPROSEDYRE .....	126
-------------------------------------	-----

---

---

# OM BRUKERHÅNDBOKEN

Brakerhåndboken forklarer prosedyrene for bruk av skannemodus, Internett faxmodus, USB minnemodus og PC skannemodus på maskinen.

## Vennligst vær oppmerksom på følgende

---

- For å kunne bruke Internettfaks-funksjonen, må Internett faks utvidelsespakke installeres.
- Hvis du vil ha informasjon om installasjon av driverne og programvaren det henvises til i denne håndboken, kan du gå til Oppsett av programvare og veiledningene som leveres med ekspansjonssettene.
- For å kunne bruke nettverksskannerfunksjonen, må grunnleggende innstillinger for nettverksskanner, serverinnstillinger, inkludert innstillinger for SMTP- og DNS-server, og destinasjoner, konfigureres på nettsidene. Konfigurer og lagre innstillingene som forklart i denne håndboken. Disse innstillingene krever kunnskap om nettverksmiljøet og må derfor konfigureres av nettverksadministratoren.
- Hvis du trenger informasjon om operativsystemet, henviser du til brukerhåndboken for operativsystemet eller den elektroniske Hjelp-funksjonen.
- Forklaringene av skjermbilder og prosedyrer i denne brukerhåndboken, gjelder i første rekke for Windows® XP. Skjermbildene kan variere i andre versjoner av Windows.
- Når "MX-xxxx" fremgår i brukerhåndboken, skal "xxxx" erstattes med navnet på din modell.
- Denne brukerhåndboken refererer til faksfunksjonen. Vær imidlertid oppmerksom på at faksfunksjonen ikke er tilgjengelig i enkelte land og regioner.
- Mye omhu er lagt ned i utarbeidelsen av brukerhåndboken. Kontakt den nærmeste autoriserte servicerepresentant dersom du har kommentarer eller spørsmål vedrørende innholdet i brukerhåndboken.
- Dette produktet har gjennomgått strenge kvalitetskontroller og undersøkelsesprosedyrer. Kontakt din forhandler eller den nærmeste autoriserte servicerepresentant dersom det mot all formodning skulle oppdages mangler eller problemer.
- Bortsett fra i omstendigheter som er dekket av lov, er ikke SHARP ansvarlig for svikt som oppstår under bruk av produktet eller dets tilleggsfunksjoner, svikt som skyldes feil betjening av produktet og dets tilleggsfunksjoner, eller andre typer feil, inkludert enhver skade som oppstår på grunn av vanlig slitasje på produktet.

## Advarsel

---

- Reproduksjon, bearbeiding eller oversettelse av innholdet i bruksanvisningen uten forutgående skriftlig tillatelse er forbudt, med unntak av hva lov om opphavsrett tillater.
- Informasjonen i denne brukerhåndboken kan endres uten videre varsel.

## Illustrasjoner, driftspanel og berøringspanel som vises i brukerhåndboken

---

De ytre utstyrsenheterne er som regel tilleggsutstyr, men enkelte modeller inkluderer imidlertid ytre utstyrsenheter som standard utstyr.

Forklaringene i denne håndboken forutsetter at høyreskuff og skap/2x500 arks papirskuff er installert.

I den hensikt å forklare bestemte funksjoner og bruksområder, forutsetter enkelte av forklaringene at ytre utstyrsenheter er installert.

Skjermbildene, meldingene og tastenavnene som vises i denne brukerhåndboken kan på grunn av produktforbedringer og modifikasjoner være forskjellige fra de som finnes på den faktiske maskinen.
---

# HÅNDBØKER SOM LEVERES MED MASKINEN

Trykte veiledninger, og veiledninger lagret i PDF-format på maskinens harddisk, leveres med maskinen. Før du tar i bruk maskinen, må du lese den relevante veiledningen for den maskinfunksjonen som skal brukes.

## Trykte veiledninger

Navn på veiledning	Innhold
<b>Sikkerhetsveiledning</b>	Denne veiledningen inneholder instruksjoner for sikker bruk av maskinen, og viser spesifikasjonene for maskinen samt dens ytre utstyrsenheter.
<b>Oppsett av programvare</b>	Denne veiledningen forklarer hvordan du installerer programvare og hvordan du konfigurerer innstillingene for å bruke maskinen som skriver eller skanner.
<b>Hurtigveiledning</b>	Denne veiledningen gir lettfattelige forklaringer på alle maskinens funksjoner i ett enkelt kapittel. Detaljerte forklaringer om hver av funksjonene finner du i veiledningene i PDF-format.
<b>Problemløsning</b>	Denne veiledningen forklarer hvordan du fjerner feilmatet papir og gir svar på vanlige spørsmål i forbindelse med drift av maskinen i de ulike modus. Henvis til denne veiledningen når du har problemer med bruken av maskinen.

## Veiledninger i PDF-format





Veiledningene i PDF-format gir detaljerte forklaringer av prosedyrene for bruk av maskinen i hvert modus.

PDF-veiledningene kan lastes ned fra harddisken i maskinen. Fremgangsmåten for nedlasting av håndbøkene forklares i "Slik laster du ned veiledningene i PDF-format" i Hurtigveiledning.

Navn på veiledning	Innhold
<b>Bruerveiledning</b>	Denne håndboken gir informasjon om grunnleggende driftsprosedyrer, hvordan man legger i papir, og vedlikehold av maskinen.
<b>Kopieringsveiledning</b>	Denne veiledningen gir detaljerte forklaringer av prosedyrene for bruk av kopieringsfunksjonen.
<b>Skriverveiledning</b>	Denne veiledningen gir detaljerte forklaringer av prosedyrene for bruk av skriverfunksjonen.
<b>Skannerveiledning (Denne veiledningen)</b>	Denne veiledningen gir detaljerte forklaringer av prosedyrene for bruk av skannerfunksjonen og faksfunksjonen for Internett.
<b>Veiledning for dokumentarkivering</b>	Denne veiledningen gir detaljerte forklaringer av prosedyrene for bruk av funksjonen for dokumentarkivering. Funksjonen for dokumentarkivering gir deg muligheten til å lagre dokumentdataene for en kopi- eller faksjobb, eller dataene for en skriverjobb, som en fil på maskinens harddisk. Filen kan hentes opp igjen ved behov.
<b>Veiledning for systeminnstillinger</b>	Denne veiledningen forklarer systeminnstillingene, som brukes for å konfigurere en rekke parametere i henhold til behovet på ditt arbeidssted. De gjeldende innstillingene kan vises eller skrives ut fra "Systeminnstillinger".

## Ikoner som brukes i veiledningene

Ikonene i veiledningene indikerer følgende typer informasjon:

	Dette varslers deg om situasjoner hvor det foreligger risiko for maskinskade eller -svikt.		Dette indikerer navnet på en systeminnstilling og gir en kort forklaring av innstillingen. Gå til Systeminnstillinger for detaljert informasjon om de ulike Veiledning for systeminnstillinger. <b>Når "Systeminnstillinger:" vises:</b> En generell innstilling blir forklart. <b>Når "Systeminnstillinger (administrator):" vises:</b> En innstilling som kun kan konfigureres av administrator, blir forklart.
	Dette gir tilleggsforklaring av en funksjon eller en prosedyre.		
	Dette forklarer hvordan du kan avbryte eller korrigere en funksjon.		





# 1

# FØR DU BRUKER MASKINEN SOM NETTVERKSSKANNER

Dette kapitlet gir grunnleggende informasjon som er nødvendig for å kunne bruke maskinen som nettverksskanner.

## NETTVERKSSKANNERFUNKSJON

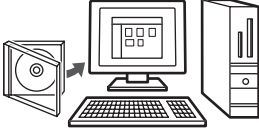
Maskinens nettverksskannerfunksjon kan brukes for å skanne en original, opprette en bildefil og sende filen over et nettverk til en datamaskin, FTP-server, eller til annen destinasjon. Skanning er også mulig fra datamaskin ved hjelp av et TWAIN-kompatibelt program. Nettverksskannerfunksjonen tilbyr de følgende skannemodus.

3. GRUNNLEGGENDE PROSEDYRE FOR OVERFØRING I SKANNEMODUS (side 27)			
Skannemodus			
<b>Skanne til e-post</b> Den skannede filen sendes via e-post. 	<b>Skanne til FTP*1</b> Den skannede filen sendes til en spesifisert katalog på en FTP-server. 	<b>Skanne til skrivebord*2</b> Den skannede filen sendes til en spesifisert mappe på datamaskinen. 	<b>Skanne til nettverksmappe*3</b> Den skannede filen sendes til en delt mappe på en Windows-datamaskin på samme nettverket som maskinen. 

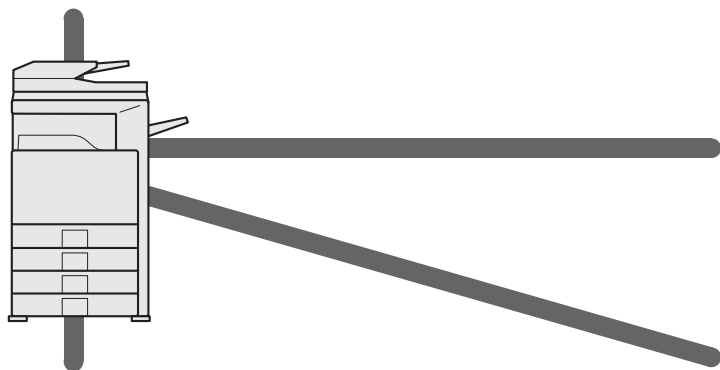

### USB minnemodus

Den skannede filen sendes til og lagres i en USB minneenhet tilkoblet maskinen.



4. GRUNNLEGGENDE PROSEDYRE FOR SKANNING I USB MINNEMODUS (side 45)

### Internett-faksmodus

Den skannede filen sendes som en Internett-faks. Mottak av internett-fakser er også mulig.

5. GRUNNLEGGENDE PROSEDYRE FOR OVERFØRING I INTERNETTFAKSMODUS (side 62)

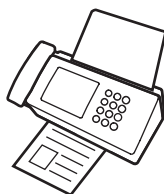

### PC skannemodus\*4

Et TWAIN-kompatibelt program på en datamaskin som er tilkoblet det samme nettverket som maskinen brukes til å skanne et dokument eller et bilde.

9. SKANNING FRA DATAMASKIN (PC SKANNEMODUS) (side 126)



- \*1 Når filen sendes, er det også mulig å sende e-post til en tidligere lagret e-postadresse for å informere mottakeren om plasseringen av filen. (Dette kalles "Skanne til FTP (Hyperlink)".)
- \*2 For å bruke Skanne til skrivebord, må programvare installeres fra CD-ROM-en "Sharpdesk/Network Scanner Utilities", som er inkludert i ekspansjonssett til nettverksskanner som følger med maskinen. Hvis du vil ha informasjon om fremgangsmåten for installasjon av programvaren, henvis til "Sharpdesk INSTALLASJONSVEILEDNING".
- \*3 Overføring er mulig til datamaskiner som kjører de følgende operativsystemene: Windows 98/NT 4.0/2000/XP/Server 2003
- \*4 Skannerdriveren må installeres fra "Software CD-ROM" som er levert med maskinen. Operativsystemene som kan brukes er Windows 98/Me/2000/XP/Server 2003.

# KLARGJØRING FOR BRUK AV MASKINEN SOM NETTVERKSSKANNER

## SØRG FOR AT STRØMBRYTEREN STÅR I "PÅ"-POSISJON

Strømbryteren er "på" når kontrolllampen på høyre side av driftspanelet lyser.

Dersom hovedstrømlampen ikke lyser, tilføres det ikke strøm til maskinen. Sett strømbryteren i "på"-posisjon og trykk på [STRØMBRYTER]-tasten (☰) på driftspanelet.

Hvis Internett-faks-funksjonen skal brukes, spesielt hvis mottak eller tidsinnstilt overføring skal foregå på nattetid, må du sørge for at strømbryteren står i "på"-posisjon.



Når [ENERGISPARING]-lampen blinker, er maskinen i modus for autoavstenging. Hvis du trykker på [ENERGISPARING]-tasten når lampen lyser, vil lampen slukke og maskinen vil være klar til bruk etter kort tid.

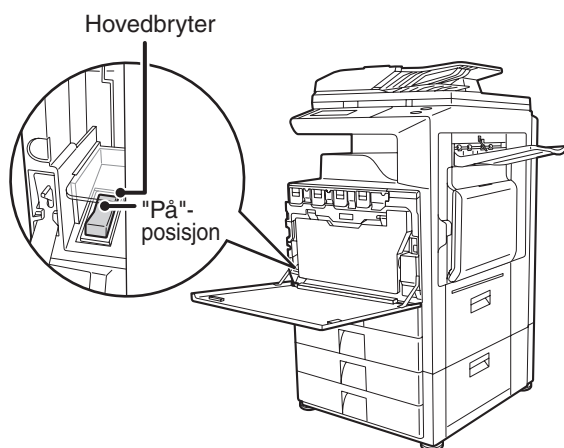
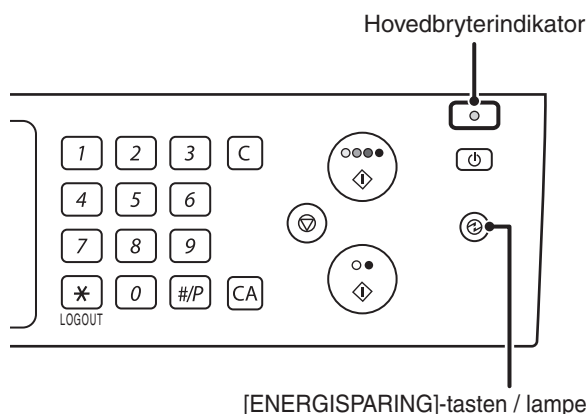

## KONTROLL AV DATO OG KLOKKESLETT

Når du skal sjekke om dato og klokkeslett er korrekt innstilt på maskinen, følger du fremgangsmåten nedenfor.

1



Trykk på tasten [SYSTEM INNSTILLINGER].

2

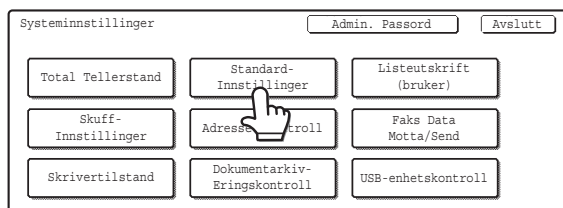

Trykk på tasten [Standard-Innstillinger].

3

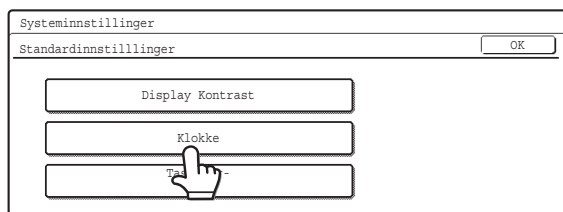

Trykk på [Klokke]-tasten.

4

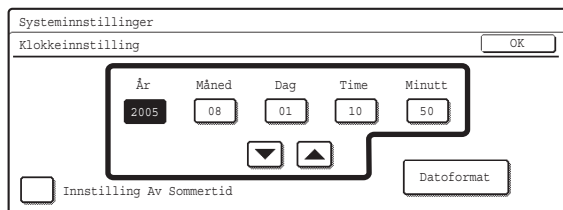

Kontroller dato og klokkeslett.

- Hvis datoen og klokkeslettet er korrekt, trykker du på [OK]-tasten.
- Hvis du vil endre datoen og klokkeslettet, trykker du på tastene [År], [Måned], [Dag], [Time] og/eller [Minutt] og bruker tastene for å justere verdiene. Når korrekt dato og klokkeslett vises, trykker du på [OK]-tasten.

## LAGRE AVSENDERINFORMASJON

### Før du bruker Skanne til e-post

Lagre standard avsendernavn i "Avsendernavn" og svar-e-postadressen i "Svaradresse". Disse blir brukt når et avsendernavn ikke er valgt.



#### Systeminnstillinger (Administrator): Standardavsender Angitt

Brukes for å lagre avsendernavnet og e-postadressen som brukes når en avsender ikke er valgt.

### Før du bruker internettfaks

Lagre avsendernavnet i "Navn" og internettfaksadressen for avsenderen i "Egen Adresse".



#### Systeminnstillinger (Administrator): I-faks innst. av eget navn og adresse

Bruk denne innstillingen for å programmere avsenders navn og adresse.

## INNSTILLINGER SOM KREVES PÅ NETTSIDEN

For å kunne bruke nettverksskannerfunksjonen, må grunnleggende innstillinger for nettverksskanner, serverinnstillinger, inkludert innstillinger for SMTP- og DNS-server og avsenders adresse konfigureres på nettsidene.

#### • Grunnleggende innstillinger for nettverksskanner

For å konfigurere innstillingene for nettverksskanneren, klikk på [Applikasjonsinnstillinger] og deretter [Nettverksskanner-innstillinger] i nettsidemenyen. (Det kreves administratorrettigheter.)

#### • Serverinnstillinger

For å konfigurere serverinnstillinger, klikk på [Nettverksinnstillinger] og deretter [Tjeneste Oppsett] i nettsidemenyen. (Det kreves administratorrettigheter.)

# LAGRE DESTINASJONSADRESSER FOR HVER SKANNEMODUS I ADRESSEBOKEN

For å kunne bruke Skanne til FTP, Skanne til skrivebord og Skanne til nettverksmappe, må destinasjonene være lagret i adresseboken. Selv om destinasjonene for Skanne til e-post og Internett-faks ikke trenger å være lagret i adresseboken (de kan angis direkte eller hentes opp i en global adressebok på tidspunktet for overføring), vil det være enklere å spesifisere dem dersom disse destinasjonene lagres i adresseboken. Når du skal lagre de ulike destinasjonstypene følger du fremgangsmåten nedenfor.

## Destinasjoner for skannemodus

- Skanne til FTP: Klikk [Adressebok] i webside-menyen, og så [Legg til]-tasten som vises. Velg [FTP] i [Adresstype] og lagre så avsenders navn og adresse.
- Skanne til nettverksmappe: Klikk [Adressebok] i webside-menyen, og så [Legg til]-tasten som vises. Velg [Nettverksmappe] i [Adresstype] og lagre så avsenders navn og adresse.
- Skanne til e-post: Klikk [Adressebok] i webside-menyen, og så [Legg til]-tasten som vises. Velg [E-post] i [Adresstype] og lagre så adressen. Adressen kan også lagres i systeminnstillingene.
- Skanne til skrivebord: Se "[LAGRE EN DESTINASJON FOR SKANNE TIL SKRIVEBORD](#)" (side 9). Avsendarnavnet og avsenderadressen kan også lagres på nettsidene. Klikk [Adressebok] i webside-menyen, og så [Legg til]-tasten som vises. Velg [Desktop] i [Adresstype] og lagre så avsenders navn og adresse.

**Internett-faksmodus:** Klikk [Adressebok] i webside-menyen, og så [Legg til]-tasten som vises. Velg [Internettfaks] i [Adresstype] og lagre så avsenders navn og adresse. Adressen kan også lagres i systeminnstillingene.



### Systeminnstillinger: Direkte Adresse / Program

Brukes for å lagre destinasjonsadresser for Skanne til e-post og Internett-faks.

# LAGRE EN DESTINASJON FOR SKANNE TIL SKRIVEBORD

For å lagre datamaskinen på maskinen som destinasjon for Skanne til desktop, må Network Scanner Tool installeres fra CD-ROM-en "Sharpdesk/Network Scanner Utilities", som er inkludert i ekspansjonssett til nettverksskanner som følger med maskinen. For å skanne et bilde til datamaskinen, må Network Scanner Tool kjøre på datamaskinen.

## INSTALLERE NETWORK SCANNER TOOL

For hvordan du installerer Network Scanner Tool, se "Sharpdesk INSTALLASJONSVEILEDNING", som er inkludert i ekspansjonssett til nettverksskanner som følger med maskinen. Når en standardinstallasjon utføres, blir Network Scanner Tool installert sammen med Sharpdesk.

Når du starter datamaskinen på nytt igjen etter installasjon av Network Scanner Tool, vil veiviseren for oppsett starte automatisk. Følg denne veiviseren for å sette opp Network Scanner Tool. Dette vil lagre datamaskinen i maskinen som en destinasjon for Skanne til skrivebord. De lagrede destinasjonene vises som taster som aktiveres med ett trykk i adressebok-skjermbildet.

Det følgende vinduet vises under oppsett av Network Scanner Tool. Elementet som velges i "My Profiles" (C) vil være navnet på tasten som aktiveres med ett trykk.

The image contains three screenshots and a text box. The first screenshot shows the 'Prefix to Profile Name' window with 'Prefix' set to 'Comp' (A) and 'Initial' set to 'C' (B). The second screenshot shows the 'Profile Selection' window with 'Comp-DESKTOP' selected in the 'My Profiles' list (C) and its description 'Delivers a scanned document to your Sharpdesk Desktop folder.' (D). The third screenshot shows the address book interface with 'Comp-DESKTOP' highlighted in the 'Prekv' column (B). A text box explains that the software is available in multiple languages, including English, German, French, Italian, Spanish, Dutch, and Swedish, and recommends the English version if the user's language is not supported.

Dataprogrammene leveres i engelsk, tysk, fransk, italiensk, spansk, nederlandsk og svensk versjon. Hvis ditt språk ikke støttes, anbefales du å installere den engelske versjonen av programvaren.

Profilnavnet bestemmes av kombinasjonen av tekst som angis i "Prefix" (A) og profilen\*.

Tasten som aktiveres med ett trykk blir tildelt en indeks-kategori i adressebok-skjermbildet avhengig av teksten som ble angitt i "Initial" (B).

\* Denne definerer hvordan et bilde som sendes til datamaskinen blir behandlet. Hvis du vil ha mer informasjon, går du til profilforklaring (D).

## LEGG TIL DESTINASJONER

Sjekk hvilket antall lisenser som er oppgitt i "Sharpdesk INSTALLASJONSVEILEDNING" for å finne ut hvor mange datamaskiner som kan lagres i maskinen som destinasjoner for Skanne til skrivebord. Hvis du vil lagre flere destinasjoner kreves det en lisenspakke. Du lagrer destinasjoner for Skanne til skrivebord ved å installere Network Scanner Tool på hver datamaskin.

# STARTSKJERMBILDE

Skannemodus, Internett-faksmodus, USB minnemodus og PC skannemodus betjenes ved å velge innstillinger og kommandoer i startskjermbildene for de ulike modus. Når du vil vise startskjermbildet for en modus, trykker du på [BILDE SENDT]-tasten og så på [Modusveksling]-tasten for å velge ønsket modus.

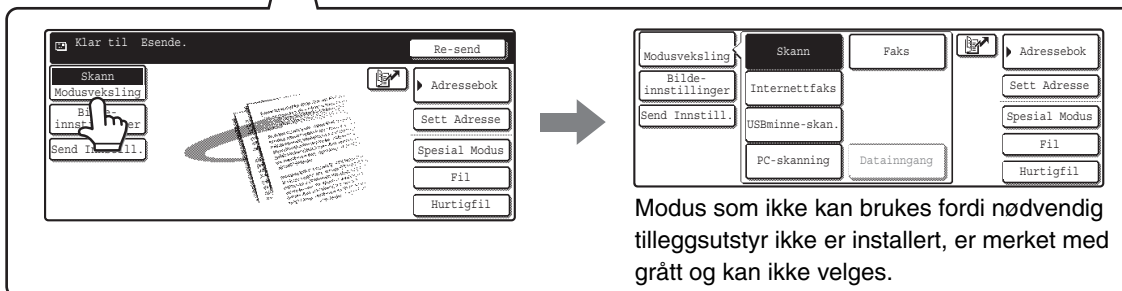
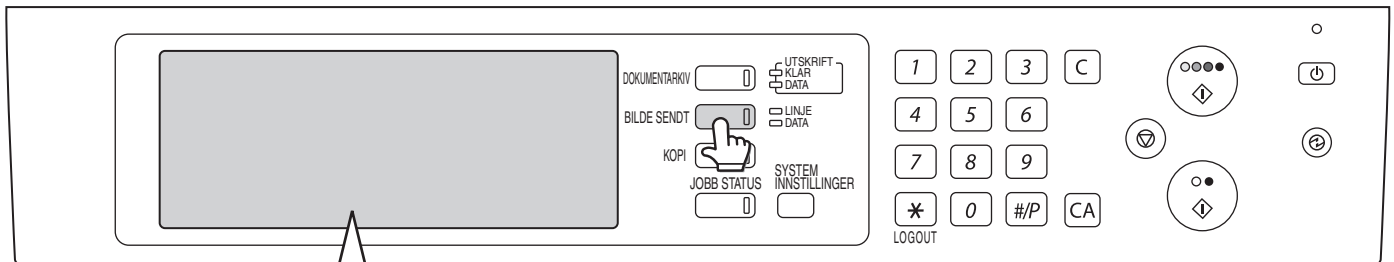

Når du sender et bilde, kan du bruke en overføringsdestinasjon som er lagret i Adresseboken. Adressebokskjermbildet deles av skannemodus, internettfaksmodus og faksmodus.

Trykk på [Adressebok]-tasten i startskjermbildet for å gå til adressebokskjermbildet. Trykk på [Tilstands-Innstilling]-tasten i adressebokskjermbildet for å gå til startskjermbildet.

## Startskjermbilde for skannemodus

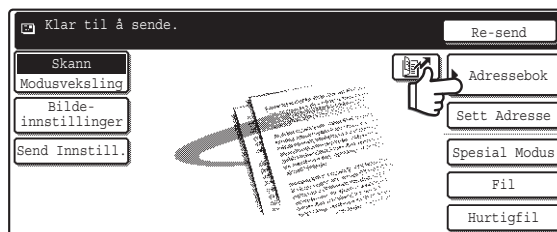

## Adressebokskjermbilde

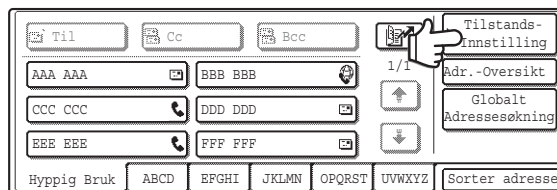

Prosedyrene i denne veiledningen formoder at startskjermbildet for skannemodus vises når [BILDE SENDT]-tasten trykkes inn.

**Systeminnstillinger (administrator): Innstillinger For Standardvisning**  
Ett av de følgende skjermbildene kan velges som det første skjermbildet som vises når [BILDE SENDT]-tasten trykkes inn.

- Startskjermbilde for hver modus (skannemodus, internettfaksmodus og faksmodus)
- Adressebokskjermbilde (alfabetisk/egendefinert register)

# STARTSKJERMBILDER

Innstillingene velges i startskjermbildet for hver modus.

Startskjermbilde for skannemodus

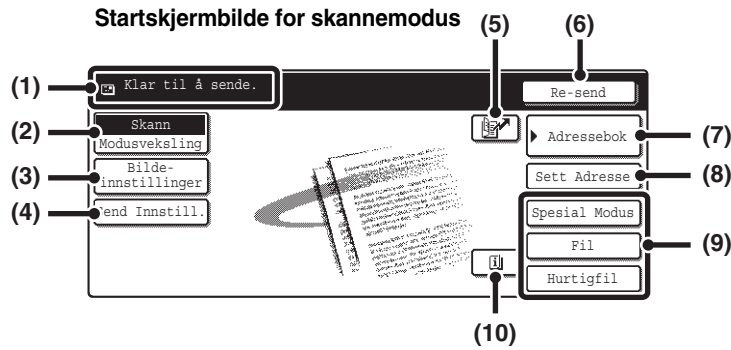

Startskjermbilde for USB minnemodus

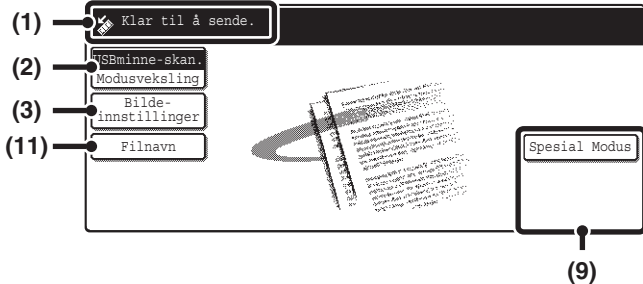

Startskjermbilde for Internett-faksmodus

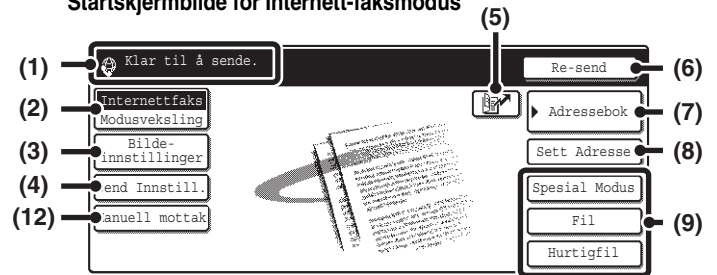

- (1) **En rekke meldinger blir vist her.**  
Ikonet for den valgte modusen vises til venstre.
- (2) **[Modusveksling]-tast**  
Bruk denne tasten til å endre modus for bildesendingsfunksjonen.  
☞ [STARTSKJERMBILDE](#) (side 10)
- (3) **[Bildeinnstillinger]-tasten**  
Trykk på denne tasten for å velge innstillinger for skanning (oppløsning, kontrast, originalstørrelse, fargemodus, format, spesialmodi).  
☞ [\[Bildeinnstillinger\]-tasten](#) (side 13)
- (4) **[Send Innstill.]-tasten**  
Trykk på denne tasten for å endre emnet, filnavnet, svar til- eller meldingsteksten, som tidligere ble lagret på nettsiden.  
☞ Skannemodus: [ENDRE EMNE, FILNAVN, SVAR-TIL OG MELDING](#) (side 42)  
Internett-faksmodus: [ENDRE EMNE, FILNAVN OG MELDING](#) (side 73)

- (5) **☞-tast**  
Trykk på denne tasten for å søke etter en destinasjon ved hjelp av et søkenummer.\*  
\* Tresifret nummer som tildeles destinasjonen når den lagres.  
☞ [BRUKE ET SØKENUMMER FOR Å SPESIFISERE EN DESTINASJON](#) (side 22)
- (6) **[Re-send]-tast / [Neste Adresse]-tast**  
Destinasjonene for de åtte mest nylige overføringene ved Skanne til e-post, faks og/eller internettfaks blir lagret. For å velge en av disse destinasjonene, trykker du på den ønskede destinasjonen. Etter at du har valgt destinasjon, endres tasten til [Neste Adresse]-tast.  
☞ [BRUKE FUNKSJONEN FOR Å SENDE PÅ NYTT](#) (side 26)  
☞ [HENTE OPP EN DESTINASJON](#) (side 20)
- (7) **[Adressebok]-tast**  
Trykk på denne tasten for å bruke en tast som aktiveres med ett trykk eller en gruppetast. Adressebok-skjermbildet vises når tasten trykkes inn.  
☞ [SPESIFISERE DESTINASJONER I ADRESSEBOKEN](#) (side 19)
- (8) **[Sett Adresse]-tast**  
Trykk på denne tasten hvis du vil skrive inn destinasjonsadressen manuelt i stedet for å bruke en enkelttrykketast.  
☞ [ANGI ADRESSEN MANUELT](#) (side 23)

## (9) Egendefinerte taster

Du kan endre tastene som vises her til å vise innstillinger eller funksjoner etter eget ønske. Tastene endres i "Spesialinnstill tastinnstilling" i systeminnstillingene (administrator). Følgende taster vises ifølge fabrikkinnstillingen:

### • [Spesial Modus]-tast

Trykk på denne tasten for å ta i bruk en praktisk spesialmodus. Dette er den samme [Spesial Modus]-tasten som kommer opp når du trykker på [Bilde-innstillinger]-tasten.

### • [Fil]-tast, [Hurtigfil]-tast\*

Trykk på en av disse tastene for å bruke filfunksjonen eller hurtigfilfunksjonen i dokumentarkiveringsmodus. Hvis du vil ha mer informasjon om dokumentarkiveringsfunksjonen, går du til Veiledning for dokumentarkivering.

\* Disse vises ikke i startskjerm bildet for USB-minnemodusen.

## (10) -tast

Denne tasten vises når en spesialmodus eller tosidig skanning er valgt. Trykk på tasten for å vise den/de valgte spesialmodus.

 [Kontrollere hvilke spesialmodus som er valgt](#) (side 13)

## (11) [Filnavn]-tast

Trykk på denne tasten for å lagre eller endre et filnavn. Et filnavn som er lagret fra før på nettsidene kan også endres.

## (12) [Manuell mottak]-tast

Trykk på denne tasten for å motta en internettfaks manuelt.

 [MOTTA INTERNETTFAKSER MANUELT](#) (side 116)



I denne veiledningen brukes startskjerm bildet for skannemodus som eksempel for å forklare operasjoner som er felles for alle modus.

## Egendefinere viste taster (egendefinerte taster)

Du kan velge tasten som vises i det nedre høyre hjørnet i startskjerm bildet. Taster som kan velges inkluderer taster for praktiske funksjoner (Spesial Modus). For disse tastene kan du velge funksjoner du bruker ofte slik at du får tilgang til funksjonene med ett enkelt trykk. De egendefinerte tastene konfigureres ved å bruke "Spesialinnstill tastinnstilling" i systeminnstillingene (administrator). [Spesial Modus]-tasten, [Fil]-tasten\* og [Hurtigfil]-tasten\* vises som standard i fabrikkinnstillingene.

\*Disse vises ikke i startskjerm bildet for USB-minnemodusen.

**Eksempel: Vise tastene Tosiders skann, Slett og Adr.-Oversikt som egendefinerte taster.**

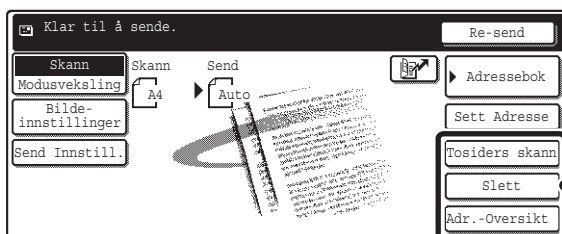

Disse tre tastene kan endres etter ønske.



- Hvis [Spesial Modus]-tasten ikke vises som en egendefinert tast, trykker du på [Bilde-innstillinger]-tasten i startskjerm bildet for å vise [Spesial Modus]-tasten.
- Funksjonene som kan velges for de egendefinerte tastene varierer etter modus.



### Systeminnstillinger (administrator): Spesialinnstill tastinnstilling

Brukes for å velge tastene som vises i startskjerm bildet.

## [Bilde-innstillinger]-tasten

Når du trykker på [Bilde-innstillinger]-tasten, vises [Spesial Modus]-tasten samt tastene for valg av skanneinnstillinger. Gjeldende innstilling for hver av tastene for skanneinnstilling vises i linjen over tasten.

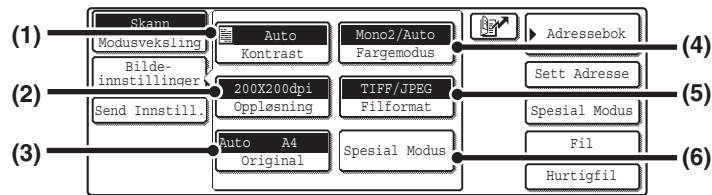

### (1) [Kontrast]-tast

Trykk på denne tasten for å velge kontrast for skanning.

☞ Skannemodus:

[ENDRE KONTRAST OG KONTRASTMODUS](#) (side 31)

USB minnemodus:

[ENDRE KONTRAST OG KONTRASTMODUS](#) (side 50)

Internett-faksmodus:

[ENDRE KONTRASTEN](#) (side 65)

Internett-faksmodus:

[AUTOMATISK SKANNING AV BEGGE SIDENE AV](#)

[EN ORIGINAL \(2-sidig original\)](#) (side 67)

[SPESIFISERE SKANNESTØRRELSE OG](#)

[SENDESTØRRELSE FOR ORIGINALEN](#)

[\(Forstørre/Forminske\)](#) (side 68)

### (4) [Fargemodus]-tast

Trykk på denne tasten for å velge fargemodus for skanning.

Denne tasten vises ikke i Internett-faksmodus.

☞ Skannemodus:

[ENDRE FARGEMODUS](#) (side 39)

USB minnemodus:

[ENDRE FARGEMODUS](#) (side 58)

### (2) [Oppløsning]-tast

Trykk på denne tasten for å velge oppløsning for skanning.

☞ Skannemodus:

[ENDRE OPPLØSNING](#) (side 33)

USB minnemodus:

[ENDRE OPPLØSNING](#) (side 52)

Internett-faksmodus:

[ENDRE OPPLØSNING](#) (side 66)

### (5) [Filformat]-tast

Trykk på denne tasten for å endre filformatet (filtypen) for den skannede bildefilen.

☞ Skannemodus:

[ENDRE FILFORMATET](#) (side 40)

USB minnemodus:

[ENDRE FILFORMATET](#) (side 59)

Internett-faksmodus:

[ENDRE FILFORMATET](#) (side 72)

### (3) [Original]-tast

Trykk på denne tasten for å velge originalstørrelse, originalretning, to-sidig skanning og sendestørrelse.

☞ Skannemodus:

[AUTOMATISK SKANNING AV BEGGE SIDENE AV](#)

[EN ORIGINAL \(2-sidig original\)](#) (side 34)

[SPESIFISERE SKANNESTØRRELSE OG](#)

[SENDESTØRRELSE FOR ORIGINALEN](#)

[\(Forstørre/Forminske\)](#) (side 35)

USB minnemodus:

[AUTOMATISK SKANNING AV BEGGE SIDENE AV](#)

[EN ORIGINAL \(2-sidig original\)](#) (side 53)

[SPESIFISERE SKANNESTØRRELSE OG](#)

[SENDESTØRRELSE FOR ORIGINALEN](#)

[\(Forstørre/Forminske\)](#) (side 54)

### (6) [Spesial Modus]-tast

Trykk på denne tasten for å ta i bruk en spesialmodus.

Du kan åpne spesialmodus-skjermbildet herfra når

"Spesialinnstill tastinnstilling" i systeminnstillingene

(administrator) er blitt endret, slik at [Spesial

Modus]-tasten ikke vises i startskjermbildet.

## Kontrollere hvilke spesialmodus som er valgt

 -tasten vises i startskjermbildet når en spesialmodus eller tosidig skanning er valgt.

 -tasten kan trykkes på for å vise de valgte spesialmodus. Trykk på [OK]-tasten for å lukke skjermbildet.

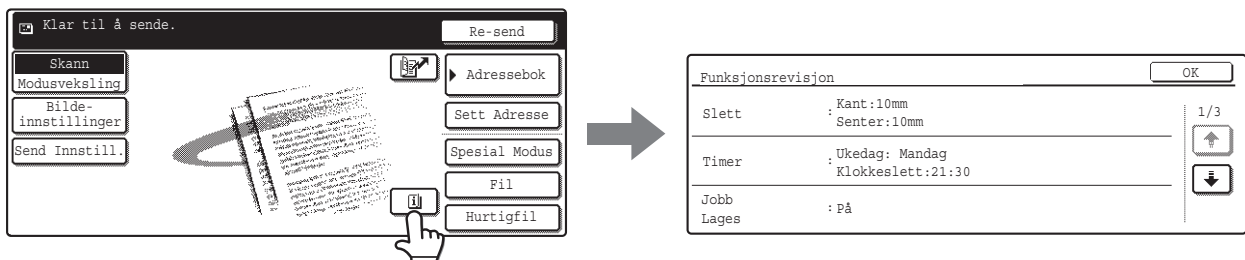

# ADRESSEBOKSKJERM BILDE

Dette skjermbildet brukes for å velge overføringsdestinasjoner.

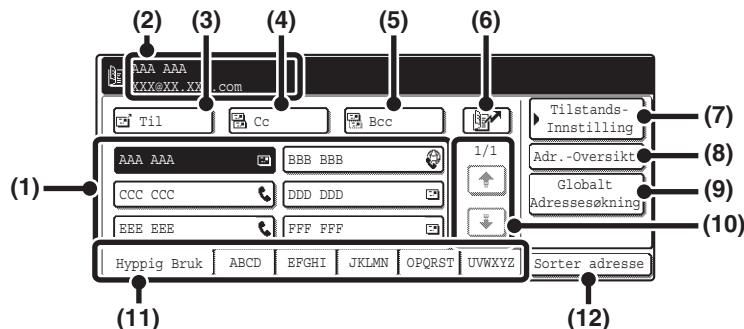

**(1) Visning som aktiveres med ett tastetrykk**

Destinasjonene (enkeltrykketaster) som er lagret i hvert register vises. Denne håndboken refererer til taster der destinasjoner og grupper er lagret som enkeltrykketaster. [HENTE OPP EN DESTINASJON](#) (side 20)

**(2) Viser den valgte destinasjonen.**

**(3) [Til]-tast**

Trykk på denne tasten for å angi den valgte destinasjonen (tast som aktiveres med ett trykk). [HENTE OPP EN DESTINASJON](#) (side 20)

**(4) [Cc]-tast**

Når du bruker Skanne til e-post, kan du trykke på [Cc]-tasten for å sende en kopi av e-posten til en annen destinasjon.

**(5) [Bcc]-tast**

Når du bruker Skanne til e-post, kan du trykke på [Bcc]-tasten for å sende en skjult kopi av e-posten til en annen destinasjon. Når en adresse spesifiseres som Bcc-mottaker, vises ikke gjeldende adresse som mottaker til de andre mottakerne. Denne tasten vises kun når Bcc er aktivert ved hjelp av "Bbc-Innstilling" i systeminnstillingene (administrator).

**(6) [Søke]-tast**

Trykk på denne tasten for å søke etter en destinasjon ved hjelp av et søkenummer\*.

\* Tresifret nummer som blir tildelt en tast som aktiveres med ett trykk, eller en gruppetast, når den blir lagret. [BRUKE ET SØKENUMMER FOR Å SPESIFISERE EN DESTINASJON](#) (side 22)

**(7) [Tilstands-Innstilling]-tast**

Trykk på denne tasten for å velge innstillinger for sending. Startskjermbildet vises når tasten trykkes inn. [STARTSKJERM BILDE](#) (side 10)

**(8) [Adr.-Oversikt]-tast**

Trykk på denne tasten for å hente opp en liste over de valgte destinasjonene. Destinasjonsutvalget kan endres. [SJEKKE OG SLETTE DE VALGTE DESTINASJONENE](#) (side 21)

**(9) [Globalt Adressesøkning]-tast**

Når bruk av LDAP-server er blitt aktivert på maskinens nettside, kan adresse for overføring hentes fra en global adressebok. [HENTE EN DESTINASJON FRA EN GLOBAL ADRESSEBOK](#) (side 24)

**(10) Taster for å bla i sider**

Bruk disse tastene for å bla i sider når det er blitt lagret flere taster (som aktiveres med ett trykk) enn det som kan vises på én side.

**(11) Indeks-kategori**

Trykk på denne for å skifte indekser. [Visning av indeks](#) (side 15)

**(12) [Sorter adresse]-tast**

Trykk på denne tasten for å endre indeks-kategoriene til egendefinerte indekser, eller for å vise taster som kan aktiveres med ett trykk etter sendemodus. [ENDRE VISNING AV TASTER SOM AKTIVERES MED ETT TRYKK I ADRESSEBOKSKJERM BILDET](#) (side 15)

- Det vises ikoner i tastene som aktiveres med ett trykk i adresseboken, for å indikere hvilket modus som brukes for overføring. [SPESIFISERE DESTINASJONER I ADRESSEBOKEN](#) (side 19)
- Bij een [PDF versl.]-bestand verschijnt een invoerscherm voor het wachtwoord zodra op de toets [START] wordt gedrukt. Avsendernavnet og avsenderadressen kan også lagres på nettsidene. Klikk [Adressebok] i webside-menyen, og så [Legg til]-tasten som vises. Velg [Desktop] i [Adresstype] og lagre så avsenders navn og adresse. [LAGRE EN DESTINASJON FOR SKANNE TIL SKRIVEBORD](#) (side 9)
- For mer informasjon om lagring av adresser i adresseboken, se "[LAGRE DESTINASJONSADRESSER FOR HVER SKANNEMODUS I ADRESSEBOKEN](#)" (side 8).

- **Systeminnstillinger: Adresse-Kontroll**  
Brukes for å lagre adresser for Skanne til e-post- og Internett-faks destinasjoner i taster som aktiveres med ett trykk.
- **Systeminnstillinger (administrator): Antallet direkteadressesetaster vist Innstilling**  
Brukes for å endre antallet taster (som kan aktiveres med ett trykk) som vises i adressebokskjermbildet.
- **Systeminnstillinger (administrator): Bbc-Innstilling**  
Denne innstillingen aktiverer eller deaktiverer Bcc-forsendelse. [Bcc]-tasten vises i adressebokskjermbildet når den er aktivert.
- **Systeminnstillinger (administrator): Innstillinger For Standardvisning**  
Ett av de følgende skjermbildene kan velges som det første skjermbildet som vises når [BILDE SENDT]-tasten trykkes inn.
  - Startskjermbilde for hver modus (skannemodus, internettfaksmodus og faksmodus)
  - Adressebokskjermbilde (alfabetisk/egendefinert register)

# ENDRE VISNING AV TASTER SOM AKTIVERES MED ETT TRYKK I ADRESSEBOKSKJERM BILDET

I adressebokskjerm bildet kan du kun vise destinasjonene som gjelder for en spesifikt overføringsmodus, eller endre indeks-kategoriene som vises fra alfabetiske kategorier til egendefinerte kategorier. Fremgangsmåten for valg av destinasjoner endres ikke.

**1**



Trykk på [Sorter adresse]-tasten.

**2**

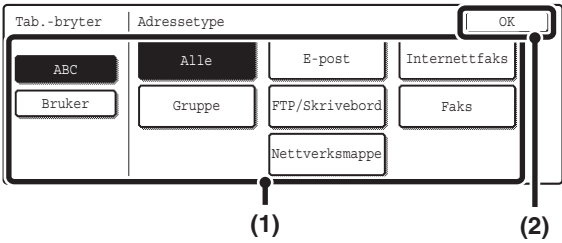

Endre visningsmodus.

(1) Trykk på tasten for den modus eller den kategori du ønsker å vise.

- Hvis du kun vil vise tastene (som aktiveres med ett trykk) for en bestemt sendemodus, trykker du på tasten for den ønskede modus under "Adresstype".
- Hvis du vil endre indeks-kategoriene til egendefinerte indekser, trykker du på [Bruker]-tasten under "Tab.-bryter".

(2) Trykk på [OK]-tasten.

## Visning av indeks

Indekser gjør det lettere å søke etter destinasjoner (tast som aktiveres med ett trykk). Destinasjonene grupperes under alfabetiske indeks-kategorier. Hvis du vil vise en lagret destinasjon, klikker du på den riktige indeks-kategorien. Vi anbefaler at du lagrer de destinasjonene som oftest blir brukt i [Hyppig Bruk]-indeksen. Spesifiser at en destinasjon skal vises i [Hyppig Bruk]-indeksen når du lagrer destinasjonen.

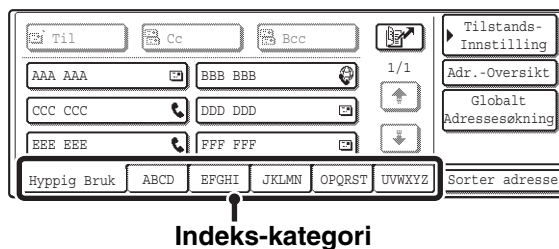

Destinasjonene kan bli vist alfabetisk etter forbokstav.

Hver gang du trykker på den viste indeks-kategorien, endres visningsrekkefølgen på følgende måte: søkenumre (side 22), stigende navn, fallende navn, søkenumre... Når visningsrekkefølgen endres, endres også visningsrekkefølgen for de øvrige indeks-kategoriene.

Ordnet etter søkenummer (standard)

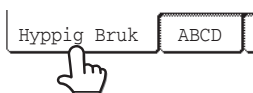

Stigende navn



Fallende navn



Indeksnavn kan endres ved å bruke "Egendefinert Indeks" i systeminnstillingene. Dette gir deg muligheten til å opprette grupper med taster (som aktiveres med ett trykk) som lett kan hentes opp igjen. Gå til Veiledning for systeminnstillinger for mer informasjon om "Egendefinert Indeks".



### Systeminnstillinger: Egendefinert Indeks

Denne innstillingen brukes for å lagre egendefinerte indeksnavn. Den egendefinerte indeksen, hvor en tast som aktiveres med ett trykk vises, spesifiseres når destinasjonen for overføringen lagres i tasten.

# SEKVENNS FOR SKANNING OG OVERFØRING

Denne delen forklarer den grunnleggende prosedyren for skanning og overføring. Velg innstillinger i rekkefølgen som vist under for å sikre en problemfri overføring.

Hvis du vil ha detaljert informasjon om prosedyrene for valg av innstillinger, går du til forklaringen for hver av innstillingene i denne veiledningen.

## Plasser originalen

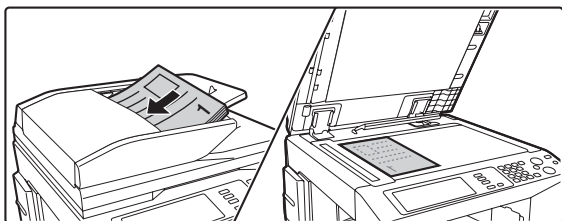

Plasser originalen i skuffen for dokumentmatning på den automatiske dokumentmateren, eller på dokumentglasset.

- [3. GRUNNLEGGENDE PROSEDYRE FOR OVERFØRING I SKANNEMODUS](#) (side 27)
- [4. GRUNNLEGGENDE PROSEDYRE FOR SKANNING I USB MINNEMODUS](#) (side 45)
- [5. GRUNNLEGGENDE PROSEDYRE FOR OVERFØRING I INTERNETTFAKSMODUS](#) (side 62)

## Endre modus

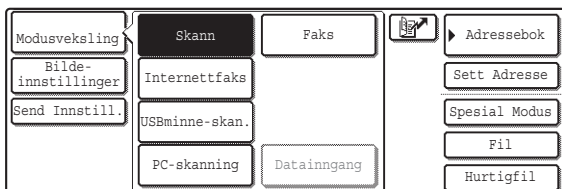

Velg den modus du ønsker å bruke for skanning og overføring.

- [STARTSKJERMBILDE](#) (side 10)
- Skannemodus:
  - Skanne til e-post, Skanne til FTP, Skanne til skrivebord, Skanne til nettverksmappe
  - [3. GRUNNLEGGENDE PROSEDYRE FOR OVERFØRING I SKANNEMODUS](#) (side 27)
- Internett-faksmodus: Internettfaksoverføring
  - [5. GRUNNLEGGENDE PROSEDYRE FOR OVERFØRING I INTERNETTFAKSMODUS](#) (side 62)
- USB minnemodus:
  - Skannede data lagres i USB-minne
  - [4. GRUNNLEGGENDE PROSEDYRE FOR SKANNING I USB MINNEMODUS](#) (side 45)
- PC skannemodus:
  - Bruk en skannerdriver for å skanne fra en datamaskin
  - [9. SKANNING FRA DATAMASKIN \(PC SKANNEMODUS\)](#) (side 126)

## Velg originalinnstillinger

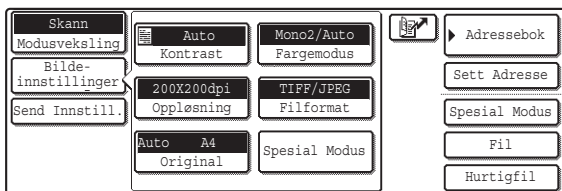

Du kan velge innstillinger for skanning av originalen.

- Kontrast • Oppløsning
- Skannestørrelse • Sendestørrelse
- Skanning av to-sidig original • Fargemodus
- Filformat • Spesial Modus • Avanserte sendeinnstillinger
  - [\[Bilde-innstillinger\]-tasten](#) (side 13)
  - [7. HENDIGE FUNKSJONER](#) (side 83)
  - Skannemodus: [ENDRE EMNE, FILNAVN, SVAR-TIL OG MELDING](#) (side 42)
  - Internett-faksmodus: [ENDRE EMNE, FILNAVN OG MELDING](#) (side 73)

## Velg passende spesialmodus

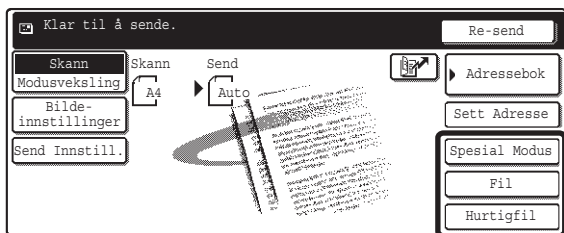

Du kan velge passende spesialmodus og innstillinger for dokumentarkivering.

☞ [7. HENDIGE FUNKSJONER](#) (side 83)



## Angi destinasjon

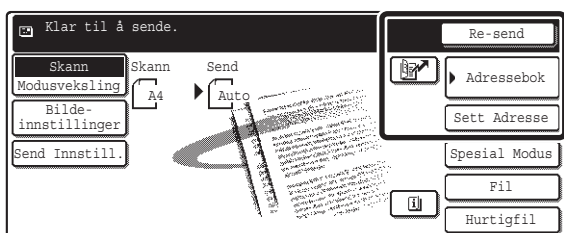

Spesifiser destinasjonen for skanneoverføringen.

- [Adressebok]-tast:  
Velg en destinasjon som er lagret i adresseboken, eller hent en destinasjon fra en global adressebok.  
☞ [SPESIFISERE DESTINASJONER I ADRESSEBOKEN](#) (side 19)  
☞ [HENTE EN DESTINASJON FRA EN GLOBAL ADRESSEBOK](#) (side 24)
- [Sett Adresse]-tast:  
Angi adresse manuelt for Skanne til e-post eller Internett-faks.  
☞ [ANGI ADRESSEN MANUELT](#) (side 23)
- -tast:  
Bruk et søkenummer for å spesifisere en adresse som er lagret i adresseboken.  
☞ [BRUKE ET SØKENUMMER FOR Å SPESIFISERE EN DESTINASJON](#) (side 22)
- [Re-send]-tast:  
Destinasjonene for de åtte mest nylige overføringene ved Skanne til e-post, faks og/eller Internett-faks blir lagret. Disse destinasjonene kan velges.  
☞ [BRUKE FUNKSJONEN FOR Å SENDE PÅ NYTT](#) (side 26)



## Start skanning og overføring

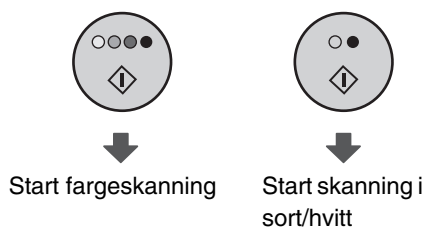

Start skanning og overføring.

Dersom originalen er lagt på dokumentglasset, følger du disse trinnene for å starte skanning og overføring:

- (1) Trykk på [START FARGE]-tasten (○●●●) eller [START SVART/HVITT]-tasten (○●).
- (2) Skift originalen ut med neste original når skanningen er fullført.
- (3) Trykk på [START FARGE]-tasten (○●●●) eller [START SVART/HVITT]-tasten (○●).
- (4) Gjenta (2) og (3) ovenfor inntil alle originalene er blitt skannet.
- (5) Trykk på [Les-Slutt]-tasten.



- [START FARGE]-tasten (○●●●) kan ikke brukes i internettfaksmodus.
- Når originalen er skannet, går innstillingene tilbake til standardinnstillingene.



### For å avbryte skanningen...

Trykk på [STOPP]-tasten (Ⓢ) for å avbryte operasjonen.

# ORIGINALSTØRRELSER

## ORIGINALSTØRRELSER SOM KAN OVERFØRES

De følgende originalstørrelsene kan overføres

	Minimum originalstørrelse	Maksimum originalstørrelse
Ved bruk av automatisk dokumentmater	A5: 210 mm (bredde) x 148 mm (lengde) (8-1/2" (bredde) x 5-1/2" (lengde)) A5R: 148 mm (bredde) x 210 mm (lengde) (5-1/2" (bredde) x 8-1/2" (lengde))	297 mm (bredde) x 800 mm* (lengde) (11-5/8" (bredde) x 31-1/2"* (lengde)) * En lang original kan overføres. (Skanning finner sted i Mono 2 med en oppløsning på 300X300dpi eller lavere.)
Ved bruk av dokumentglasset		297 mm (bredde) x 432 mm (lengde) (11-5/8" (bredde) x 17" (lengde))

## STØRRELSEN PÅ DEN PLASSERTE ORIGINALEN

Når du plasserer en original av standardstørrelse, blir originalstørrelsen automatisk gjenkjent og vist i startskjermbildet som "Skanne"-størrelsen.

Når den automatiske originalavlesningsfunksjonen er aktivert og originalen ikke er av standard størrelse, kan det hende at nærmeste standardstørrelse blir vist eller at originalstørrelsen ikke blir vist. I dette tilfellet må du velge riktig originalstørrelse manuelt.

☞ Skannemodus: [SPESIFISERE SKANNESTØRRELSEN FOR ORIGINALEN](#) (side 36)

USB minnemodus: [SPESIFISERE SKANNESTØRRELSEN FOR ORIGINALEN](#) (side 55)

Internett-faksmodus: [SPESIFISERE SKANNESTØRRELSEN FOR ORIGINALEN](#) (side 69)

## STANDARDSTØRRELSER

Standardstørrelsene velges i "Innstilling For Originalstørrelsesindikator" i systeminnstillingene (administrator).

### Liste over innstillinger for originalstørrelsesindikatoren

Valg	Avlesbare originalstørrelser	
	Dokumentglass	Dokumentaterskuff (automatisk dokumentmater)
AB-1	A3, A4, A4R, A5, B4, B5, B5R	A3, A4, A4R, A5, B4, B5, B5R, 8-1/2" x 11", 8-1/2" x 14", 11" x 17"
AB-2	A3, A4, A4R, A5, B5, B5R, 216 mm x 330 mm	A3, A4, A4R, A5, B4, B5, B5R, 8-1/2" x 11", 11" x 17", 216 mm x 330 mm
AB-3	A4, A4R, A5, B4, 8K, 16K, 16KR	A3, A4, A4R, A5, B4, 8K, 16K, 16KR, 8-1/2" x 11", 11" x 17", 216 mm x 330 mm
Inch-1	11" x 17", 8-1/2" x 14", 8-1/2" x 11", 8-1/2" x 11"R, 5-1/2" x 8-1/2"	11" x 17", 8-1/2" x 14", 8-1/2" x 11", 8-1/2" x 11"R, 5-1/2" x 8-1/2", A4, A3
Inch-2	11" x 17", 8-1/2" x 13", 8-1/2" x 11", 8-1/2" x 11"R, 5-1/2" x 8-1/2"	11" x 17", 8-1/2" x 13", 8-1/2" x 11", 8-1/2" x 11"R, 5-1/2" x 8-1/2", A4, A3

# 2

## ANGIVELSE AV DESTINASJONER

Dette kapitlet forklarer hvordan du spesifiserer destinasjonsadresser, inkludert hvordan du velger en adresse fra adresseboken og henter opp en adresse ved å angi et søkenummer.

### SPESIFISERE DESTINASJONER I ADRESSEBOKEN

Adressebokskjermbildet viser destinasjonene som taster som aktiveres med ett trykk. Destinasjonene vises i rekkefølge etter søkenummer. For at det skal være enkelt å finne en destinasjon, er destinasjonene delt inn i alfabetiske indeks-kategorier.

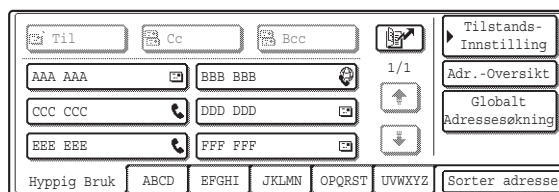

Adressebokskjermbildet viser destinasjonene for alle bildesendingsfunksjonens modus. Hver tast (som aktiveres med ett trykk) viser navnet på destinasjonen og et ikon som indikerer den modus som skal brukes.

Ikon	Modus som brukes
	Faks
	Gruppetast med flere destinasjoner, som for eksempel Skanne til e-post og Internettfaks-destinasjoner.
	Skanne til e-post
	Internett-faks
	Skanne til FTP
	Skanne til nettverksmappe
	Skanne til skrivebord

- Bij een [PDF versl.]-bestand verschijnt een invoerscherm voor het wachtwoord zodra op de toets [START] wordt gedrukt. Avsendarnavnet og avsenderadressen kan også lagres på nettsidene. Klikk [Adressebok] i webside-menyen, og så [Legg til]-tasten som vises. Velg [Desktop] i [Adresstypen] og lagre så avsenders navn og adresse.  
👉 [LAGRE EN DESTINASJON FOR SKANNE TIL SKRIVEBORD](#) (side 9)
- For mer informasjon om lagring av adresser i adresseboken, se "[LAGRE DESTINASJONSADRESSER FOR HVER SKANNEMODUS I ADRESSEBOKEN](#)" (side 8).



#### Systeminnstillinger: Adressekontroll

Brukes for å lagre adresser for Skanne til e-post- og Internettfaks-destinasjoner på enkeltrykketaster.

# HENTE OPP EN DESTINASJON

En destinasjon hentes opp ved å velge den korresponderende tasten (som aktiveres med ett trykk).

1

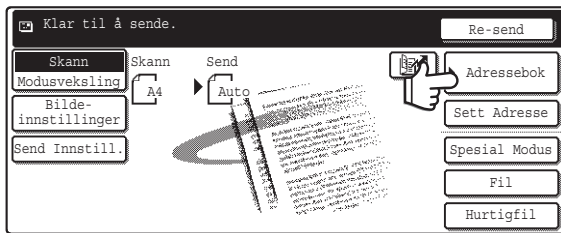

Trykk på [Adressebok]-tasten.

2

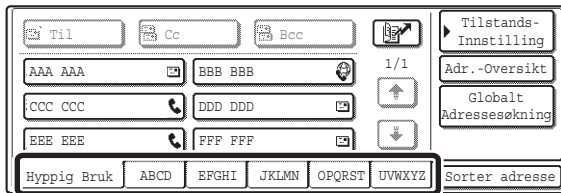

Trykk på indeks-kategorien hvor destinasjonen er lagret.



Vi anbefaler at du lagrer de destinasjonene som oftest blir brukt i [Hyppig Bruk]-indeksen. Spesifiser at en destinasjon skal vises i [Hyppig Bruk]-registeret når du lagrer destinasjonen.

3

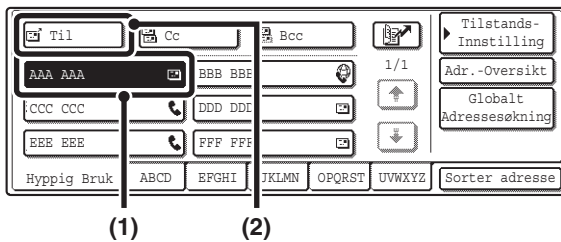

Spesifiser destinasjonen.

(1) Trykk på tasten (som aktiveres med ett trykk) for den ønskede destinasjonen.

Dersom du velger feil destinasjon, trykker du på tasten igjen for å avbryte valget.

(2) Trykk på [Til]-tasten.

Dette legger inn den valgte destinasjonen.



Hvis du vil spesifisere ytterligere destinasjoner...

Du kan spesifisere flere destinasjoner for skannemodus (Skanne til e-post, Skanne til FTP, Skanne til skrivebord), Internett-faks og faksmodus, for å utføre en gruppesending (maksimalt 500 destinasjoner). Gjenta trinn 2 og 3. Når du kjører en Skanne til e-post, kan du etter å ha trykt på en tast (som aktiveres med ett trykk), trykke på [Cc]-tasten eller [Bcc]-tasten for å sende Cc- eller Bcc-kopier av e-posten.



## Systeminnstillinger (Administrator): Bbc-Innstilling

Denne innstillingen aktiverer eller deaktiverer Bcc-forsendelse. [Bcc]-tasten vises i adressebokskjerm bildet når den er aktivert.

## Systeminnstillinger (Administrator): Tvungen inntastning av adr.tast v. kringkast

Denne innstillingen bestemmer hvorvidt [Neste Adresse]-tasten kan utelates før spesifisering av neste destinasjon. Standardinnstilling fra fabrikk: [Neste Adresse]-tasten kan utelates.

## Systeminnstillinger (Administrator): Slå av bytte av visn.-rekkefølge

Brukes for å deaktivere endring av rekkefølgen for visning av tastene (som aktiveres med ett trykk) i adressebokskjerm bildet. Den visningsrekkefølgen som er valgt, vil da være rekkefølgen som brukes etter at denne innstillingen er aktivert.

# SJEKKE OG SLETTE DE VALGTE DESTINASJONENE

Når det er valgt flere destinasjoner, kan du vise og sjekke destinasjonene. Videre kan du også slette en destinasjon fra listen (eliminere valget av destinasjonen).

1

The screenshot shows a standard email composition interface. At the top, there are fields for 'Til' (To), 'Cc' (Carbon Copy), and 'Bcc' (Blind Carbon Copy). Below these are several recipient entries, each with a small envelope icon and a phone icon. On the right side, there is a vertical menu with buttons: 'Tilstands-Innstilling', 'Adr.-Oversikt', and 'Gjør Adressering'. The 'Adr.-Oversikt' button is highlighted with a hand cursor. At the bottom, there are buttons for 'Hyppig Bruk' and a keyboard layout (ABCD, EFGHI, JKLMN, OPQRST, UVWXYZ), along with a 'Sorter adresse' button.

Trykk på [Adr.-Oversikt]-tasten.

2

The screenshot shows the 'Adresseoversikt' dialog box. It contains a list of six recipients, numbered 001 to 006, each with a name and a small envelope icon. On the right side of the list, there are navigation buttons: '1/2', an up arrow, and a down arrow. At the top right of the dialog is an 'OK' button. At the bottom, there are buttons for 'Til', 'Cc', and 'Bcc'.

Sjekk destinasjonene.



For å sjekke Cc- eller Bcc-destinasjoner, trykker du på den korresponderende kategorien.



**Hvis du vil slette en spesifisert destinasjon...**

Trykk på tasten (aktiveres med ett trykk) for destinasjonen som du vil slette. En bekreftelsesmelding om sletting vil vises. Trykk på [Ja]-tasten.

3

This screenshot is identical to the one in step 2, showing the 'Adresseoversikt' dialog box with the 'OK' button highlighted by a hand cursor.

Trykk på [OK]-tasten.

Du kommer så tilbake til adresseoversikt-skjermbildet.

# BRUKE ET SØKENUMMER FOR Å SPESIFISERE EN DESTINASJON

En destinasjon som er lagret i adresseboken kan hentes opp ved hjelp av -tasten. Dette kan gjøres i startskjermbildet for samtlige modus, eller i adressebokskjermbildet.

1

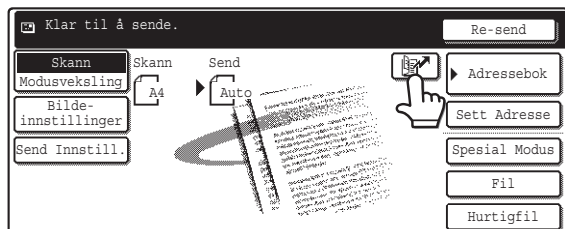

Trykk på -tasten.



**Skriv inn det tresifrete søkenummeret til adressen ved hjelp av de numeriske tastene.**

Når det tresifrete søkenummeret er skrevet inn, blir den lagrede adressen hentet opp og spesifisert som destinasjon.

2



- Søkenummeret er nummeret som ble lagret da destinasjonen ble lagret i adresseboken.
- Hvis du ikke vet hva søkenummeret er, skriver du ut adresselisten ved hjelp av "Sender Adresseliste" i systeminnstillingene.
- Når du skal skrive inn søkenumre så som "001" og "011", kan "0" utelates. Hvis du for eksempel skal angi "001", angir du "1" og trykker på -tasten eller [Neste Adresse]-tasten.



**Hvis feil søkenummer blir angitt...**

Trykk på [SLETT]-tasten (  ) for å slette nummeret og angi det korrekte nummeret.

# ANGI ADRESSEN MANUELT

Destinasjonsadresser for Skanne til e-post og Internett-faks kan skrives inn manuelt.

1

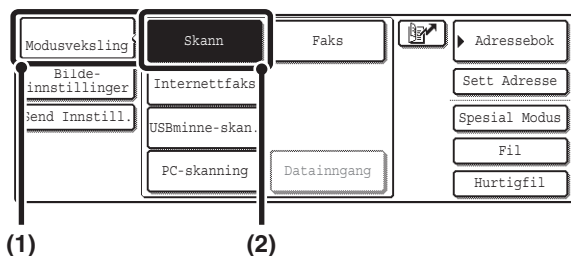

## Endre modus.

- (1) Trykk på [Modusveksling]-tasten.
- (2) Trykk på tasten for den modus du ønsker å bruke.

2

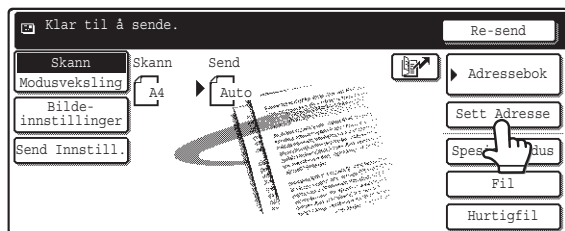

## Trykk på [Sett Adresse]-tasten.

3

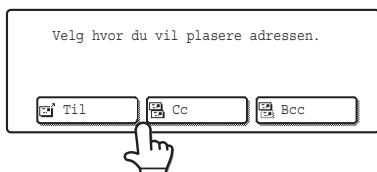

## Angi destinasjonsadressen.

- (1) Dersom du har valgt skannemodus, må du velge forsendelsestype.

Vanligvis trykkes det på [Til]-tasten. Dette spesifiserer e-postadressen som angis som mottakeren.

- (2) Angi destinasjonsadressen i skjermbildet for inntasting av tekst som kommer opp.

Skriv inn destinasjonsadressen og trykk på [OK]-tasten i skjermbildet for inntasting av tekst.

Hvis du vil ha informasjon om prosedyren for å skrive inn tekst, gå du til "6. SKRIVE INN TEKST" i Brukerveiledning.



- Hvis du vil at destinasjonen skal være en Cc-destinasjon, trykker du på [Cc]-tasten.
- [Bcc]-tasten vises kun når Bcc er aktivert ved hjelp av "Bcc-Innstilling" i systeminnstillingene (administrator). Hvis du vil at destinasjonen skal være en Bcc-destinasjon, trykker du på [Bcc]-tasten.
- Når Internettfaks-modus er valgt, kommer du tilbake til startskjermbildet etter at du har angitt destinasjonsadressen. Hvis "I-Faks Mottaksrapport" er aktivert i systeminnstillingene (administrator), vil imidlertid innstillingsskjermbildet for I-Faks mottaksrapport vises. Hvis du ønsker å motta rapport, trykker du på [Ja]-tasten. Hvis ikke, trykker du på [Nei]-tasten.



### Systeminnstillinger (Administrator): I-Faks Mottaksrapport

Denne innstillingen brukes for å be om mottaksrapport når det sendes en Internett-faks. Når destinasjonen spesifiseres ved å skrive inn adressen direkte, kommer det opp en melding som spør om du ønsker å motta rapport.

### Systeminnstillinger (Administrator): Bcc-Innstilling

Denne innstillingen aktiverer eller deaktiverer Bcc-forsendelse. Når [Bcc]-tasten er aktivert, vises den i adressebokskjermbildet og i skjermbildet for valg av forsendelsestype.

# HENTE EN DESTINASJON FRA EN GLOBAL ADRESSEBOK

Når en LDAP-server er konfigurert på nettsiden, kan du hente opp adresser fra en global adressebok og gjenfinne adresser for overføring via Skanne til e-post eller internettfaks.

1

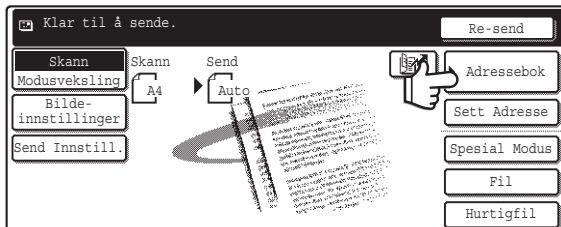

Trykk på [Adressebok]-tasten.

2

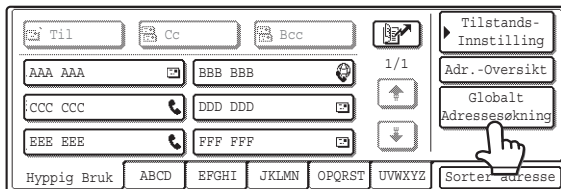

Trykk på [Globalt Adressesøkning]-tasten.



Hvis bare én LDAP-server er konfigurert, vil skjermbildet for globalt adresseresøk vises. Gå til (2) i trinn 3.

3

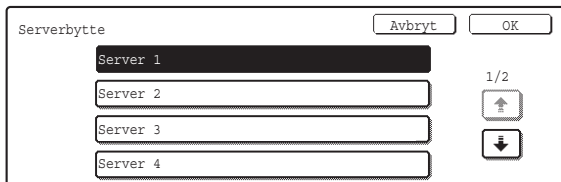

Søk etter destinasjonen.

## (1) Velg LDAP-server.

Trykk på tasten for LDAP-serveren du ønsker å bruke, og trykk deretter på [OK]-tasten.

## (2) Søk etter destinasjonen i skjermbildet for inntasting av tekst som kommer opp.

Skriv inn de første bokstavene i destinasjonsnavnet og trykk på [Søk]-tasten i skjermbildet for inntasting av tekst. Etter et lite øyeblikk vil resultatene vises.

Hvis du vil ha informasjon om prosedyren for å skrive inn tekst, går du til "6. SKRIVE INN TEKST" i Brukerveiledningen.



### Hvordan søke

Skriv inn de første bokstavene av navnet (maksimalt 64 tegn). Systemet søker etter navn som starter med bokstavene som ble angitt.

En asterisk \* kan brukes på følgende måter:

XXX\*: Navn som starter med "XXX".

\*XXX: Navn som slutter med "XXX".

\*XXX\*: Navn som inneholder "XXX".

AA\*XX: Navn som starter med "AA" og slutter med "XX".

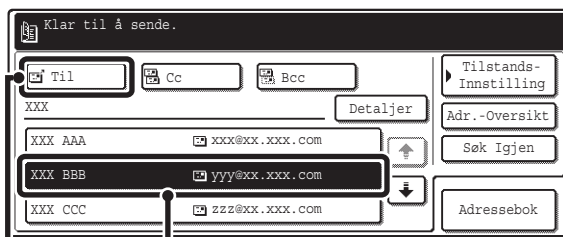

(2)

(1)

## Velg destinasjonen.

### (1) Trykk på tasten for den ønskede destinasjonen.

Dersom det finnes flere destinasjoner enn det er plass til i skjermbildet, trykker du på -tastene for å bla i sidene.

### (2) Trykk på [Til]-tasten.

Dette legger inn den valgte destinasjonen.

Hvis du vil angi flere destinasjoner, gjentar du trinnene (1) og (2) ovenfor.



- Hvis det ikke blir funnet navn som tilsvarer søkebokstavene, får du opp en melding. Trykk på [OK]-tasten for å lukke meldingen. Hvis du vil kjøre et nytt søk, trykker du på [Søk Igjen]-tasten.
- Hvis det blir funnet flere enn 30 resultater, får du opp en melding på skjermen. Trykk på [OK]-tasten for å lukke meldingen. Opp til 300 resultater kan vises. Dersom det ikke blir funnet noen navn som tilsvarer søkebokstavene, trykker du på [Søk Igjen]-tasten for å kjøre et nytt søk med flere søkebokstaver.
- **Hvis du vil se informasjonen som er lagret i en destinasjon...**
  - (1) Trykk på tasten for den destinasjonen du ønsker å sjekke.
  - (2) Trykk på [Detaljer]-tasten.  
Den lagrede informasjonen vises.
  - (3) Trykk på [OK]-tasten.  
Du kommer så tilbake til skjermbildet for søkeresultater.
- **Hvis du får opp et skjermbilde for valg av adresse som skal brukes...**  
Hvis den valgte destinasjonen inkluderer et faksnummer, telefonnummer eller annen kontaktinformasjon i tillegg til e-postadressen eller faksadressen, må du velge hvilken adresse du vil bruke. Trykk på [E-post]-tasten eller [Intern.Faks]-tasten for å gjenhente adressen for overføring via Skanne til e-post eller internettfaks.
- [Detaljer]-tasten kan trykkes på for å vise informasjon om den valgte destinasjonen. Hvis du vil lagre den valgte destinasjonen i adresseboken, trykker du på [Register]-tasten.

# BRUKE FUNKSJONEN FOR Å SENDE PÅ NYTT

De siste 8 destinasjonsadressene som ble brukt for Skanne til e-post og internettfaks-overføringer lagres i minnet og kan velges for å sende igjen til de destinasjonene.

1

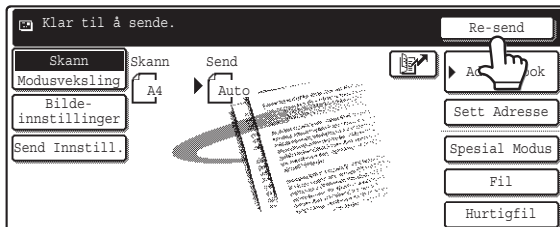

Trykk på [Re-send]-tasten.

2

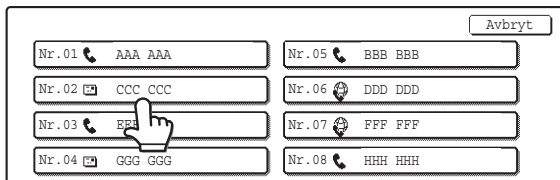

Trykk på tasten for den ønskede adressen.

De siste 8 adressene som ble brukt for overføringer vises.

- Når [Re-send]-tasten trykkes på og en destinasjon velges, velges modusen for den valgte destinasjonen automatisk.
- De følgende adressetypene lagres ikke for sende på nytt.
  - En enkelttrykketast hvor flere destinasjoner er lagret (gruppetast).
  - Skanne til FTP-, Skanne til desktop- og Skanne til nettverksmappe-destinasjoner
  - Videre-sending destinasjoner
  - Adresser som bare brukes til BCC-sending
  - Destinasjoner det ble overført til ved bruk av et program

# 3

## GRUNNLEGGENDE PROSEDYRE FOR OVERFØRING I SKANNEMODUS

### SKANNE TIL E-POST, FTP, SKRIVEBORD OG NETTVERKSMAPPE

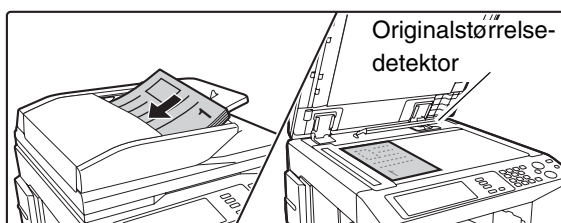

Denne delen forklarer den grunnleggende prosedyren for overføring i skannemodus (Skanne til e-post, Skanne til FTP, Skanne til skrivebord og Skanne til nettverksmappe).

 Når en standard adresse er konfigurert i "Standard adresseinnstilling" i systeminnstillingene (administrator), kan ikke moduset endres, og destinasjoner kan heller ikke endres eller føyes til. Hvis du vil endre modus eller destinasjon, trykker du på [Avbryt]-tasten i berøringspanelet og følger så prosedyren som angitt nedenfor.



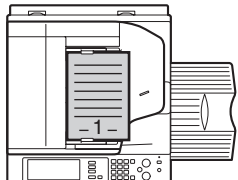
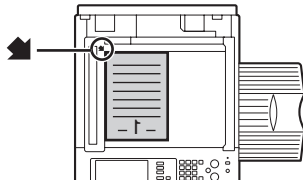
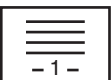
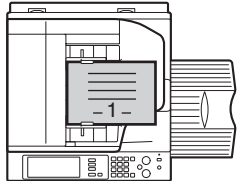
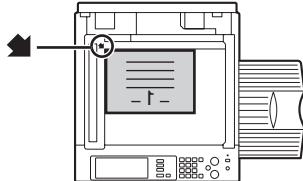

**Plasser originalen.**

 • Når du plasserer originalen, må du legge den i posisjon slik som forklart nedenfor.

Original	Skuff for dokumentmating Plasser originalene med forsiden opp.	Dokumentglass Plasser originalen med forsiden ned og juster hjørnet inn til tuppen av pilmerket  i øvre venstre hjørne av dokumentglasset.
Portrett* 		
Landskapsorientering 		

\* Når du skal plassere en stor portrettoriginal (stående), legger du den i slik som vist ovenfor i "Liggende retning" og spesifiserer så plasseringen av originalen i trinn 4.

- Plasser originaler i A5-størrelse (5-1/2" x 8-1/2") i portrettorientering (vertikal, ). Hvis de plasseres i landskapsorientering (horisontal, ), vil maskinen oppfatte feil størrelse. Originalstørrelsen må angis manuelt for originaler i A5R-størrelse (5-1/2" x 8-1/2"R).
- Originaler kan ikke skannes i rekkefølge fra både den automatiske dokumentmateren og dokumentglasset og sendes i en enkelt overføring.

 Vær oppmerksom på å ikke plassere gjenstander under originalstørrelsesdetektoren. Dersom du lukker den automatiske dokumentmateren mens det befinner seg en gjenstand under, kan detektorplaten skades og dermed forhindre korrekt avlesning av dokumentstørrelsen.

2

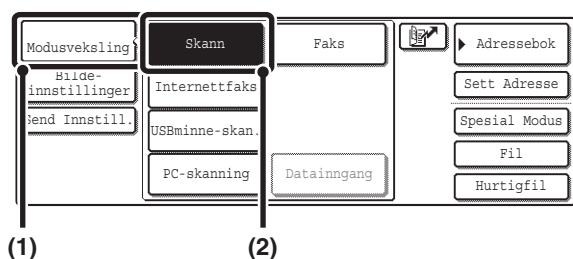

## Endre til skannemodus.

- (1) Trykk på [Modusveksling]-tasten.
- (2) Trykk på [Skann]-tasten.

3

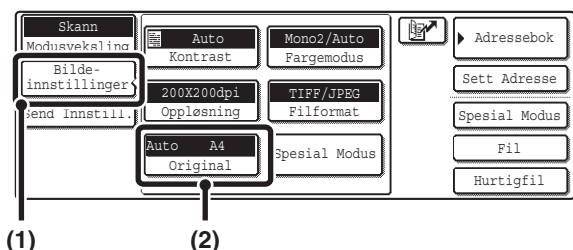

## Vise skjermbildet for originalinnstillinger.

- (1) Trykk på [Bilde-innstillinger]-tasten.
- (2) Trykk på [Original]-tasten.



De gjeldende innstillingene for tastene, dvs. [Kontrast], [Oppløsning], [Original], [Fargemodus] og [Filformat], vises i den øvre halvdel av hver tast. Trykk på de ulike tastene for å endre innstillingene.

**ENDRE KONTRAST OG KONTRASTMODUS** (side 31), **ENDRE OPPLØSNING** (side 33), **AUTOMATISK SKANNING AV BEGGE SIDENE AV EN ORIGINAL (2-sidig original)** (side 34), **SPESIFISERE SKANNESTØRRELSE OG SENDESTØRRELSE FOR ORIGINALEN (Forstørre/Forminske)** (side 35), **ENDRE FARGEMODUS** (side 39), **ENDRE FILFORMATET** (side 40), **7. HENDIGE FUNKSJONER** (side 83)

4

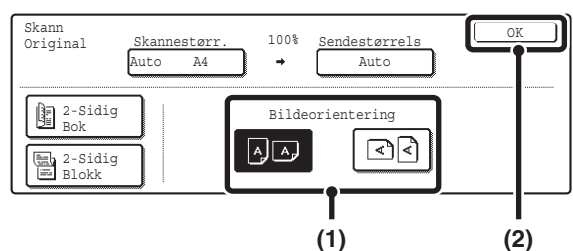

## Spesifiser retningen originalen er plassert i.

For at originalen skal skannes med riktig orientering (orienteringen for toppkanten av originalen som vises øverst på skjermen), må du spesifisere hvilken orientering originalen ble plassert i i trinn 1.

- (1) Trykk på riktig retningstast.

Hvis toppkanten på originalen vender opp, trykker du på -tasten. Hvis toppkanten på originalen er til venstre, trykker du på -tasten.

- (2) Trykk på [OK]-tasten.

Du kommer tilbake til skjermbildet i trinn 3. Trykk på [Bilde-innstillinger]-tasten for å lukke menyen.



Standard retning for originalen er satt til . Hvis originalen ble plassert med toppkanten opp, er det ikke nødvendig å utføre trinnet ovenfor.

5

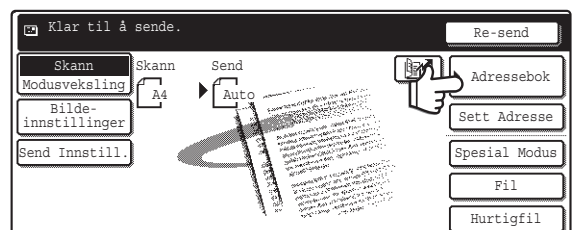



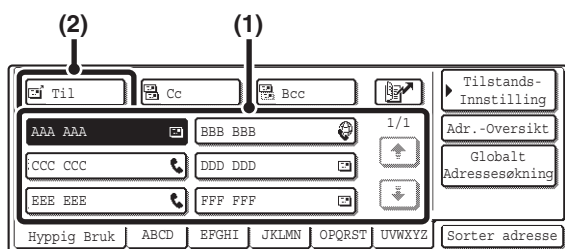

## Trykk på [Adressebok]-tasten.



## Spesifiser destinasjonen.

### (1) Trykk på engangstrykketasten for den ønskede destinasjonen.

Ikonet på tasten indikerer hvilken type destinasjon som er lagret i tasten.

-  : Skanne til e-post
-  : Skanne til FTP
-  : Skanne til nettverksmappe
-  : Skanne til skrivebord

### (2) Trykk på [Til]-tasten.

Destinasjonen er spesifisert.

## 6



- Når du har trykket på en engangstrykketast, og skjermbildet endres uten at du trykker på [Til]-tasten, betyr det at destinasjonen er blitt spesifisert automatisk.
- Når du utfører Skanne til e-post, kan du også sende Cc- eller Bcc-kopier til andre destinasjoner. Trykk på den ønskede destinasjonen og trykk så på [Cc]-tasten eller [Bcc]-tasten.
- Flere destinasjoner kan spesifiseres. Hvis du vil spesifisere flere destinasjoner, gjentar du trinnene (1) og (2). Merk deg at flere destinasjoner ikke kan spesifiseres når du har valgt en Skanne til nettverksmappe-destinasjon.
- Du kan også velge flere taster (som aktiveres med ett trykk) og så trykke på [Til]-tasten (eller på [Cc]- eller [Bcc]-tasten), for å angi alle de valgte tastene som destinasjoner i én operasjon.
- I tillegg til valg av tast (som aktiveres med ett trykk), kan du spesifisere destinasjon ved å angi et søkenummer. For en Skanne til e-post-destinasjon, er det mulig å angi destinasjonen manuelt eller hente den fra en global adressebok. Hvis du vil ha mer informasjon, går du til ["2. ANGIVELSE AV DESTINASJONER"](#) (side 19).



### Systeminnstillinger (administrator): Bcc-Innstilling

Denne innstillingen aktiverer eller deaktiverer Bcc-forsendelse. [Bcc]-tasten vises i adressebokskjermbildet når den er aktivert.

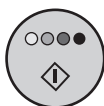

eller



## Trykk på [START FARGE]-tasten (●●●●) eller [START SVART/HVITT]-tasten (●●).

Skanning starter.

- Hvis originalen er plassert på dokumentglasset, vises [Les-Slutt]-tasten i berøringspanelet. Hvis du kun vil skanne én original, går du til trinn 9. Hvis du vil skanne flere originaler, går du til neste trinn.
- Hvis originalen ble lagt i dokumentmaterskuffen, hører du en pipelyd når skanningen er fullført og overføringen finner sted.

## 7



- Trykk på [START FARGE]-tasten (●●●●) for å skanne i full farge. Trykk på [START SVART/HVITT]-tasten (●●) for å skanne i sort/hvitt. Hvis fargemodusen for [START FARGE]-tasten (●●●●) er satt til [Auto], vil fargen på originalen avleses automatisk og skanning i fulle farger, gråtone eller Mono 2 bli utført.
- Hvis filtypen er [Krypte PDF], vil det vises et skjermbilde for inntasting av passord når du trykker på [START]-tasten.

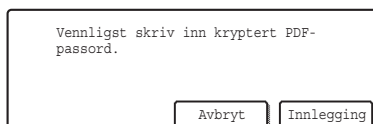

Trykk på [Innlegging]-tasten for å åpne tastaturskjermbildet, skriv inn passordet (maksimalt 32 tegn), og trykk på [OK]-tasten. Mottakeren må bruke passordet som er skrevet inn her for å åpne den krypterte PDF-filen.

For å avbryte den krypterte PDF-filen, trykker du på [Avbryt]-tasten. Skjermbildet for formatinnstillinger vises, slik at du kan endre filtypen. Velg en ny filtype og trykk på [START]-tasten for å starte overføringen.

8

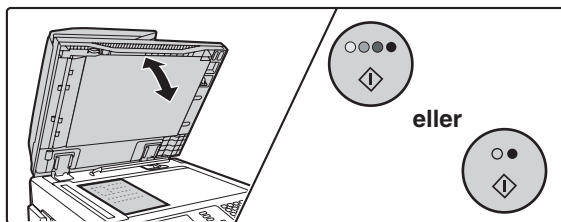

Hvis originalen ble plassert på dokumentglasset, erstatter du den med neste original og trykker på [START FARGE]-tasten (●●●●) eller [START SVART/HVITT]-tasten (●●).

Gjenta inntil alle originalene er blitt skannet.



Kontrasten, oppløsningen og skannestørrelsen/sendestørrelsen kan endres for hver originalside som skannes.

9

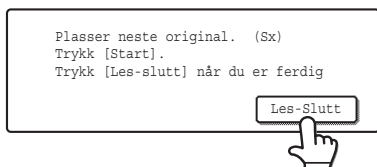

Trykk på [Les-Slutt]-tasten.

Du hører en pipelyd som indikerer at operasjonen er fullført. Åpne den automatiske dokumentmaterialet og fjern originalen.



Hvis ingen handling utføres innen ett minutt etter at bekreftelsesskjermbildet vises, avsluttes skanningen automatisk og overføringen reserveres.



- Når alle originalene er blitt skannet, vises "Jobb lagret." sammen med et kontrollnummer for jobben. Dette nummeret kan du bruke for å finne jobben i transaksjonsrapporten eller i aktivitetsrapporten for bildesending. Dersom jobben er en gruppesending, vil nummeret også vises i tasten for jobben i jobbstatusskjermbildet. Det er derfor nyttig å notere ned nummeret for siden å sjekke resultatet.
- Hvis minnet blir fullt mens originalene skannes, kommer det opp en melding og skanningen stoppes.
- Når du kjører Skanne til e-post, må du passe på at du ikke sender filer som er for store. Spesielt gjelder dette filer med flere sider. Når du sender en fil med flere sider, eller andre større filer, kan det være nødvendig å redusere antall skannede sider eller redusere sendestørrelsen.
- Lagre en e-postsignatur**  
Du kan automatisk legge til forhåndsvalgt tekst på slutten av e-postmeldinger som en e-postsignatur. Dette er praktisk når du ønsker bedriftsreglement eller annen forhåndsbestemt tekst nederst på e-postmeldingene. For å lagre teksten for e-postsignaturen, klikker du på [Applikasjonsinnstillinger] og deretter [Nettverksskanner-innstillinger] i nettsidemenyen. (Det kreves administratorrettigheter.) Opptil 900 tegn kan skrives inn. (E-postsignaturen inkluderes ikke i det maksimale antallet tegn som kan skrives inn i e-postmeldingen.)  
Bruk "Forholdsinnstilling e-postsignatur" i systeminnstillingene (administrator) for å angi om en e-postsignatur skal legges til eller ikke.



#### Avbryte skanningen...

Trykk på [STOPP]-tasten (Ⓢ) for å avbryte operasjonen.



#### Systeminnstillinger (administrator): Skanne-innstillinger

Du kan konfigurere innstillingene for skanneroverføring, inkludert standardinnstillingene for oppløsning og kontrast, standard fargemodus og filformat, filkomprimeringsmetode ved gruppesending, filstørrelsesbegrensning for Skanne til e-post og standardinnstilling for avsender og destinasjon.

#### Systeminnstillinger (Administrator): Forholdsinnstilling e-postsignatur

Bruk denne innstillingen for å angi om en e-postsignatur skal legges til slutten av e-postmeldingene. Fabrikkinnstillingen er at en e-postsignatur ikke legges til.

# ENDRE KONTRAST OG KONTRASTMODUS

Hvis originalen er mørk kan kontrasten endres slik at den passer til originalen. Kontrastmodus kan endres i henhold til originaltypen.

1

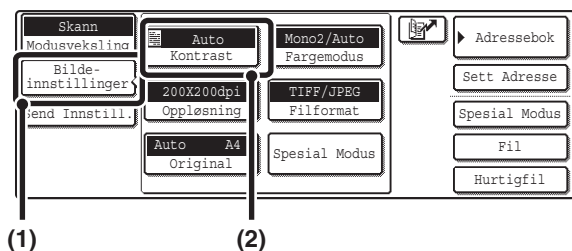

**Vise skjermbildet for innstilling av kontrast.**

- (1) Trykk på [Bilde-innstillinger]-tasten.
- (2) Trykk på [Kontrast]-tasten.

2

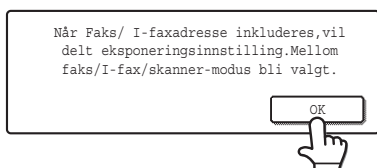

**Les meldingen som vises og trykk på [OK]-tasten.**





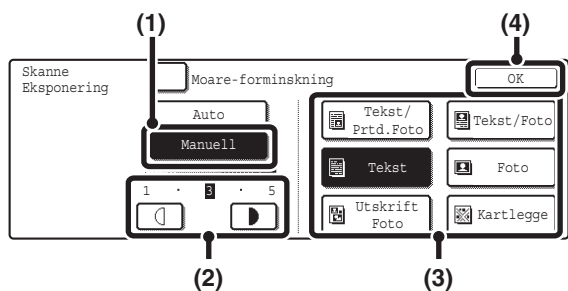

Hvis det utføres en gruppesending som inkluderer både skannemodusdestinasjoner og Internett-faksdestinasjoner, vil kontrastinnstillingene for Internett-faksmodus ha prioritet.



3



**Velg kontrast og kontrastmodus.**

- (1) Trykk på [Manuell]-tasten.
- (2) Juster kontrasten med   -tastene.

Når kontrasten er satt til [Auto], kan ikke   -tastene brukes.

Kontrasten gjøres mørkere når du trykker på  -tasten, og lysere når du trykker på  -tasten.

Trykk på [Auto]-tasten for å gå tilbake til automatisk kontrastjustering.

- (3) Velg kontrastmodus.

Trykk på den originaltype-tasten som tilsvarer originaltypen.

- (4) Trykk på [OK]-tasten.



- Når kontrasten er satt til [Auto], vises ikke kontrastmodusene [Foto], [Utskrift Foto] og [Kartlegge].
- For å redusere moaré-effekten ved skanning av trykt materiale, trykker du på avkryssingsboksen [Moare-forminskning] slik at  -haken vises.

Når du bruker dokumentglasset til å skanne flere originalsider, kan kontrastinnstillingen endres hver gang du bytter side. Ved bruk av den automatiske dokumentmateren, kan ikke innstillingen for kontrast endres når skanningen først er satt i gang. (Når du bruker spesialmodusen "Jobb-oppybygg.", kan kontrasten endres hver gang du legger inn et nytt sett med originaler.)



## Systeminnstillinger (administrator): Standard Eksponerings-Innstillinger

Brukes til å endre standardinnstillingen for kontrast.

## Hvordan velger du kontrast

Kontrast		Når innstillingen bør velges
Auto		Denne innstillingen gir automatisk justering av kontrast for lyse og mørke deler av originalen.
Manuell	1 til 2	Velg denne innstillingen når originalen består av mørk tekst.
	3	Velg denne innstillingen for en normal original (verken mørk eller lys).
	4 til 5	Velg denne innstillingen når originalen hovedsakelig består av svak tekst.

## Hvordan velger du kontrastmodus

Innstilling	Beskrivelse
Tekst/Trykt Foto	Denne modusen gir best resultat ved skanning av original som inneholder både tekst og trykte fotografier, som for eksempel en brosjyre eller en katalog.
Tekst/Foto	Denne modusen gir best resultat ved skanning av original som inneholder både tekst og fotografier, som for eksempel et tekstdokument med fotografier limt på.
Tekst	Bruk denne modusen for vanlige tekstdokumenter.
Foto	Bruk denne modusen til å skanne fotografier.
Utskrift Foto	Denne modusen er best for skanning av trykte fotografier, som for eksempel fotografier i brosjyre eller katalog.
Kartlegge	Denne modusen egner seg til skanning av fargenyansene og detaljene som kjennetegner de fleste kart.

# ENDRE OPPLØSNING

Innstillingen for oppløsning kan velges.

**1**

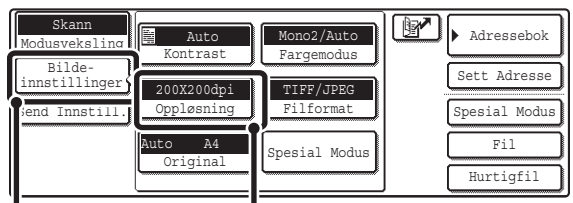

**Vise skjermbildet for innstilling av oppløsning.**

- (1) Trykk på [Bilde-innstillinger]-tasten.
- (2) Trykk på [Oppløsning]-tasten.

**2**

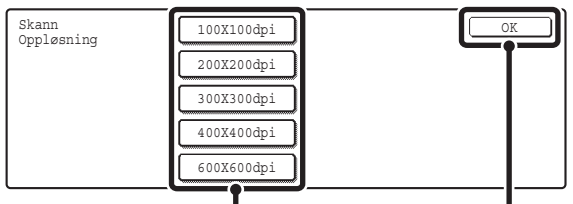



**Velg oppløsning.**

- (1) Trykk på tasten for den ønskede oppløsningen.
- (2) Trykk på [OK]-tasten.

## Hvordan velge oppløsning

Når du skal skanne et vanlig tekstdokument, vil en oppløsning på 200X200dpi gi et godt lesbart resultat. Når du skal skanne et fotografi eller en illustrasjon, vil en innstilling for høy oppløsning (som 600X600dpi) gi et skarpt og tydelig resultat. En innstilling med høy oppløsning vil føre til en stor fil, og hvis filen er for stor kan det hende at overføringen ikke kan utføres. Hvis dette skulle skje, må du redusere størrelsen på bildefilen (ved for eksempel å redusere antall skannede sider).

 Når den automatiske dokumentmateren brukes, kan ikke innstillingen for oppløsning endres når skanningen først er satt i gang. Når du bruker dokumentglasset eller spesialmoduset "Jobb Lages", kan imidlertid oppløsningen endres hver gang du legger inn en ny original eller et nytt sett med originaler.

 **Systeminnstillinger (administrator): Innstilling For Grunnoppløsning**  
Brukes til å endre standardinnstillingen for oppløsning.

# AUTOMATISK SKANNING AV BEGGE SIDENE AV EN ORIGINAL (2-sidig original)

Den automatiske dokumentmateren kan brukes for automatisk å skanne begge sidene av en original.

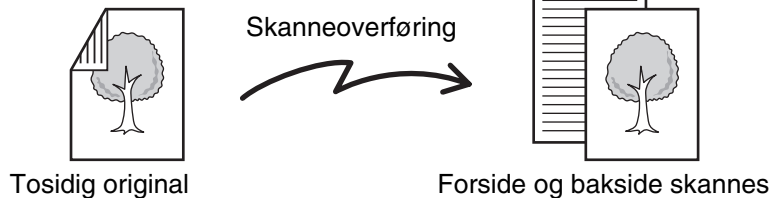

1

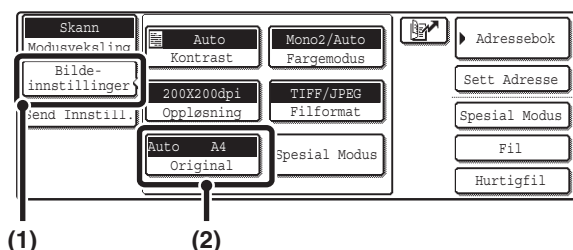

Vise skjermbildet for originalinnstillinger.

- (1) Trykk på [Bilde-innstillinger]-tasten.
- (2) Trykk på [Original]-tasten.

2

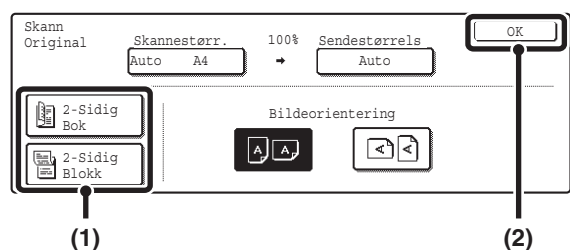

Spesifiser om innbindingen for den tosidige originalen skal være bokstil eller blokkstil.

- (1) Trykk på [2-Sidig Bok]-tasten eller [2-Sidig Blokk]-tasten.

Bok og blokk bindes inn slik som vist nedenfor.

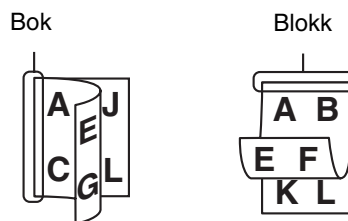

- (2) Trykk på [OK]-tasten.



Hvis du vil avbryte tosidig skanning, trykker du på den fremhevede tasten og sjekker at den da ikke lyser lenger.



Tosidig skanning slås automatisk av etter at skanning og overføring er fullført.

---

---

# SPESIFISERE SKANNESTØRRELSE OG SENDESTØRRELSE FOR ORIGINALEN (Forstørre/Forminske)

Når originalen plasseres, oppdages størrelsen automatisk og vises så i startskjermbildet.

Størrelsen på den plasserte originalen indikeres som skannestørrelsen, og størrelsen som skal overføres indikeres som sendestørrelsen.

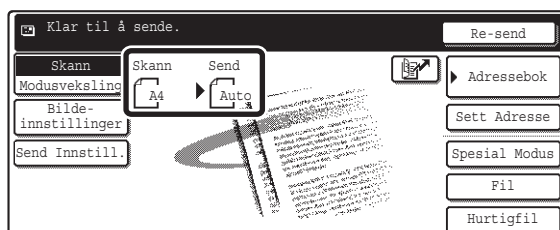

I skjermbildet som vises ovenfor er skannestørrelsen (den plasserte originalen) A4 (8-1/2" x 11") og sendestørrelsen auto. Hvis skannestørrelsen for eksempel er A4 (8-1/2" x 11") og sendestørrelsen er B5 (5-1/2" x 8-1/2"), blir bildet forminsket før overføring.

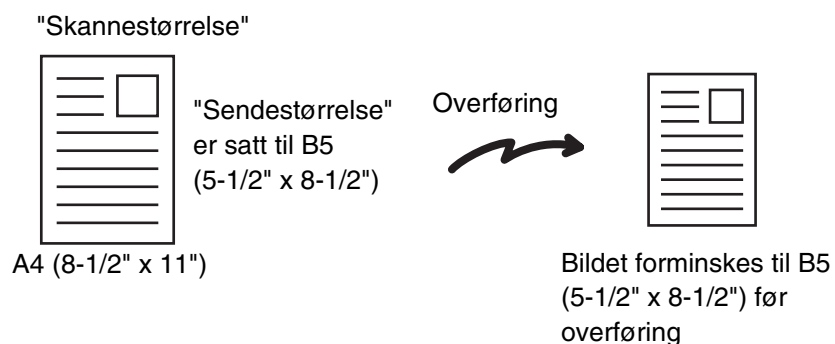

- Bare standard originalstørrelser kan automatisk avleses.
- Hvis originalen ikke er av standard størrelse, må du sette skannestørrelsen manuelt.

# SPESIFISERE SKANNESTØRRELSEN FOR ORIGINALEN

Hvis originalen ikke er av standard størrelse, eller du ønsker å endre skannestørrelsen, trykker du på [Original]-tasten for å spesifisere originalstørrelsen manuelt. Plasser originalen i dokumentmaterskuffen eller på dokumentglasset og følg trinnene nedenfor.

## Spesifisere størrelsen ved hjelp av papirstørrelser

**1**

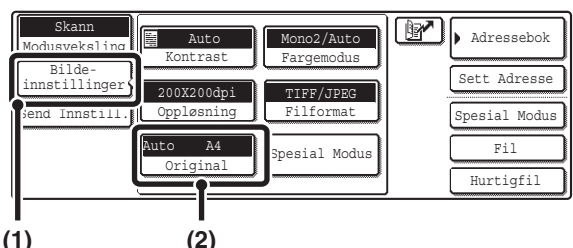

**Vise skjermbildet for originalinnstillinger.**

- (1) Trykk på [Bilde-innstillinger]-tasten.
- (2) Trykk på [Original]-tasten.

Den automatisk oppdagede størrelsen vises øverst i [Original]-tasten.

**2**

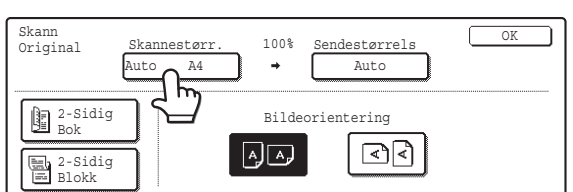

**Trykk på [Skannestørr.]-tasten.**

**3**

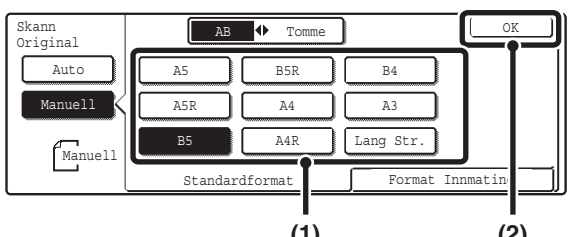

**Spesifiser skannestørrelsen.**

- (1) Trykk på riktig tast for originalstørrelse.
- (2) Trykk på [OK]-tasten.

- Hvis du sender en lang original, trykker du på [Lang Str.]-tasten. Bruk den automatiske dokumentmaterialet til å skanne en lang original. Den maksimale lengden som kan skannes er 800 mm (31-1/2") (den maksimale bredden er 297 mm (11-5/8")).
- Hvis du vil spesifisere skannestørrelsen i tommer, trykker du på [AB ◀▶ Tomme]-tasten for å fremheve [Tomme]-siden, så spesifiserer du skannestørrelsen.

**4**

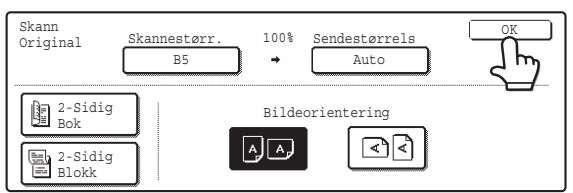

**Trykk på [OK]-tasten.**

Når du velger [Lang Str.], kan ikke innstillingen for tosidig skanning og sendestørrelse endres. I tillegg vil skanningen skje i Mono 2-modus.

## Spesifisere størrelsen ved å angi numeriske verdier.

Når du skal skanne en original som ikke er av standard størrelse, som for eksempel et postkort eller et kort, følger du disse trinnene for å spesifisere originalstørrelsen.

Bredden kan være fra 64 mm til 432 mm (2-1/2" til 17") og lengden kan være fra 64 mm til 297 mm (2-1/2" til 11-5/8").

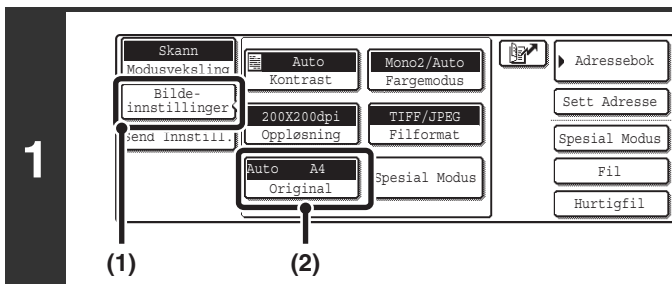

### Vise skjermbildet for originalinnstillinger.

- (1) Trykk på [Bilde-innstillinger]-tasten.
- (2) Trykk på [Original]-tasten.

Den automatisk oppdagede størrelsen vises øverst i [Original]-tasten.

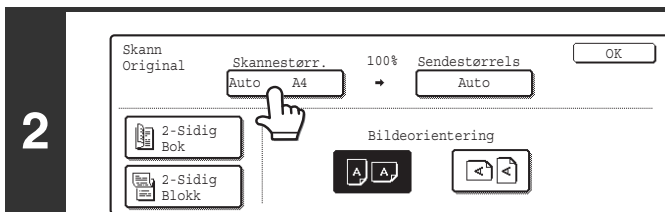

### Trykk på [Skannestørr.]-tasten.

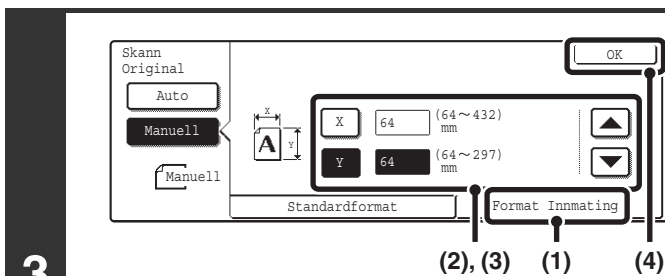

### Skrive inn skannestørrelsen (originalstørrelsen).

- (1) Trykk på [Format Innmating]-kategorien.
- (2) Trykk på [X]-tasten og angi X-dimensjonen (horizontal) med ▼ ▲ -tastene.
- (3) Trykk på [Y]-tasten og angi Y-dimensjonen (vertikal) med ▼ ▲ -tastene.
- (4) Trykk på [OK]-tasten.



#### Systeminnstillinger (administrator): Innstilling For Originalstørrelsesindikator

Brukes for å sette skjermbildet for størrelsesangivelse til "mm-enheter" eller "tomme-enheter".

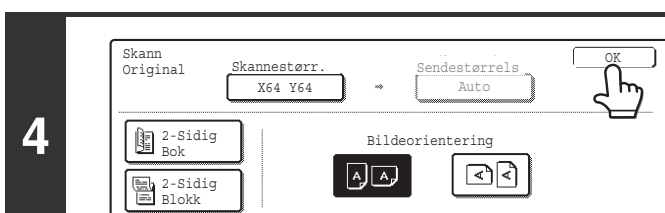

### Trykk på [OK]-tasten.

Den spesifiserte størrelsen vises i [Skannestørr.]-tasten.



- Når skannestørrelsen er spesifisert med numeriske verdier, kan ikke sendestørrelsen spesifiseres.
- Når den automatiske dokumentmateren brukes, er det mulig å skanne originaler som er lengre enn 432 mm (17") (maksimal lengde er 800 mm (31-1/2")). Når du skal skanne en lang original, trykker du på [Standardformat]-kategorien i skjermbildet i trinn 3 og trykker så på [Lang Str.]-tasten.

🔗 [Spesifisere størrelsen ved hjelp av papirstørrelser](#) (side 36)

# SPESIFISERE SENDESTØRRELSEN FOR ORIGINALEN

Spesifiser sendestørrelsen som en papirstørrelse. Hvis du velger en sendestørrelse som er større enn skannestørrelsen, forstørres bildet. Hvis du velger en sendestørrelse som er mindre enn skannestørrelsen, forminskes bildet.

 Sendestørrelsen kan ikke spesifiseres når [Lang Str.] er valgt for skannestørrelsen eller spesifisert av numeriske verdier.

1

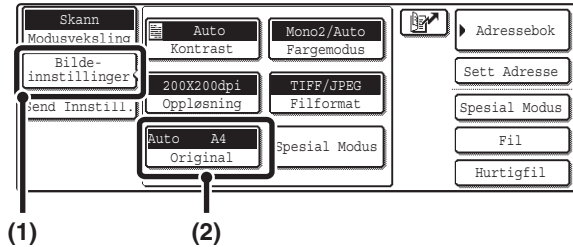

Vise skjermbildet for originalinnstillinger.

- (1) Trykk på [Bilde-innstillinger]-tasten.
- (2) Trykk på [Original]-tasten.

2

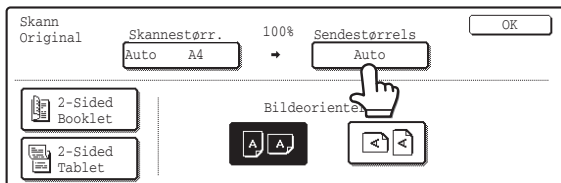

Trykk på [Sendestørrelse]-tasten.

3

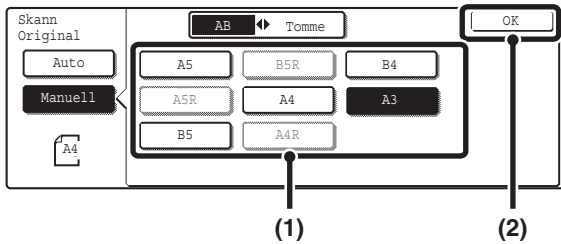

Spesifiser sendestørrelsen.

- (1) Trykk på den ønskede tasten for sendestørrelse.
- (2) Trykk på [OK]-tasten.



- Størrelsestaster som ikke kan spesifiseres for sendestørrelsen er merket med grått for å unngå valg av disse.
- Hvis du vil spesifisere sendestørrelsen i tommer, trykker du på [AB ◀▶ Tomme]-tasten for å fremheve [Tomme]-siden, så spesifiserer du sendestørrelsen.

4

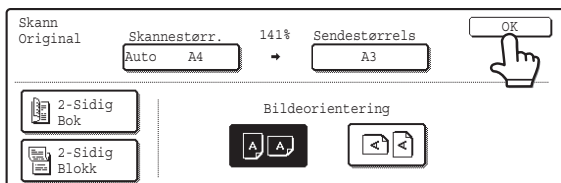

Trykk på [OK]-tasten.

Forholdet som brukes for å forminske eller forstørre originalen vises mellom "Skannestørrelse" og "Sendestørrelse".

# ENDRE FARGEMODUS

Denne prosedyren brukes for å endre fargemodusen for skanning av originalen når [START FARGE]-tasten (○●●●) eller [START SVART/HVITT]-tasten (○●) trykkes på.

Starttast	Modus	Skannemetode
[START FARGE]-tast	Auto	Maskinen gjenkjenner om originalen er i farge eller i sort/hvitt, og velger så full farge eller sort/hvitt (Mono 2 eller Gråskala) skanning automatisk.
	Full farge	Originalen skannes i full farge. Denne modusen egner seg best for originaler i full farge, som for eksempel kataloger.
[START SVART/HVITT]-tast	Mono2	Fargene i originalen skannes som sort/hvitt. Denne modusen egner seg best for originaler som kun består av tekst.
	Gråskala	Fargene i originalen skannes i sort/hvitt eller i nyanser av grått (gråtone).

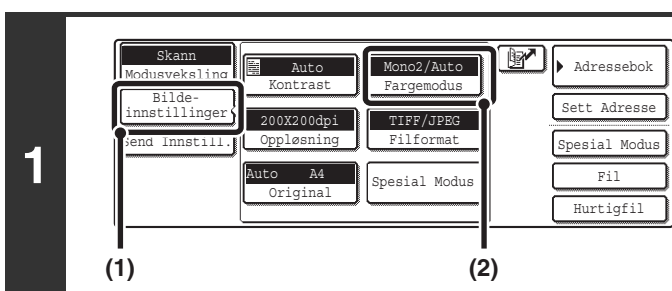

## Vise skjermbildet for fargemodus.

- (1) Trykk på [Bilde-innstillinger]-tasten.
- (2) Trykk på [Fargemodus]-tasten.

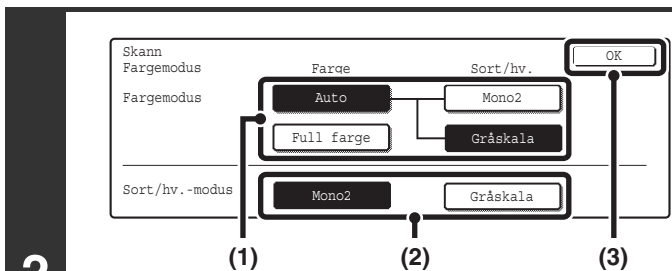

## Velg fargemodus.

- (1) Trykk på den modustasten som skal brukes når [START FARGE]-tasten (○●●●) er trykket inn.  
Du kan velge om sort-hvit skanning skal finne sted i Mono 2 eller gråskala når [Auto] er valgt og du skanner en sort-hvit original. Merk deg at skanningen utføres i gråtone hvis filformatet er satt til JPEG.
- (2) Trykk på den modustasten som skal brukes når [START SVART/HVITT]-tasten (○●) er trykket inn.
- (3) Trykk på [OK]-tasten.



- **Systeminnstillinger (administrator): Standard fargemodusinnstillinger**  
Standardinnstillingen for fargemodus kan endres.
- **Systeminnstillinger (administrator): Deaktiver endring av S/H innstilling i Auto**  
Dette forhindrer valg av innstillingen for skanning i svart/hvitt når [Auto] er valgt som fargemodus.

# ENDRE FILFORMATET

Filformatet (filtype og komprimeringsmetode/komprimeringsforhold) for sending av et skannet bilde spesifiseres når destinasjonen lagres i en tast som aktiveres med ett trykk. Du kan imidlertid endre formatet på tidspunktet for overføring. I tillegg kan du endre antall sider pr. fil, forutsatt at de skannede originalene er delt opp i separate filer.

1

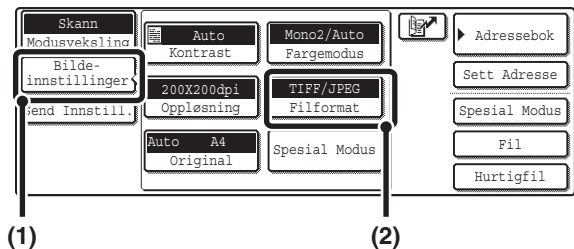

**Vise skjermbildet for innstilling av format.**

- (1) Trykk på [Bilde-innstillinger]-tasten.
- (2) Trykk på [Filformat]-tasten.

2

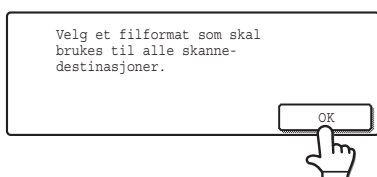

**Les meldingen som vises og trykk på [OK]-tasten.**

**Angi formatet.**

## ● Skanne i Mono 2

- (1) Velg filtypen.
- (2) Velg komprimeringsmetoden.

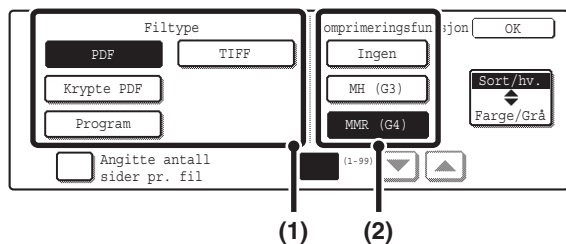

## ● Skanne i farger/gråtoner

- (1) Trykk på riktig tast for å velge [Farge/Grå]-modus.  
Når [Farge/Grå] fremheves, er [Farge/Grå]-modusen valgt.
- (2) Velg filtypen.
- (3) Velg komprimeringsforholdet.  
Høy komprimering gir mindre filstørrelse, men bildekvaliteten reduseres imidlertid noe.

3

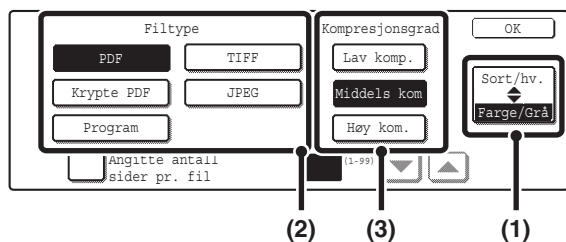

- Når dette skjermbildet hentes opp, vises først skjermbildet for innstilling av [Sort/hv.]-modus.
- Formatet som er valgt for [Sort/hv.]-modus er det filformatet som brukes når [START SVART/HVITT]-tasten (○●) trykkes inn med Sort/hv.-modus satt til [Mono2].
- Formatet som er valgt for [Farge/Grå]-modus er det filformatet som brukes når [START FARGE]-tasten (○○●●) trykkes inn, eller når [START SVART/HVITT]-tasten (○●) trykkes inn med Sort/hv.-modus satt til [Gråskala].
- Filtypen for [Sort/hv.]-modus og filtypen for [Farge/Grå]-modus henger sammen. Disse filtypene kan ikke angis separat. (Når [JPEG] velges for [Farge/Grå]-modus, velges [TIFF] automatisk for [Sort/hv.]-modus.)

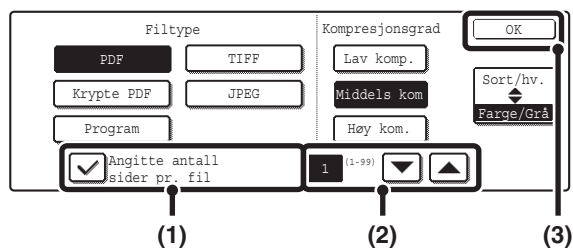

Hvis du vil endre antall sider pr. fil, skriver du inn antall sider og går ut av formatinnstillingene.

- (1) Trykk på avmerkingsboksen for [Angitte antall sider pr. fil] slik at haken  vises.
- (2) Angi antall sider pr. fil ved hjelp av   -tastene.
- (3) Trykk på [OK]-tasten.



- Når det ikke vises en hake i avmerkingsboksen [Angitte antall sider pr. fil] , opprettes det én fil for alle skannede sider.
- Når [Angitte antall sider pr. fil] velges, gis det fortløpende numre til de opprettede filnavnene.
- Når [JPEG] velges som filtype, opprettes det én fil for hver side (én fil for flere sider kan ikke opprettes). Av denne grunn vises ikke avmerkingsboksen for [Angitte antall sider pr. fil].



Når [Krypte PDF] er valgt, kommer det opp et skjermbilde for inntasting av passord når [START]-tasten trykkes inn for å starte skanning og overføring. Trykk på [Innlegging]-tasten i det fremviste skjermbildet for å åpne tastaturskjermbildet. Skriv inn passordet (maksimalt 32 tegn) og trykk på [OK]-tasten. Skanning og overføring starter.



**Systeminnstillinger (administrator): Innstilling For Opprinnelig Filformat**  
 Dette velger standard filformatinnstilling for skanneroverføring.

# ENDRE EMNE, FILNAVN, SVAR-TIL OG MELDING

Når du utfører en skanneoverføring, kan du endre emne, filnavn, svar-til og melding. Du kan velge forhåndsvalgte elementer eller skrive inn tekst direkte.

- Når du utfører Skanne til FTP, Skanne til skrivebord eller Skanne til nettverksmappe, brukes kun filnavnet.
- Hvis emnet og filnavnet ikke endres, brukes innstillingene på nettsiden.
- Hvis avsendernavnet ikke endres, brukes "Standardavsender Angitt" i systeminnstillingene. Dersom denne innstillingen ikke er konfigurert, brukes administratornavnet på nettsiden.
- Valgene for emne, filnavn og melding konfigureres ved å klikke på [Applikasjonsinnstillinger] og deretter [Nettverksskanner-innstillinger] i nettsidemenyen. (Det kreves administratorrettigheter.)
- Hvis du vil ha informasjon om prosedyren for å skrive inn tekst, går du til "6. SKRIVE INN TEKST" i Brukerveiledningen.

1

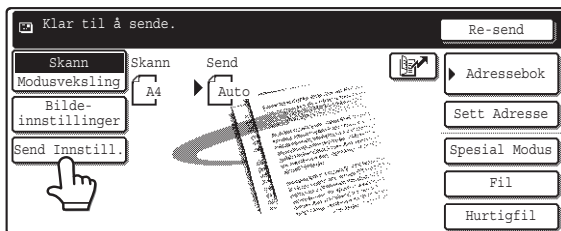

## Trykk på [Send Innstill.]-tasten.

Hvis du sender til Skanne til FTP, Skanne til skrivebord eller Skanne til nettverksmappe -destinasjoner, går du til trinn 4.

2

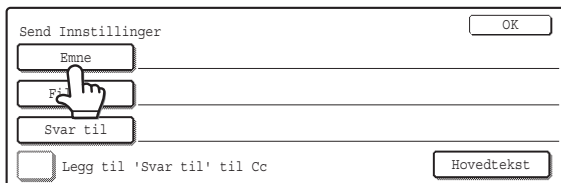

## Trykk på [Emne]-tasten for å endre emnet.

3

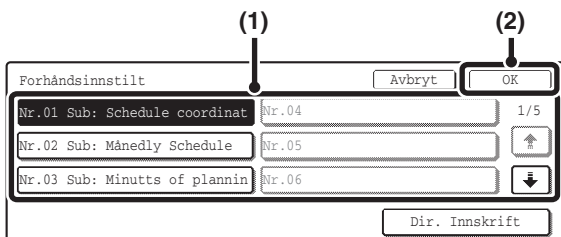

## Angi emnet.

- (1) Trykk på tast for forhåndsinnstilt tekst.
- (2) Trykk på [OK]-tasten.

- Hvis du vil skrive inn teksten direkte, trykker du på [Dir. Innskrift]-tasten for å åpne skjermbildet for inntasting av tekst. Skriv inn teksten og trykk på [OK]-tasten. Opptil 54 tegn kan skrives inn.
- Teksten i en forhåndsinnstilt teksttast kan redigeres ved å trykke på den forhåndsinnstilte teksttasten og så på [Dir. Innskrift]-tasten. Skjermbildet for inntasting av tekst vises med den forhåndsinnstilte teksten som gjelder for tasten. (Når du lagrer en destinasjon ved å bruke nettsiden, kan opptil 80 tegn skrives inn. Bare 54 tegn vil imidlertid vises og kan redigeres i berøringspanelet.)

4

### Trykk på [Filnavn]-tasten for å endre filnavnet.

- Filnavnet skrives inn på samme måte som emnet.
- Hvis du sender til Skanne til FTP, Skanne til skrivebord eller Skanne til nettverksmappe -destinasjoner, går du til trinn 9.



Opptil 54 tegn kan skrives inn for filnavnet.

5

### For å endre "Svar til", trykker du på [Svar til]-tasten.



Hvis brukerautentisering benyttes, angis informasjonen for brukeren som logget på, og "Svar til" kan derfor ikke endres.

6

### Spesifiser en bruker for "Svar til" og trykk på [OK]-tasten.

- Trykk på tasten du ønsker å bruke for "Svar til".
- Du kan også trykke på [Globalt Adressesøkning]-tasten for å spesifisere en bruker som er lagret i en global adressebok for "Svar til". Du kan også trykke på [Sett Adresse]-tasten for å skrive inn en e-post adresse direkte.



Hvis du vil spesifisere svaradressen, trykker du på -tasten og angir ett av brukernumrene som tidligere er blitt lagret ved hjelp av "Brukerregistrering" i systeminnstillingene (administrator).

7

### Trykk på [Hovedtekst]-tasten for å endre meldingen.

8

## Skriv inn meldingen og trykk på [OK]-tasten.

- Hvis du vil velge en forhåndsinnstilt melding som tidligere er lagret på nettsiden, trykker du på [Forhåndsinnst.]-tasten.
- Trykk på [Rediger]-tasten for å skrive inn meldingen direkte.



- Det kan testes inn 1800 tegn. (Linjeskift telles som ett tegn.)
- For å slette hele den innskrevne teksten, trykker du på [Slett alle]-tasten. Denne tasten sletter ikke bare den valgte linjen, men hele meldingen.
- Hver linje av den innskrevne teksten kan velges med   -tastene. Trykk på [Rediger]-tasten for å redigere den valgte linjen. Skjermbildet for inntasting av tekst vises med den valgte teksten.

9

## Trykk på [OK]-tasten.



- Avmerkingsboksen [Legg til 'Svar til' til Cc] kan velges  for å sende en Cc-kopi til avsenderen.



Når du lagrer forhåndsinnstilt tekst for emne og filnavn på nettsiden, kan opptil 80 tegn skrives inn.



- **Systeminnstillinger (administrator): Innstilling av antall filnavn/tema/hovedteksttegn som vises**  
Brukes for å velge antall emner og filnavn som vises i ett skjerm bilde (3 eller 6).
- **Systeminnstillinger: Standardavsender Angitt**  
Brukes for å lagre avsendernavnet og e-post adressen som brukes når en avsender ikke velges.

# 4

## GRUNNLEGGENDE PROSEDYRE FOR SKANNING I USB MINNEMODUS

### SKANNE TIL USB-MINNE

Følg trinnene nedenfor for å sende en skannet fil til en kommersielt tilgjengelig USB-minneenhet som er blitt koblet til maskinen. Dette lagrer filen i USB-enheten.

- Rådfør deg med forhandleren eller detaljisten vedrørende hvilke USB-minneenheter som kan brukes.
- Når det er konfigurert en standard adresse i "Standard adresseinnstilling" i systeminnstillingene (administrator), kan ikke moduset endres. Hvis du vil skifte til USB-minne skannemodus, trykker du på [Avbryt]-tasten i berøringspanelet, og følger så trinnene nedenfor.

1

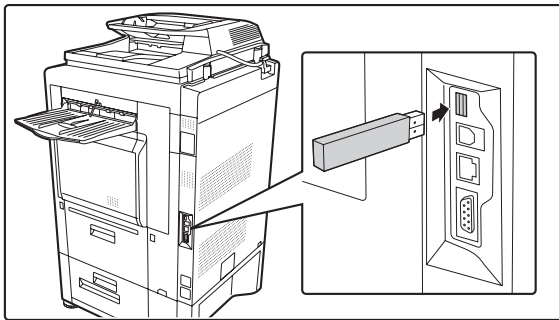

**Koble USB-minnet til USB-tilkoblingen (Type A) på maskinen.**



**Systeminnstillinger: USB-enhetskontroll**

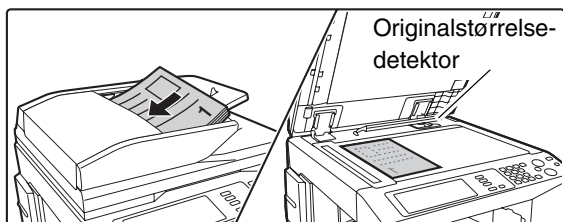

Brukes for å sjekke forbindelsen mellom en USB-enhet og maskinen.





## Plasser originalen.

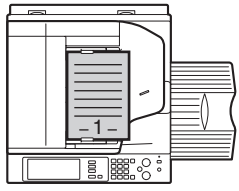
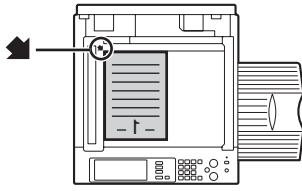
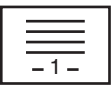
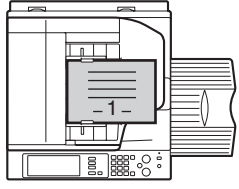
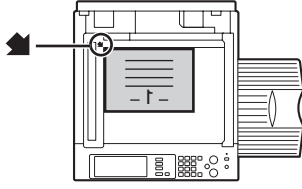

- Når du plasserer originalen, må du legge den i posisjon slik som forklart nedenfor.

Original	Skuff for dokumentmating Plasser originalene med forsiden opp.	Dokumentglass Plasser originalen med forsiden ned og juster hjørnet inn til tuppen av pilmerket  i øvre venstre hjørne av dokumentglasset.
Portrettorientering* 		
Landskapsorientering 		

\* Når du skal plassere en stor portrettoriginal (stående), legger du den i slik som vist ovenfor i "Liggende retning" og spesifiserer så plasseringen av originalen i trinn 5.

- Plasser originaler i A5-størrelse (5-1/2" x 8-1/2") i portrettorientering (vertikal, ). Hvis de plasseres i landskapsorientering (horisontal, ) , vil maskinen oppfatte feil størrelse. Originalstørrelsen må angis manuelt for originaler i A5R-størrelse (5-1/2" x 8-1/2"R).
- Originaler kan ikke skannes i rekkefølge fra både den automatiske dokumentmateren og dokumentglasset og sendes i en enkelt overføring.



Vær oppmerksom på å ikke plassere gjenstander under originalstørrelsesdetektoren. Dersom du lukker den automatiske dokumentmateren mens det befinner seg en gjenstand under, kan detektorplaten skades og dermed forhindre korrekt avlesning av dokumentstørrelsen.

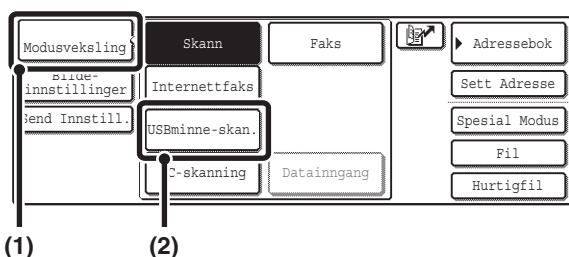

## Bytte til USB minnemodus.

- Trykk på [Modusveksling]-tasten.
- Trykk på [USBminne-skan.]-tasten



- Når du skanner til USB-minne, trenger du ikke å spesifisere destinasjonen.
- Hvis en destinasjon for en annen modus tidligere er blitt spesifisert, vises det en melding når du bytter til USB minnemodus som varsler om at destinasjonsinnstillingen blir slettet. Trykk på [OK]-tasten i skjermbildet for meldinger og gå til neste trinn.

4

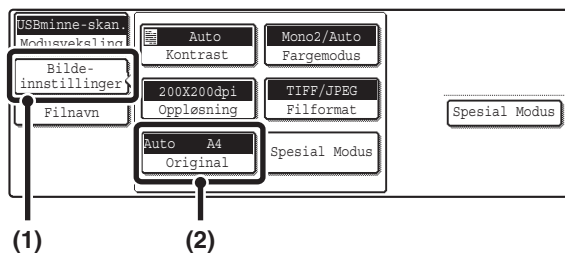

## Vise skjermbildet for originalinnstillinger.

- (1) Trykk på [Bilde-innstillinger]-tasten.
- (2) Trykk på [Original]-tasten.



De gjeldende innstillingene for tastene, dvs. [Kontrast], [Oppløsning], [Original], [Fargemodus] og [Filformat], vises i den øvre halvdel av hver tast. Trykk på de ulike tastene for å endre innstillingene.

👉 [ENDRE KONTRAST OG KONTRASTMODUS](#) (side 50), [ENDRE OPPLØSNING](#) (side 52), [AUTOMATISK SKANNING AV BEGGE SIDENE AV EN ORIGINAL \(2-sidig original\)](#) (side 53), [SPESIFISERE SKANNESTØRRELSE OG SENDESTØRRELSE FOR ORIGINALEN \(Forstørre/Forminske\)](#) (side 54), [ENDRE FARGEMODUS](#) (side 58), [ENDRE FILFORMATET](#) (side 59), [7. HENDIGE FUNKSJONER](#) (side 83)

5

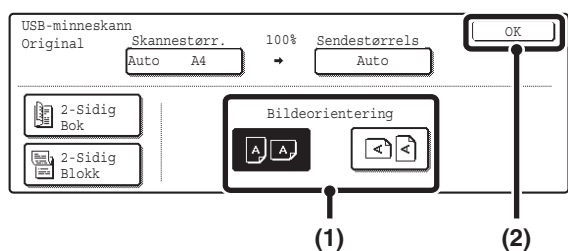

## Spesifiser retningen originalen er plassert i.

For at originalen skal skannes med riktig orientering (orienteringen for toppkanten av originalen som vises øverst på skjermen), må du spesifisere hvilken orientering originalen ble plassert i i trinn 2.

- (1) Trykk på riktig retningstast.

Hvis toppkanten på originalen vender opp, trykker du på -tasten. Hvis toppkanten på originalen er til venstre, trykker du på -tasten.

- (2) Trykk på [OK]-tasten.

Du kommer tilbake til skjermbildet i trinn 4. Trykk på [Bilde-innstillinger]-tasten for å lukke menyen.



Standard retning for originalen er satt til . Hvis originalen ble plassert med toppkanten opp, er det ikke nødvendig å utføre trinnet ovenfor.

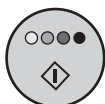

eller



## Trykk på [START FARGE]-tasten (○●●●) eller [START SVART/HVITT]-tasten (○●).

Skanning starter.

- Hvis originalen er plassert på dokumentglasset, vises [Les-Slutt]-tasten i berøringspanelet. Hvis du kun vil skanne én original, går du til trinn 8. Hvis du vil skanne flere originaler, går du til neste trinn.
- Hvis originalen ble lagt i dokumentmatskuffen, hører du et pip når skanningen er fullført og overføringen starter. Gå til trinn 9.

6



USB-minnet må ikke kobles fra før "Datasending er fullført." vises i berøringspanelet.



- Trykk på [START FARGE]-tasten (○●●●) for å skanne i full farge. Trykk på [START SVART/HVITT]-tasten (○●) for å skanne i sort/hvitt. Hvis fargemodusen for [START FARGE]-tasten (○●●●) er satt til [Auto], vil fargen på originalen avleses automatisk og skanning i fulle farger, gråtone eller Mono 2 bli utført.
- Hvis filtypen er [Krypte PDF], vil det vises et skjermbilde for inntasting av passord når du trykker på [START]-tasten.

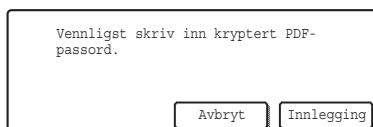

Trykk på [Innlegging]-tasten for å åpne tastaturskjermbildet, skriv inn passordet (maksimalt 32 tegn), og trykk på [OK]-tasten. Mottakeren må bruke passordet som er skrevet inn her for å åpne den krypterte PDF-filen.

For å avbryte den krypterte PDF-filen, trykker du på [Avbryt]-tasten. Skjermbildet for formatinnstillinger vises, slik at du kan endre filtypen. Velg en ny filtype og trykk på [START]-tasten for å starte overføringen.

7

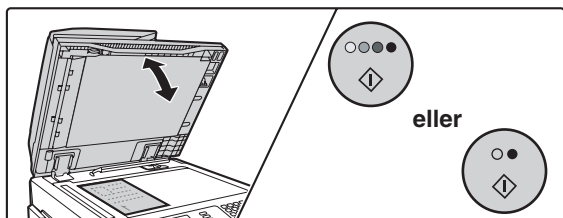

## Hvis originalen ble plassert på dokumentglasset, erstatter du den med neste original og trykker på [START FARGE]-tasten (○●●●) eller [START SVART/HVITT]-tasten (○●).

Gjenta inntil alle originalene er blitt skannet.



Kontrasten, oppløsningen og skannestørrelsen/sendestørrelsen kan endres for hver originals side som skannes.

8

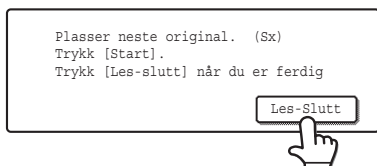

## Trykk på [Les-Slutt]-tasten.

Du hører en pipelyd som indikerer at operasjonen er fullført. Åpne den automatiske dokumentmaterialet og fjern originalen.



Hvis ingen handling utføres innen ett minutt etter at bekreftelsesskjermbildet vises, avsluttes skanningen automatisk og overføringen reserveres.

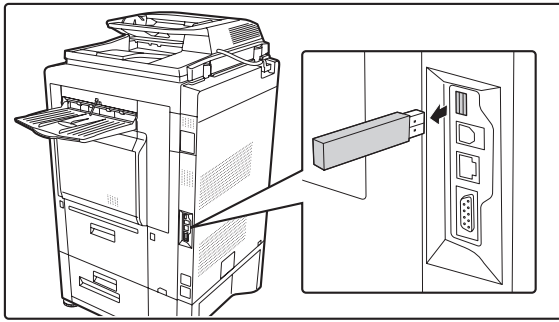

Når "Datasending er fullført." vises i berøringspanelet, kan du koble fra USB-minnet.



USB-minnet må ikke kobles fra mens "Prosesserer data" eller "Sender data." vises i berøringspanelet.



- Når overføring til USB-minne er fullført, vises meldingen "Datasending er fullført.". Etter et kort øyeblikk fjernes meldingen og startskjermbildet for bildesendingsmodus kommer opp igjen. (Startskjermbildet for bildesendingsmodus er skjermbildet som vises når du trykker på [BILDE SENDT]-tasten på driftspanelet.

- Hvis USB-minnet blir fullt i løpet av skanning...**

Hvis JPEG er valgt som filformat, eller avmerkingsboksen "Angitte antall sider pr. fil" er valgt, vises det en melding og skanningen stanser. I slike tilfeller vil kun sidene som ble fullt skannet lagres i USB-enheten (unntatt når flere sider pr. fil er angitt).



- Avbryte skanningen...**

Trykk på [STOPP]-tasten (⊘) for å avbryte operasjonen.

- Avbryte skanning til USB-minne...**

Mens skannedata lagres i USB-minnet, vises meldingen "Sender data." og [Avbryt]-tasten i berøringspanelet. Hvis du vil avbryte lagringsoperasjonen, trykker du på [Avbryt]-tasten.



- Systeminnstillinger (administrator): Skanne-innstillinger**

Brukes til å stille inn standard fargemodus og filformat.

- Systeminnstillinger (administrator): Deaktiver skannefunksjon**

Bruken av PC-skannmodus og USB-minnemode kan være forbudt.

# ENDRE KONTRAST OG KONTRASTMODUS

Hvis originalen er mørk kan kontrasten endres slik at den passer til originalen. Kontrastmodus kan endres i henhold til originaltypen.

1

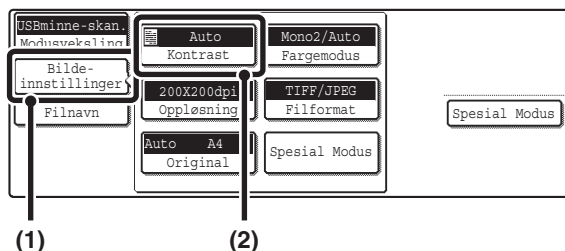



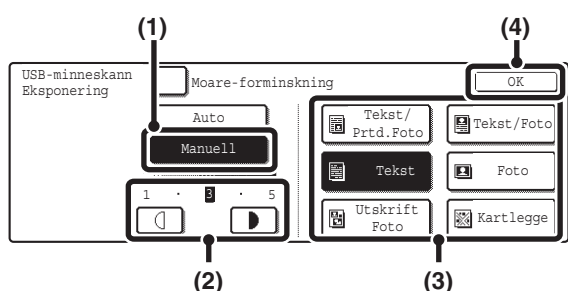

**Vise skjermbildet for innstilling av kontrast.**

- (1) Trykk på [Bilde-innstillinger]-tasten.
- (2) Trykk på [Kontrast]-tasten.

2



**Velg kontrast og kontrastmodus.**

- (1) Trykk på [Manuell]-tasten.
- (2) Juster kontrasten med   -tastene.  
Når kontrasten er satt til [Auto], kan ikke   -tastene brukes.  
Kontrasten gjøres mørkere når du trykker på  -tasten, og lysere når du trykker på  -tasten.  
Trykk på [Auto]-tasten for å gå tilbake til automatisk kontrastjustering.
- (3) **Velg kontrastmodus.**  
Trykk på den originaltypetasten som tilsvarer originaltypen.
- (4) Trykk på [OK]-tasten.



- Når kontrasten er satt til [Auto], vises ikke kontrastmodusene [Foto], [Utskrift Foto] og [Kartlegge].
- For å redusere moaré-effekten ved skanning av trykt materiale, trykker du på avkryssingsboksen [Moare-forminskning] slik at  -haken vises.

 Når du bruker dokumentglasset til å skanne flere originalsider, kan kontrastinnstillingen endres hver gang du bytter side. Ved bruk av den automatiske dokumentmaterialet, kan ikke innstillingen for kontrast endres når skanningen først er satt i gang. (Når du bruker spesialmodusen "Jobb-oppbygg.", kan kontrasten endres hver gang du legger inn et nytt sett med originaler.)



## **Systeminnstillinger (administrator): Standard Eksponerings-Innstillinger**

Brukes til å endre standardinnstillingen for kontrast.

## Hvordan velge kontrast

Kontrast		Når innstillingen bør velges
Auto		Denne innstillingen gir automatisk justering av kontrast for lyse og mørke deler av originalen.
Manuell	1 til 2	Velg denne innstillingen når originalen består av mørk tekst.
	3	Velg denne innstillingen for en normal original (verken mørk eller lys).
	4 til 5	Velg denne innstillingen når originalen hovedsakelig består av svak tekst.

## Hvordan velger du kontrastmodus

Innstilling	Beskrivelse
Tekst/Trykt.Foto	Denne modusen gir best resultat ved skanning av original som inneholder både tekst og trykte fotografier, som for eksempel en brosjyre eller en katalog.
Tekst/Foto	Denne modusen gir best resultat ved skanning av original som inneholder både tekst og fotografier, som for eksempel et tekstdokument med fotografier limt på.
Tekst	Bruk denne modusen for vanlige tekstdokumenter.
Foto	Bruk denne modusen til å skanne fotografier.
Utskrift Foto	Denne modusen er best for skanning av trykte fotografier, som for eksempel fotografier i brosjyre eller katalog.
Kartlegge	Denne modusen egner seg til skanning av fargenyansene og detaljene som kjenner ut de fleste kart.

# ENDRE OPPLØSNING

Innstillingen for oppløsning kan velges.

1

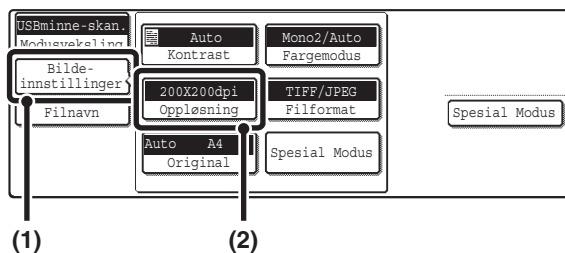

Vise skjermbildet for innstilling av oppløsning.

- (1) Trykk på [Bilde-innstillinger]-tasten.
- (2) Trykk på [Oppløsning]-tasten.

2

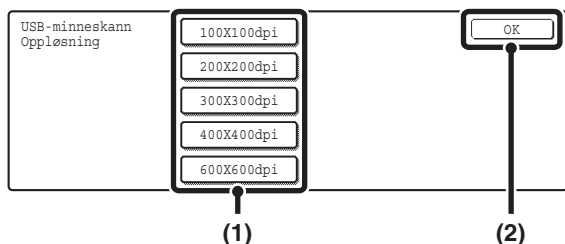

Velg oppløsning.

- (1) Trykk på tasten for den ønskede oppløsningen.
- (2) Trykk på [OK]-tasten.

## Hvordan velge oppløsning

Når du skal skanne et vanlig tekstdokument, vil en oppløsning på 200X200dpi gi et godt lesbart resultat. Når du skal skanne et fotografi eller en illustrasjon, vil en innstilling for høy oppløsning (som 600X600dpi) gi et skarpt og tydelig resultat. Merk deg at innstillingen for høy oppløsning resulterer i en høyere filstørrelse. Derfor kan det hende at overføringen ikke blir vellykket hvis det ikke er tilstrekkelig med ledig plass i USB-minnet. Hvis dette skulle skje, må du redusere størrelsen på bildefilen (ved for eksempel å redusere antall skannede sider).

 Når den automatiske dokumentmateren brukes, kan ikke innstillingen for oppløsning endres når skanningen først er satt i gang. Når du bruker dokumentglasset eller spesialmoduset "Jobb Lages", kan imidlertid oppløsningen endres hver gang du legger inn en ny original eller et nytt sett med originaler.

 **Systeminnstillinger (administrator): Innstilling For Grunnoppløsning**  
Brukes til å endre standardinnstillingen for oppløsning.

# AUTOMATISK SKANNING AV BEGGE SIDENE AV EN ORIGINAL (2-sidig original)

Den automatiske dokumentmateren kan brukes for automatisk å skanne begge sidene av en original.

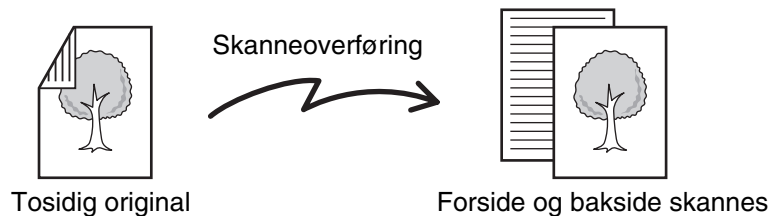

1

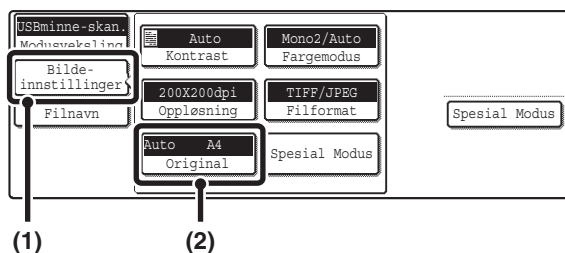

Vise skjermbildet for originalinnstillinger.

- (1) Trykk på [Bilde-innstillinger]-tasten.
- (2) Trykk på [Original]-tasten.

2

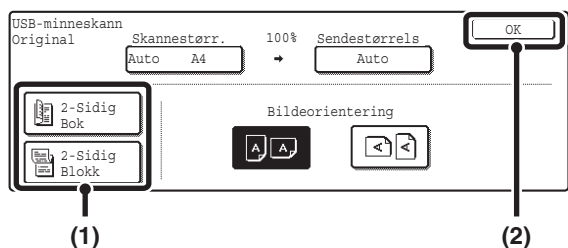

Spesifiser om innbindingen for den tosidige originalen skal være bokstil eller blokkstil.

- (1) Trykk på [2-Sidig Bok]-tasten eller [2-Sidig Blokk]-tasten.

Bok og blokk bindes inn slik som vist nedenfor.

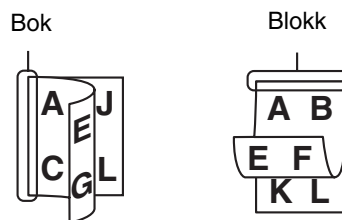

- (2) Trykk på [OK]-tasten.



Hvis du vil avbryte tosidig skanning, trykker du på den fremhevede tasten og sjekker at den da ikke lyser lenger.



Tosidig skanning slås automatisk av etter at skanning og overføring er fullført.

---

---

# SPESIFISERE SKANNESTØRRELSE OG SENDESTØRRELSE FOR ORIGINALEN (Forstørre/Forminske)

Når originalen plasseres, oppdages størrelsen automatisk og vises så i startskjermbildet.

Størrelsen på den plasserte originalen indikeres som skannestørrelsen, og størrelsen som skal overføres indikeres som sendestørrelsen.

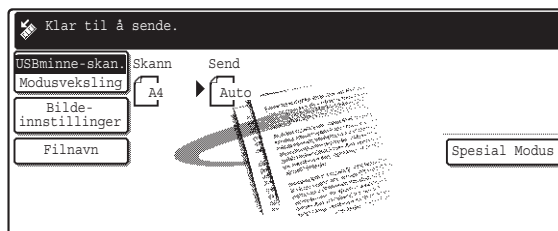

I skjermbildet som vises ovenfor er skannestørrelsen (den plasserte originalen) A4 (8-1/2" x 11") og sendestørrelsen auto. Hvis skannestørrelsen for eksempel er A4 (8-1/2" x 11") og sendestørrelsen er B5 (5-1/2" x 8-1/2"), blir bildet forminsket før overføring.

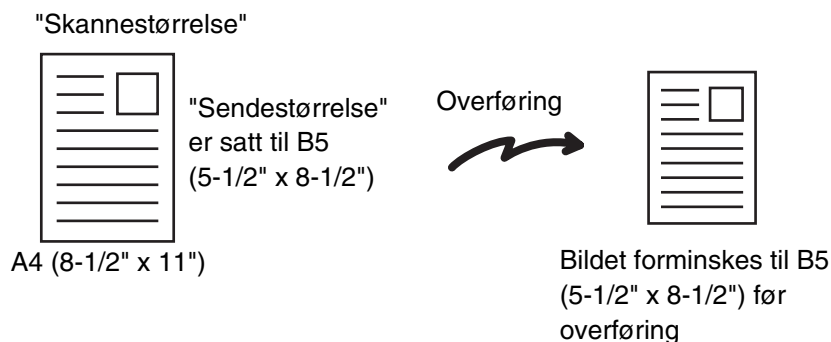

- Bare standard originalstørrelser kan automatisk avleses.
- Hvis originalen ikke er av standard størrelse, må du sette skannestørrelsen manuelt.

# SPESIFISERE SKANNESTØRRELSEN FOR ORIGINALEN

Hvis originalen ikke er av standard størrelse, eller du ønsker å endre skannestørrelsen, trykker du på [Original]-tasten for å spesifisere originalstørrelsen manuelt. Plasser originalen i dokumentmaterskuffen eller på dokumentglasset og følg trinnene nedenfor.

## Spesifisere størrelsen ved hjelp av papirstørrelser

**1**

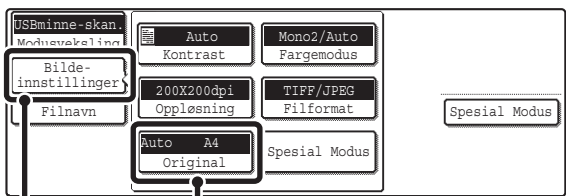

**Vise skjermbildet for originalinnstillinger.**

- (1) Trykk på [Bilde-innstillinger]-tasten.
- (2) Trykk på [Original]-tasten.

Den automatisk oppdagede størrelsen vises øverst i [Original]-tasten.

**2**

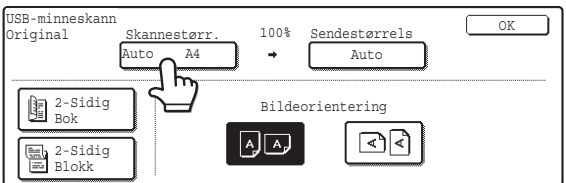

**Trykk på [Skannestørr.]-tasten.**

**3**

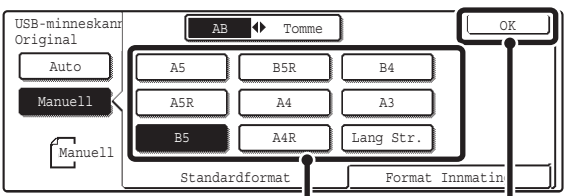

**Spesifiser skannestørrelsen.**

- (1) Trykk på riktig tast for originalstørrelse.
- (2) Trykk på [OK]-tasten.

- Hvis du sender en lang original, trykker du på [Lang Str.]-tasten. Bruk den automatiske dokumentmaterialet til å skanne en lang original. Den maksimale lengden som kan skannes er 800 mm (31-1/2") (den maksimale bredden er 297 mm (11-5/8")).
- Hvis du vil spesifisere skannestørrelsen i tommer, trykker du på [AB ◀ Tomme]-tasten for å fremheve [Tomme]-siden, så spesifiserer du skannestørrelsen.

**4**

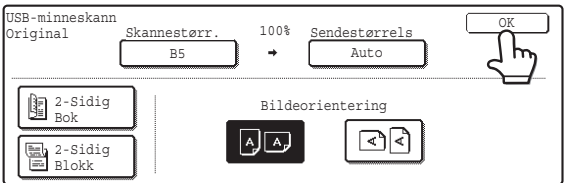

**Trykk på [OK]-tasten.**

• Når du velger [Lang Str.], kan ikke innstillingen for tosidig skanning og sendestørrelse endres. I tillegg vil skanningen skje i Mono 2-modus.

## Spesifisere størrelsen ved å angi numeriske verdier.

Når du skal skanne en original som ikke er av standard størrelse, som for eksempel et postkort eller et kort, følger du disse trinnene for å spesifisere originalstørrelsen.

Bredden kan være fra 64 mm til 432 mm (2-1/2" til 17") og lengden kan være fra 64 mm til 297 mm (2-1/2" til 11-5/8").

**1**



**Vise skjermbildet for originalinnstillinger.**

- (1) Trykk på [Bilde-innstillinger]-tasten.
- (2) Trykk på [Original]-tasten.

Den automatisk oppdagede størrelsen vises øverst i [Original]-tasten.

**2**



**Trykk på [Skannestørr.]-tasten.**

**3**

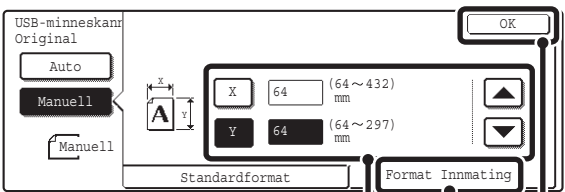

**Angi skannestørrelsen.**

- (1) Trykk på [Format Innmating]-kategorien.
- (2) Trykk på [X]-tasten og angi X-dimensjonen (horizontal) med ▼ ▲ -tastene.
- (3) Trykk på [Y]-tasten og angi Y-dimensjonen (vertikal) med ▼ ▲ -tastene.
- (4) Trykk på [OK]-tasten.



### Systeminnstillinger (administrator): Innstilling For Originalstørrelsesindikator

Brukes for å sette skjermbildet for størrelsesangivelse til "mm-enheter" eller "tomme-enheter".

**4**



**Trykk på [OK]-tasten.**

Den spesifiserte størrelsen vises i [Skannestørr.]-tasten.



- Når skannestørrelsen er spesifisert med numeriske verdier, kan ikke sendestørrelsen spesifiseres.
- Når den automatiske dokumentmateren brukes, er det mulig å skanne originaler som er lengre enn 432 mm (17") (maksimal lengde er 800 mm (31-1/2")). Når du skal skanne en lang original, trykker du på [Standardformat]-kategorien i skjermbildet i trinn 3 og trykker så på [Lang Str.]-tasten.

 [Spesifisere størrelsen ved hjelp av papirstørrelser](#) (side 55)

# SPESIFISERE SENDESTØRRELSEN FOR ORIGINALEN

Spesifiser sendestørrelsen som en papirstørrelse. Hvis du velger en sendestørrelse som er større enn skannestørrelsen, forstørres bildet. Hvis du velger en sendestørrelse som er mindre enn skannestørrelsen, forminskes bildet.

 Sendestørrelsen kan ikke spesifiseres når [Lang Str.] er valgt for skannestørrelsen eller spesifisert med numeriske verdier.

1

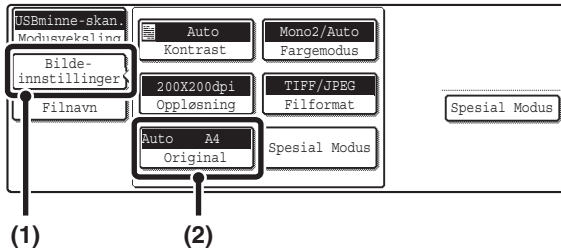

Vise skjermbildet for originalinnstillinger.

- (1) Trykk på [Bilde-innstillinger]-tasten.
- (2) Trykk på [Original]-tasten.

2

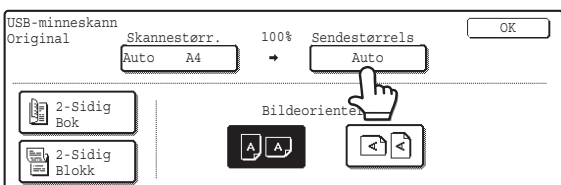

Trykk på [Sendestørrelse]-tasten.

3

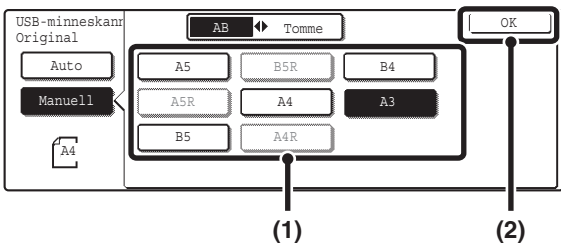

Spesifiser sendestørrelsen.

- (1) Trykk på den ønskede tasten for sendestørrelse.
- (2) Trykk på [OK]-tasten.



- Størrelsestaster som ikke kan spesifiseres for sendestørrelsen er merket med grått for å unngå valg av disse.
- Hvis du vil spesifisere sendestørrelsen i tommer, trykker du på [AB ◀ Tomme]-tasten for å fremheve [Tomme]-siden, så spesifiserer du sendestørrelsen.

4

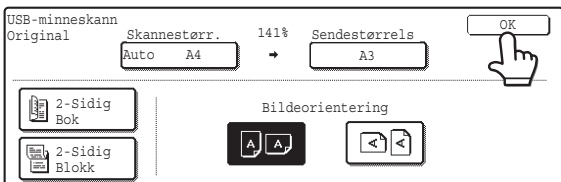

Trykk på [OK]-tasten.

Forholdet som brukes for å forminske eller forstørre originalen vises mellom "Skannestørrelse" og "Sendestørrelse".

# ENDRE FARGEMODUS

Denne prosedyren brukes for å endre fargemodusen for skanning av originalen når [START FARGE]-tasten (○●●●) eller [START SVART/HVITT]-tasten (○●) trykkes på.

Starttast	Modus	Skannemetode
[START FARGE]-tast	Auto	Maskinen gjenkjenner om originalen er i farge eller i sort/hvitt, og velger så full farge eller sort/hvitt (Mono 2 eller Gråskala) skanning automatisk.
	Full farge	Originalen skannes i full farge. Denne modusen egner seg best for originaler i full farge, som for eksempel kataloger.
[START SVART/HVITT]-tast	Mono2	Fargene i originalen skannes som sort/hvitt. Denne modusen egner seg best for originaler som kun består av tekst.
	Gråskala	Fargene i originalen skannes i sort/hvitt eller i nyanser av grått (gråtone).

1

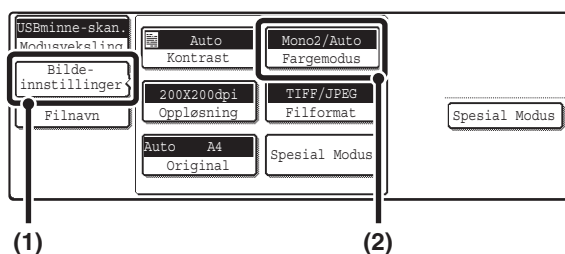

**Vise skjermbildet for fargemodus.**

- (1) Trykk på [Bilde-innstillinger]-tasten.
- (2) Trykk på [Fargemodus]-tasten.

2

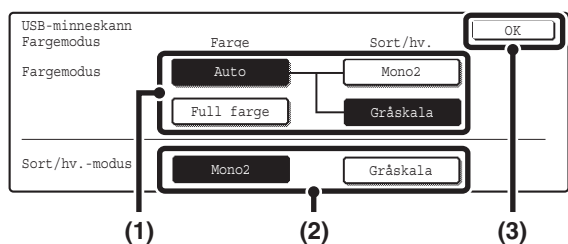

**Velg fargemodus.**

- (1) Trykk på den modustasten som skal brukes når [START FARGE]-tasten (○●●●) er trykket inn.

Du kan velge om sort-hvit skanning skal finne sted i Mono 2 eller gråskala når [Auto] er valgt og du skanner en sort-hvit original. Merk deg at skanningen utføres i gråtone hvis filformatet er satt til JPEG.

- (2) Trykk på den modustasten som skal brukes når [START SVART/HVITT]-tasten (○●) er trykket inn.
- (3) Trykk på [OK]-tasten.



• **Systeminnstillinger (administrator): Standard fargemodusinnstillinger**

Standardinnstillingen for fargemodus kan endres.

• **Systeminnstillinger (administrator): Deaktiver endring av S/H innstilling i Auto**

Dette forhindrer valg av innstillingen for skanning i svart/hvitt når [Auto] er valgt som fargemodus.

# ENDRE FILFORMATET

Filformatet (filtype og komprimeringsmetode/komprimeringsforhold) for sending av et skannet bilde kan endres på tidspunktet for overføring. Hvis de skannede originalene er delt inn i separate filer, kan du i tillegg endre antall sider pr. fil.

1

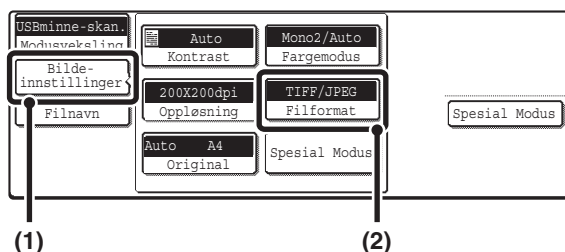

**Vise skjermbildet for innstilling av format.**

- (1) Trykk på [Bilde-innstillinger]-tasten.
- (2) Trykk på [Filformat]-tasten.

2

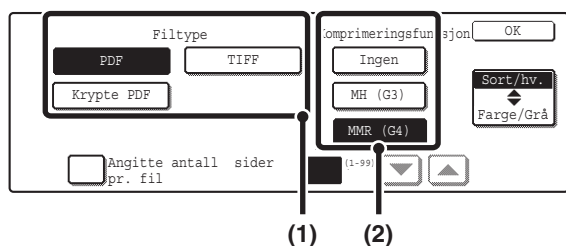

**Angi formatet.**

## ● Skanne i Mono 2

- (1) Velg filtypen.
- (2) Velg komprimeringsmetoden.

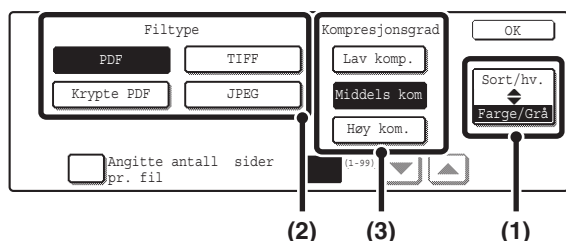

## ● Skanne i farger/gråskala

- (1) Trykk på riktig tast for å velge [Farge/Grå]-modus.  
Når [Farge/Grå] fremheves, er [Farge/Grå]-modusen valgt.
- (2) Velg filtypen.
- (3) Velg komprimeringsforholdet.  
Høy komprimering gir mindre filstørrelse, men bildekvaliteten reduseres imidlertid noe.



- Når dette skjermbildet hentes opp, vises først skjermbildet for innstilling av [Sort/hv.]-modus.
- Formatet som er valgt for [Sort/hv.]-modus er det filformatet som brukes når [START SVART/HVITT]-tasten (○●) trykkes inn med Sort/hv.-modus satt til [Mono2].
- Formatet som er valgt for [Farge/Grå]-modus er det filformatet som brukes når [START FARGE]-tasten (○●●●) trykkes inn, eller når [START SVART/HVITT]-tasten (○●) trykkes inn med Sort/hv.-modus satt til [Gråskala].
- Filtypen for [Sort/hv.]-modus og filtypen for [Farge/Grå]-modus henger sammen. Disse filtypene kan ikke angis separat. (Når [JPEG] velges for [Farge/Grå]-modus, velges [TIFF] automatisk for [Sort/hv.]-modus.)

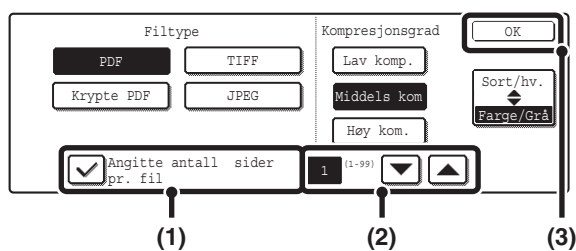

Hvis du vil endre antall sider pr. fil, skriver du inn antall sider og går ut av formatinnstillingene.

- (1) Trykk på avmerkingsboksen for [Angitte antall sider pr. fil] slik at haken  vises.
- (2) Angi antall sider pr. fil ved hjelp av   -tastene.
- (3) Trykk på [OK]-tasten.



- Når det ikke vises en hake i avmerkingsboksen [Angitte antall sider pr. fil] , opprettes det én fil for alle skannede sider.
- Når [Angitte antall sider pr. fil] velges, gis det fortløpende numre til de opprettede filnavnene.
- Når [JPEG] velges som filtype, opprettes det én fil for hver side (én fil for flere sider kan ikke opprettes). Av denne grunn vises ikke avmerkingsboksen for [Angitte antall sider pr. fil].



Når [Krypte PDF] er valgt, kommer det opp et skjermbilde for inntasting av passord når [START]-tasten trykkes inn for å starte skanning og overføring. Trykk på [Innlegging]-tasten i det fremviste skjermbildet for å åpne tastaturskjermbildet. Skriv inn passordet (maksimalt 32 tegn) og trykk på [OK]-tasten. Skanning og overføring starter.



**Systeminnstillinger (administrator): Innstilling For Opprinnelig Filformat**  
 Dette velger standard filformatinnstilling for skanneroverføring.

---

---

# ANGI FILNAVNET

Filnavnet kan tastes inn direkte når du utfører en skanneoverføring.

 Hvis filnavnet ikke endres, brukes innstillingene fra nettsiden.

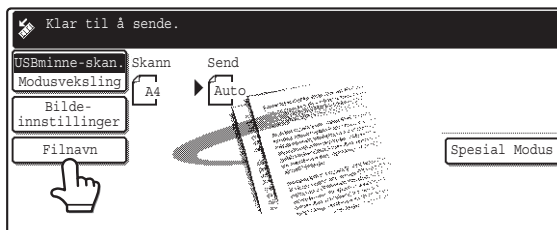

Trykk på [Filnavn]-tasten. Et skjermbilde for inntasting av tekst kommer opp. Skriv inn filnavnet og trykk på [OK]-tasten. Opptil 54 tegn kan skrives inn. Hvis du vil ha informasjon om prosedyren for å skrive inn tekst, går du til "6. SKRIVE INN TEKST" i Brukerveiledning.

 Det angitte filnavnet blir vist under [Filnavn]-tasten i startskjermbildet.

# 5

# GRUNNLEGGENDE PROSEDYRE FOR OVERFØRING I INTERNETTFAKSMODUS

## SENDE FAKS I INTERNETTFAKSMODUS

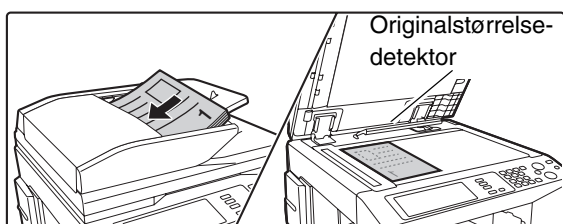

- ✎ Når en standard adresse er konfigurert i "Standard adresseinnstilling" i systeminnstillingene (administrator), kan ikke moduset endres, og destinasjoner kan heller ikke endres eller føyes til. Hvis du vil skifte til Internettfaks-modus, trykker du på [Avbryt]-tasten i berøringspanelet, og følger så trinnene nedenfor.



### Plasser originalen.

Plasser originalen med forsiden opp i dokumentmaterskuffen, eller med forsiden ned på dokumentglasset.

- ⚠ Vær oppmerksom på å ikke plassere gjenstander under originalstørrelsesdetektoren. Dersom du lukker den automatiske dokumentmateren mens det befinner seg en gjenstand under, kan detektorplaten skades og dermed forhindre korrekt avlesning av dokumentstørrelsen.

- ✎
- Plasser originaler i A5-størrelse (5-1/2" x 8-1/2") i portrettorientering (vertikal, ). Hvis de plasseres i landskapsorientering (horisontal, ) , vil maskinen oppfatte feil størrelse. Originalstørrelsen må angis manuelt for originaler i A5R-størrelse (5-1/2" x 8-1/2"R).
  - **Bilderotasjon**  
Originaler i størrelse A4, B5R, og A5R (8-1/2" x 11" og 5-1/2" x 8-1/2"R) roteres 90 grader og overføres i A4R-, B5-, eller A5-orientering (8-1/2" x 11"R or 5-1/2" x 8-1/2"R) . (Originalstørrelser på A4R, B5, og A5 (8-1/2" x 11"R og 5-1/2" x 8-1/2") kan ikke roteres for overføring.)



- Originaler kan ikke skannes i rekkefølge fra både den automatiske dokumentmateren og dokumentglasset og sendes i en enkelt overføring.

- ⚙ **Systeminnstillinger (administrator): Innstillinger For Rotering Av Sending**  
Dette benyttes for å velge om et skannet originalbilde skal roteres eller ikke før overføring.  
Standardinnstillingen er: Roter A4 (8-1/2" x 11") til A4R (8-1/2" x 11"R), og B5R eller A5R (5-1/2" x 8-1/2"R) til B5 eller A5 (5-1/2" x 8-1/2").

# 2

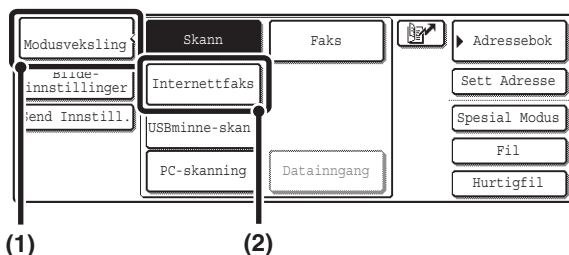

### Endre til Internettfaksmodus.

- (1) Trykk på [Modusveksling]-tasten.
- (2) Trykk på [Internettfaks]-tasten.

3

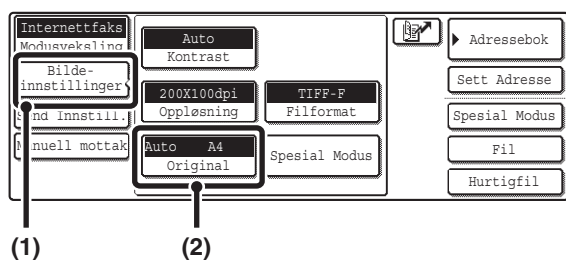

## Vise skjermbildet for originalinnstillinger.

- (1) Trykk på [Bilde-innstillinger]-tasten.
- (2) Trykk på [Original]-tasten.



De gjeldende innstillingene for tastene [Kontrast], [Oppløsning], [Original] og [Filformat] vises i den øvre halvdel av hver tast. Trykk på de ulike tastene for å endre innstillingene.

- [ENDRE KONTRASTEN](#) (side 65), [ENDRE OPPLØSNING](#) (side 66), [AUTOMATISK SKANNING AV BEGGE SIDENE AV EN ORIGINAL \(2-sidig original\)](#) (side 67), [SPESIFISERE SKANNESTØRRELSE OG SENDESTØRRELSE FOR ORIGINALEN \(Forstørre/Forminske\)](#) (side 68), [ENDRE FILFORMATET](#) (side 72), [7. HENDIGE FUNKSJONER](#) (side 83)

4

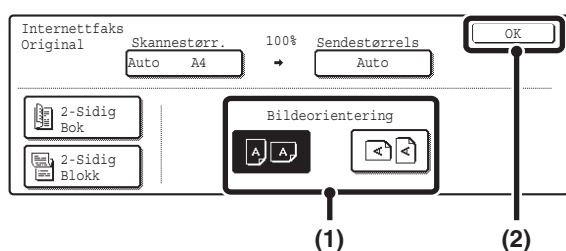

## Spesifiser retningen originalen er plassert i.

Når du skal spesifisere retningen på bildet som skal overføres, spesifiserer du retningen på originalen som ble plassert i trinn 1.

- (1) Trykk på riktig retningstast.

Hvis toppkanten på originalen vender opp, trykker du på -tasten. Hvis toppkanten på originalen er til venstre, trykker du på -tasten.

- (2) Trykk på [OK]-tasten.

Du kommer tilbake til skjermbildet i trinn 3. Trykk på [Bilde-innstillinger]-tasten for å lukke menyen.



Standard retning for originalen er satt til . Hvis originalen ble plassert med toppkanten opp, er det ikke nødvendig å utføre trinnet ovenfor.

5

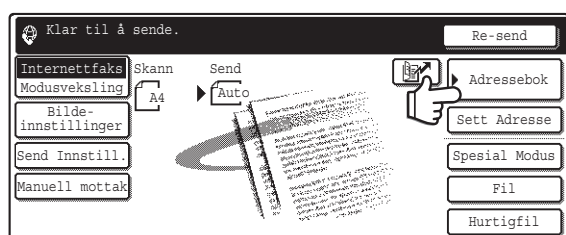

## Trykk på [Adressebok]-tasten.

6

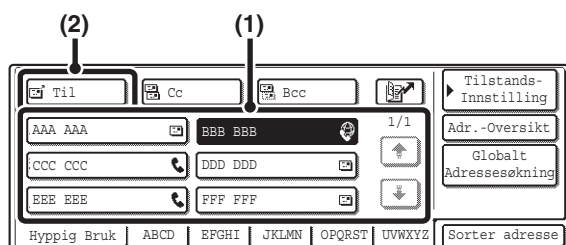

## Spesifiser destinasjonen.

- (1) Trykk på tasten for den ønskede destinasjonen.

-ikonet vises i engangstrykketast der Internettfaks-adressene er lagret.

- (2) Trykk på [Til]-tasten.

Destinasjonen er spesifisert.



- Når du har trykket på en engangstrykketast, og skjermbildet endres uten at du trykker på [Til]-tasten, betyr det at destinasjonen er blitt spesifisert automatisk.
- I tillegg til valg av engangstrykketast, kan du også spesifisere destinasjon ved å angi den manuelt eller hente den fra en global adressebok. Hvis du vil ha mer informasjon, går du til ["2. ANGIVELSE AV DESTINASJONER"](#) (side 19).

7



## Trykk på [START SVART/HVITT]-tasten (○●).

Skanning starter.

- Hvis originalen er plassert på dokumentglasset, vises [Les-Slutt]-tasten i berøringspanelet. Hvis du kun vil skanne én original, går du til trinn 9. Hvis du vil skanne flere originaler, går du til neste trinn.
- Hvis originalen ble lagt i dokumentmatskuffen, hører du en pipelyd når skanningen er fullført og overføringen finner sted.

8



## Hvis originalen ble plassert på dokumentglasset, erstatter du den med neste original og trykker på [START SVART/HVITT]-tasten (○●).

Gjenta inntil alle originalene er blitt skannet.



Kontrasten, oppløsningen og skannestørrelsen/sendestørrelsen kan endres for hver originals side som skannes.

9

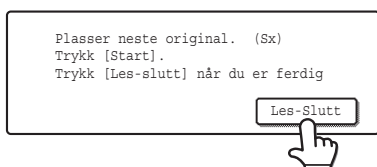

## Trykk på [Les-Slutt]-tasten.

Du hører en pipelyd som indikerer at operasjonen er fullført. Åpne den automatiske dokumentmaterialet og fjern originalen.



Hvis ingen handling utføres innen ett minutt etter at bekreftingsskjerm bildet vises, avsluttes skanningen automatisk og overføringen reserveres.



- Når alle originalene er blitt skannet, vises "Jobb lagret." sammen med et kontrollnummer for jobben. Dette nummeret kan du bruke for å finne jobben i transaksjonsrapporten eller i aktivitetsrapporten for bildesending. Dersom jobben er en gruppesending, vil nummeret også vises i tasten for jobben i jobbstatusskjerm bildet. Det er derfor nyttig å notere ned nummeret for siden å sjekke resultatet.
- Hvis minnet blir fullt mens originalene skannes, kommer det opp en melding og skanningen stoppes.
- **Lagre en e-postsignatur**  
Du kan automatisk legge til forhåndsvalgt tekst på slutten av e-postmeldinger som en e-postsignatur. Dette er praktisk når du ønsker bedriftsreglement eller annen forhåndsbestemt tekst nederst på e-postmeldingene. For å lagre teksten for e-postsignaturen, klikker du på [Applikasjonsinnstillinger] og deretter [Nettverksskanner-innstillinger] i nettsidemenyen. (Det kreves administratorrettigheter.) Opptil 900 tegn kan skrives inn. (E-postsignaturen inkluderes ikke i det maksimale antallet tegn som kan skrives inn i e-postmeldingen.)  
Bruk "Forholdsinnstilling e-postsignatur" i systeminnstillingene (administrator) for å angi om en e-postsignatur skal legges til eller ikke.



### Avbryte skanningen...

Trykk på [STOPP]-tasten (Ⓢ) for å avbryte operasjonen.



### • Systeminnstillinger (administrator): I-Faks Sendeinnstillinger

Dette benyttes til å velge overføringsinnstillinger for Internettfaks, så som innstillinger for rapportmottak, rotering og størrelsesbegrensning og innstillinger for vedlegg for avsenderinformasjon.

### • Systeminnstillinger (Administrator): Forholdsinnstilling e-postsignatur

Bruk denne innstillingen for å angi om en e-postsignatur skal legges til slutten av e-postmeldingene. Fabrikkinnstillingen er at en e-postsignatur ikke legges til.

# ENDRE KONTRASTEN

Hvis originalen er mørk kan kontrasten endres slik at den passer til originalen.

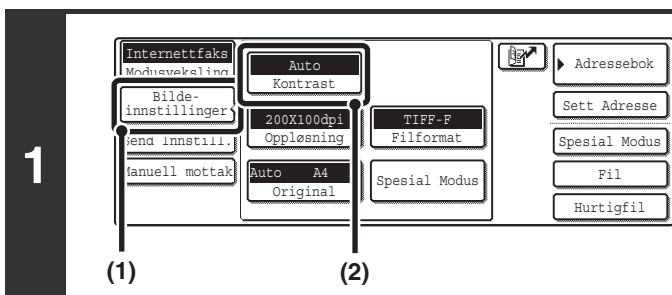

**Vise skjermbildet for innstilling av kontrast.**

- (1) Trykk på [Bilde-innstillinger]-tasten.
- (2) Trykk på [Kontrast]-tasten.

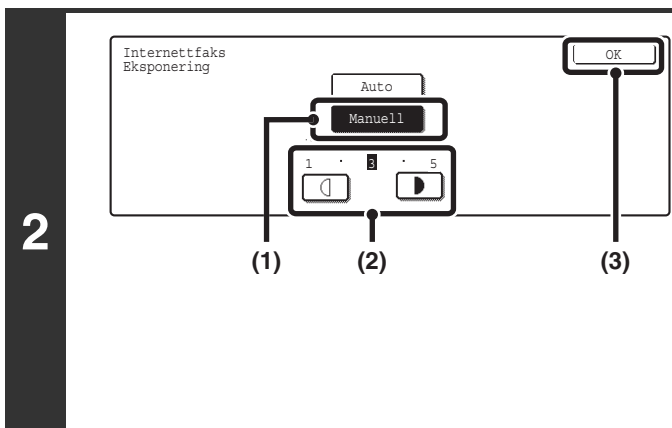

**Velg kontrasten.**

- (1) Trykk på [Manuell]-tasten.
- (2) Juster kontrasten med -tastene.

Når kontrasten er satt til [Auto], kan ikke -tastene brukes.

Kontrasten gjøres mørkere når du trykker på -tasten, og lysere når du trykker på -tasten.

Trykk på [Auto]-tasten for å gå tilbake til automatisk kontrastjustering.

- (3) Trykk på [OK]-tasten.

Når du bruker dokumentglasset til å skanne flere originalsider, kan kontrastinnstillingen endres hver gang du bytter side. Ved bruk av den automatiske dokumentmaterialet, kan ikke innstillingen for kontrast endres når skanningen først er satt i gang. (Når du bruker spesialmodusen "Jobb-oppbygg.", kan kontrasten endres hver gang du legger inn et nytt sett med originaler.)

**Systeminnstillinger (administrator): Standard Eksponerings-Innstillinger**  
Brukes til å endre standardinnstillingen for kontrast.

## Hvordan velger du kontrast

Kontrast		Når innstillingen bør velges
Auto		Denne innstillingen gir automatisk justering av kontrast for lyse og mørke deler av originalen.
Manuell	1 til 2	Velg denne innstillingen når originalen består av mørk tekst.
	3	Velg denne innstillingen for en normal original (verken mørk eller lys).
	4 til 5	Velg denne innstillingen når originalen hovedsakelig består av svak tekst.

# ENDRE OPPLØSNING

Innstillingen for oppløsning kan velges.

**1**

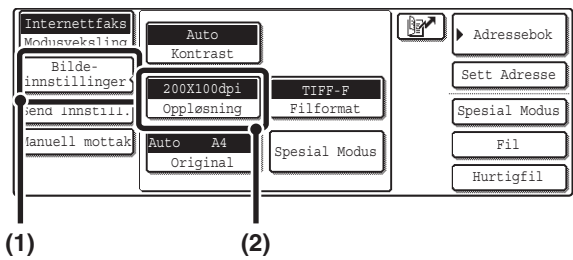

**Vise skjermbildet for innstilling av oppløsning.**

- (1) Trykk på [Bilde-innstillinger]-tasten.
- (2) Trykk på [Oppløsning]-tasten.

**2**

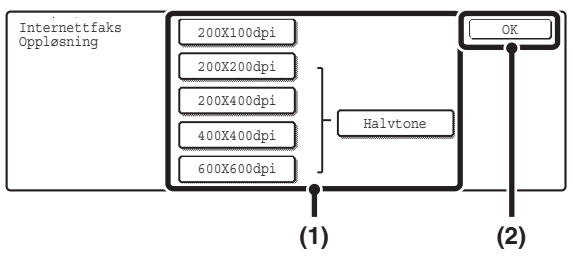

**Velg oppløsning.**

- (1) Trykk på tasten for den ønskede oppløsningen.
- (2) Trykk på [OK]-tasten.



Når en annen oppløsning enn [200X100dpi] er valgt, kan [Halvtone]-knappen trykkes for å velge halvtone. Når originalen har mange graderinger av lys og mørk som i et fotografi eller en fargeillustrasjon, gir halvtone et mer attraktivt bilde enn vanlig overføring.

## Hvordan velge oppløsning

For vanlige tekstoriginaler, vil 200X100dpi gi et bilde som er godt lesbart. For fotografier og illustrasjoner, vil en innstilling for høy oppløsning (600X600dpi, osv.) eller halvtone gi et skarpt bilde. En innstilling for høy oppløsning eller halvtone vil imidlertid resultere i en stor fil, og hvis filen er for stor kan det hende at overføringen ikke kan utføres. I slike tilfeller må du redusere antall sider som skannes, eller ta andre forholdsregler for å redusere filstørrelsen.



- Når den automatiske dokumentmateren brukes, kan ikke innstillingen for oppløsning endres når skanningen først er satt i gang. Når du bruker dokumentglasset eller spesialmoduset "Jobb Lages", kan imidlertid oppløsningen endres hver gang du legger inn en ny original eller et nytt sett med originaler.
- Når [TIFF-S] er valgt som format, kan bare [200X100dpi] eller [200X200dpi] velges.



### Systeminnstillinger (administrator): Innstilling For Grunnoppløsning

Brukes til å endre standardinnstillingen for oppløsning.

# AUTOMATISK SKANNING AV BEGGE SIDENE AV EN ORIGINAL (2-sidig original)

Den automatiske dokumentmateren kan brukes for automatisk å skanne begge sidene av en tosidig original.

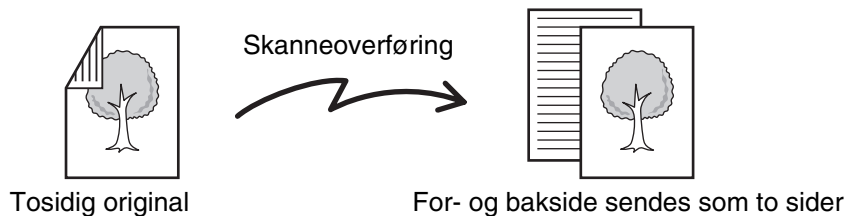

1

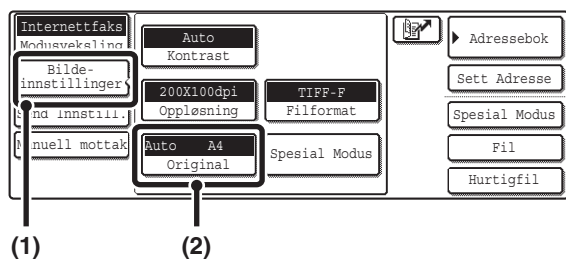

Vise skjermbildet for originalinnstillinger.

- (1) Trykk på [Bildeinnstillinger]-tasten.
- (2) Trykk på [Original]-tasten.

2

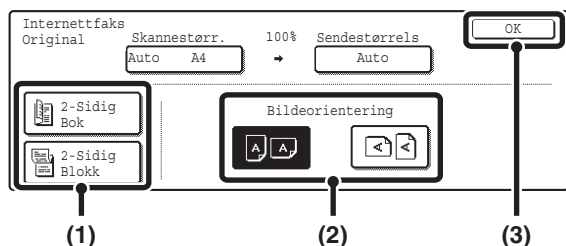

Spesifiser om innbindingen for den tosidige originalen skal være bokstil eller blokkstil, samt retningen som originalen er plassert i.

- (1) Trykk på [2-Sidig Bok]-tasten eller [2-Sidig Blokk]-tasten.

Bok og blokk bindes inn slik som vist nedenfor.

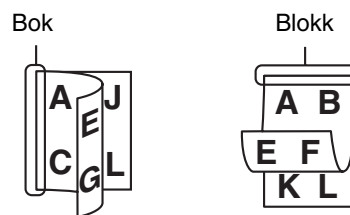

- (2) Trykk på den "Bildeorientering"-tasten som har samme retning som originalbildet.

Hvis denne innstillingen ikke er korrekt, er sjansen til stede for at et riktig bilde ikke overføres.

- (3) Trykk på [OK]-tasten.



Hvis du vil avbryte tosidig skanning, trykker du på den fremhevede tasten og sjekker at den da ikke lyser lenger.



Tosidig skanning slås automatisk av etter at Internettfaksen er overført.

---

---

# SPESIFISERE SKANNESTØRRELSE OG SENDESTØRRELSE FOR ORIGINALEN (Forstørre/Forminske)

Når originalen plasseres, oppdages størrelsen automatisk og vises så i startskjermbildet.

Størrelsen på den plasserte originalen indikeres som skannestørrelsen, og størrelsen som skal overføres indikeres som sendestørrelsen.

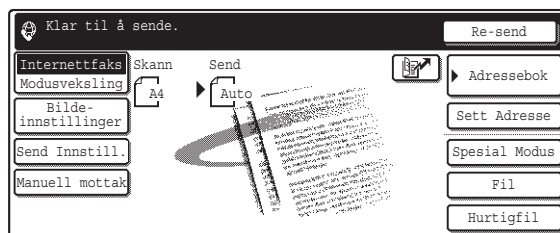

I skjermbildet som vises ovenfor er skannestørrelsen (den plasserte originalen) A4 (8-1/2" x 11") og sendestørrelsen auto. Hvis skannestørrelsen for eksempel er A4 (8-1/2" x 11") og sendestørrelsen er B5 (5-1/2" x 8-1/2"), blir bildet forminsket før overføring.

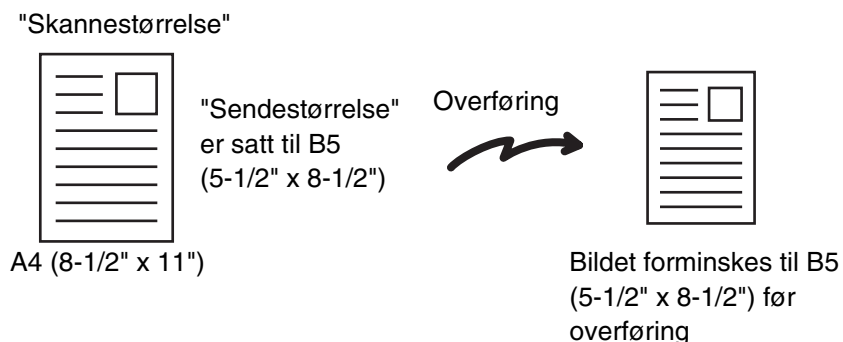

- Bare standard originalstørrelser kan automatisk avleses.
- Hvis originalen ikke er av standard størrelse, må du sette skannestørrelsen manuelt.

# SPESIFISERE SKANNESTØRRELSEN FOR ORIGINALEN

Hvis originalen ikke er av standard størrelse, eller du ønsker å endre skannestørrelsen, trykker du på [Original]-tasten for å spesifisere originalstørrelsen manuelt. Plasser originalen i dokumentmatskuffen eller på dokumentglasset og følg trinnene nedenfor.

## Spesifisere størrelsen ved hjelp av papirstørrelser

**1**

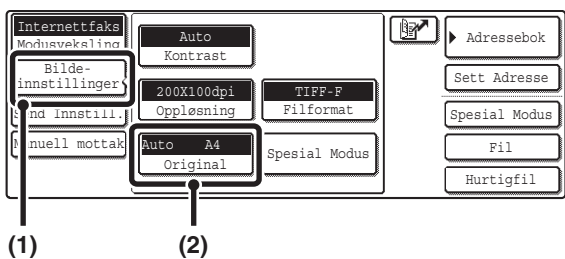

**Vise skjermbildet for originalinnstillinger.**

- (1) Trykk på [Bildeinnstillinger]-tasten.
- (2) Trykk på [Original]-tasten.

Den automatisk oppdagede størrelsen vises ovenfor [Original]-tasten.

**2**

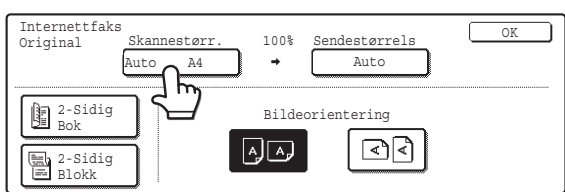

**Trykk på [Skannestørrelse]-tasten.**

**3**

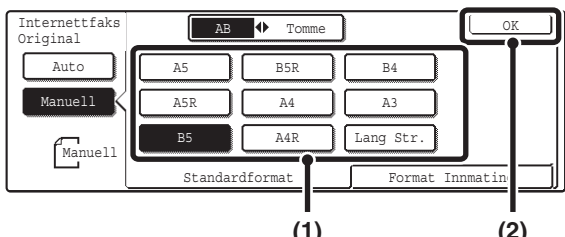

**Spesifiser skannestørrelsen.**

- (1) Trykk på riktig tast for originalstørrelse.
- (2) Trykk på [OK]-tasten.

- Hvis du sender en lang original, trykker du på [Lang Str.]-tasten. Bruk den automatiske dokumentmatskuffen til å skanne en lang original. Den maksimale lengden som kan skannes er 800 mm (31-1/2") (den maksimale bredden er 297 mm (11-5/8")).
- Hvis du vil spesifisere skannestørrelsen i tommer, trykker du på [AB ◀ Tomme]-tasten for å fremheve [Tomme]-siden, så spesifiserer du skannestørrelsen.

**4**



**Trykk på [OK]-tasten.**



Når du velger [Lang Str.], kan ikke innstillingen for tosidig skanning og sendestørrelse endres.

## Spesifisere størrelsen ved å angi numeriske verdier.

Når du skal skanne en original som ikke er av standard størrelse, som for eksempel et postkort eller et kort, følger du disse trinnene for å spesifisere originalstørrelsen.

Bredden kan være fra 64 mm til 432 mm (2-1/2" til 17") og lengden kan være fra 64 mm til 297 mm (2-1/2" til 11-5/8").

1

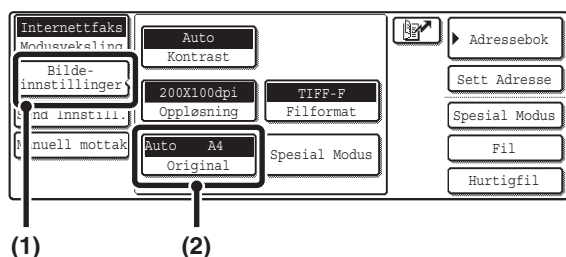

Vise skjermbildet for originalinnstillinger.

- (1) Trykk på [Bildeinnstillinger]-tasten.
- (2) Trykk på [Original]-tasten.

Den automatisk oppdagede størrelsen vises øverst i [Original]-tasten.

2

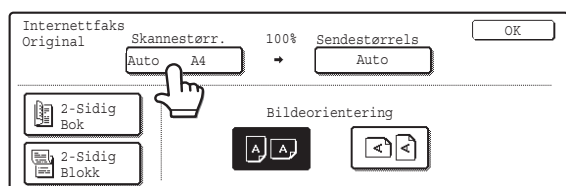

Trykk på [Skannestørr.]-tasten.

3

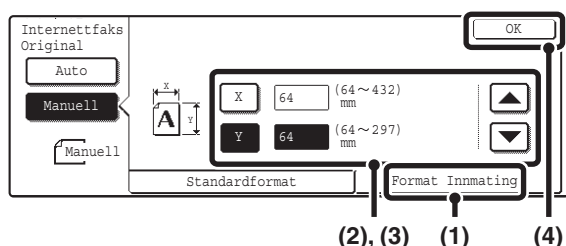

Angi skannestørrelsen.

- (1) Trykk på [Format Innmating]-kategorien.
- (2) Trykk på [X]-tasten og angi X-dimensjonen (horizontal) med ▼ ▲ -tastene.
- (3) Trykk på [Y]-tasten og angi Y-dimensjonen (vertikal) med ▼ ▲ -tastene.
- (4) Trykk på [OK]-tasten.



### Systeminnstillinger (administrator): Innstilling For Originalstørrelsesindikator

Brukes for å sette skjermbildet for størrelsesangivelse til "mm-enheter" eller "tomme-enheter".

4

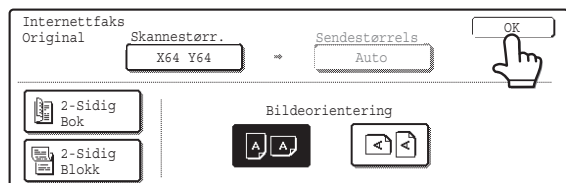

Trykk på [OK]-tasten.

Den spesifiserte størrelsen vises i [Skannestørr.]-tasten.



- Når skannestørrelsen er spesifisert med numeriske verdier, kan ikke sendestørrelsen spesifiseres.
  - Når den automatiske dokumentmateren brukes, er det mulig å skanne originaler som er lengre enn 432 mm (17") (maksimal lengde er 800 mm (31-1/2")). Når du skal skanne en lang original, trykker du på [Standardformat]-kategorien i skjermbildet i trinn 3 og trykker så på [Lang Str.]-tasten.
- 📖 [Spesifisere størrelsen ved hjelp av papirstørrelser](#) (side 69)

# SPESIFISERE SENDESTØRRELSEN FOR ORIGINALEN

Spesifiser sendestørrelsen som en papirstørrelse. Hvis du velger en sendestørrelse som er større enn skannestørrelsen, forstørres bildet. Hvis du velger en sendestørrelse som er mindre enn skannestørrelsen, forminskes bildet.

- Sendestørrelsen kan ikke spesifiseres når [Lang Str.] er valgt for skannestørrelsen eller spesifisert med numeriske verdier.
- Sendestørrelsen kan ikke spesifiseres når [TIFF-S] er valgt som format. (Sendestørrelsen er fastsatt til A4R (8-1/2" x 11"R).)

1

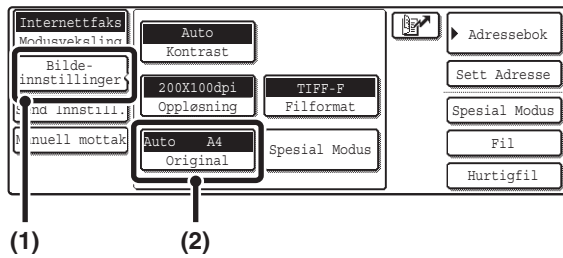

**Vise skjermbildet for originalinnstillinger.**

- (1) Trykk på [Bildeinnstillinger]-tasten.
- (2) Trykk på [Original]-tasten.

2

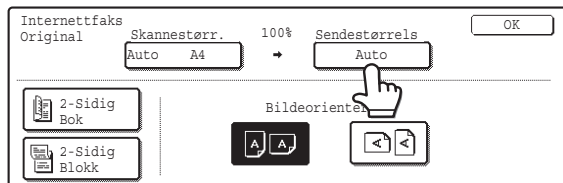

**Trykk på [Sendestørrelse]-tasten.**

3

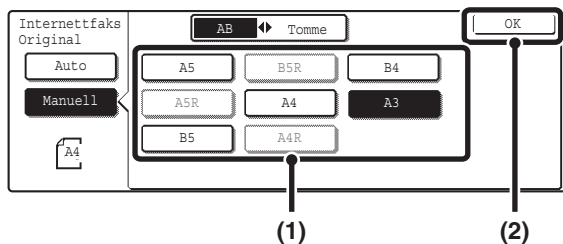

**Spesifiser sendestørrelsen.**

- (1) Trykk på den ønskede tasten for sendestørrelse.
- (2) Trykk på [OK]-tasten.

- Størrelsetaster som ikke kan spesifiseres for sendestørrelsen, er merket med grått for å unngå valg av disse.
- Hvis du vil spesifisere sendestørrelsen i tommer, trykker du på [AB ◀ Tomme]-tasten for å fremheve [Tomme]-siden, så spesifiserer du sendestørrelsen.

4

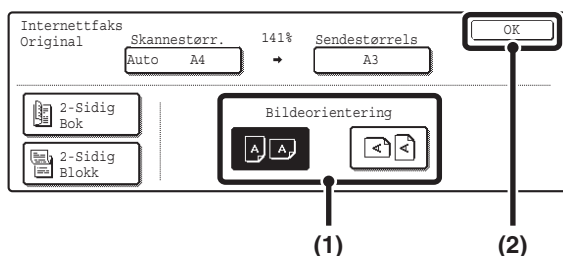

**Spesifiser retningen som originalen er plassert i.**

- (1) Trykk på den "Bildeorientering"-tasten som har samme retning som originalbildet.

Hvis denne innstillingen ikke er korrekt når et bilde sendes med endret grad, er sjansen til stede for at et riktig bilde ikke overføres.

- (2) Trykk på [OK]-tasten.

- Forholdet som brukes for å forminske eller forstørre originalen, vises mellom "Skannestørrelse" og "Sendestørrelse".

# ENDRE FILFORMATET

Filformatet en Internettfaks sendes som er vanligvis satt til [TIFF-F]. Hvis maskinen som mottar Internettfaksen ikke støtter full modus (den støtter bare enkel modus), må du følge trinnene under for å velge [TIFF-S].

1

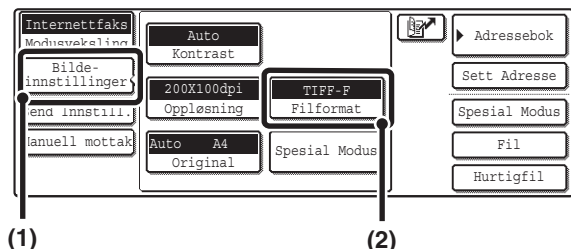

**Vise skjermbildet for innstilling av format.**

- (1) Trykk på [Bilde-innstillinger]-tasten.
- (2) Trykk på [Filformat]-tasten.

2

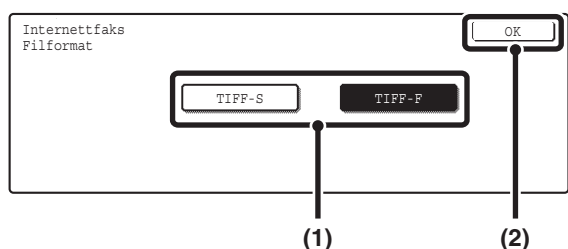

**Velg filformatet.**

- (1) Trykk på tasten for det ønskede formatet.
- (2) Trykk på [OK]-tasten.



Når [TIFF-S] er valgt, er overføringsinnstillingene begrenset som følger:

- Oppløsning: Valgene er [200X100dpi] og [200X200dpi]. Hvis [TIFF-S] blir valgt etter at [200X400dpi], [400X400dpi] eller [600X600dpi] er valgt, vil oppløsningen automatisk bli endret til [200X200dpi].
- Sendestørrelse: Alltid A4R (8-1/2" x 11"R). Hvis [TIFF-S] blir valgt etter at sendestørrelsen er endret, vil sendestørrelsen automatisk bli endret til A4R (8-1/2" x 11"R). Hvis du skanner en større størrelse enn A4 (8-1/2" x 11"), vil størrelsen automatisk bli redusert til A4R (8-1/2" x 11"R). Når dette formatet er inkludert i en gruppeoverføring, overføres bildet til alle destinasjoner i A4R (8-1/2" x 11"R).
- Spesial Modus: Når en gradinnstilling er valgt, og originalstørrelsen er tastet inn, kan ikke Tosiders skann, Kortformat, 2 i 1 og Blandede. Originaler brukes.

# ENDRE EMNE, FILNAVN OG MELDING

Når du utfører en Internettfaksoverføring, kan du endre emne, filnavn og melding. Du kan velge forhåndsvalgte elementer eller skrive inn tekst direkte.

- Hvis emnet og filnavnet ikke endres, brukes innstillingene på nettsiden.
- Valgene for emne, filnavn og melding konfigureres ved å klikke på [Applikasjonsinnstillinger] og deretter [Nettverksskanner-innstillinger] i nettsidemenyen. (Det kreves administratorrettigheter.)
- Hvis du vil ha informasjon om prosedyren for å skrive inn tekst, går du til "6. SKRIVE INN TEKST" i Brukerveiledningen.

1

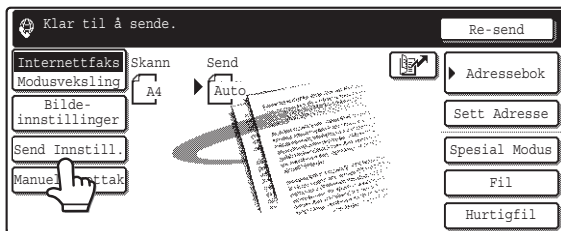

Trykk på [Send Innstill.]-tasten.

2

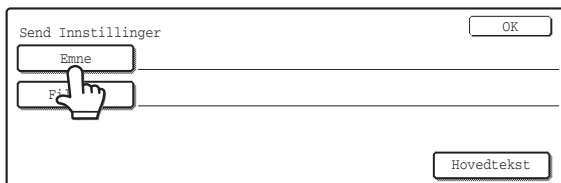

Trykk på [Emne]-tasten for å endre emnet.

3

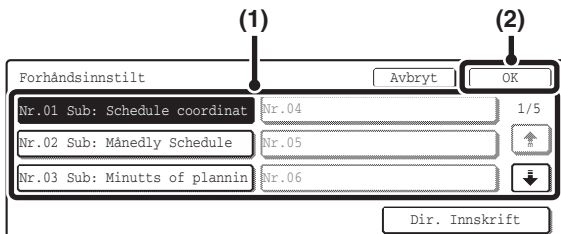

Angi emnet.

- (1) Trykk på tast for forhåndsinnstilt tekst.
- (2) Trykk på [OK]-tasten.

- Hvis du vil skrive inn teksten direkte, trykker du på [Dir. Innskrift]-tasten for å åpne skjermbildet for inntasting av tekst. Skriv inn teksten og trykk på [OK]-tasten. Opptil 54 tegn kan skrives inn.
- Teksten i en forhåndsinnstilt tekststast kan redigeres ved å trykke på den forhåndsinnstilte teksttasten og så på [Dir. Innskrift]-tasten. Skjermbildet for inntasting av tekst vises med den forhåndsinnstilte teksten som gjelder for tasten. (Når du lagrer en destinasjon ved å bruke nettsiden, kan opptil 80 tegn skrives inn. Bare 54 tegn vil imidlertid vises og kan redigeres i berøringspanelet.)

4

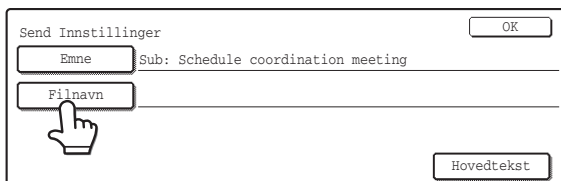

Trykk på [Filnavn]-tasten for å endre filnavnet.

Filnavnet skrives inn på samme måte som emnet.

- Opptil 54 tegn kan skrives inn for filnavnet.

5

Trykk på [Hovedtekst]-tasten for å endre meldingen.

6

Skriv inn meldingen og trykk på [OK]-tasten.

- Hvis du vil velge en forhåndsinnstilt melding som tidligere er lagret på nettsiden, trykker du på [Forhåndsinnst.]-tasten.
- Trykk på [Rediger]-tasten for å skrive inn meldingen direkte.



- Det kan testes inn 1800 tegn. (Linjeskift telles som ett tegn.)
- For å slette hele den innskrevne teksten, trykker du på [Slett alle]-tasten. Denne tasten sletter ikke bare den valgte linjen, men hele meldingen.
- Hver linje av den innskrevne teksten kan velges med ▼ ▲ -tastene. Trykk på [Rediger]-tasten for å redigere den valgte linjen. Skjermbildet for inntasting av tekst vises med den valgte teksten.

7

Trykk på [OK]-tasten.



Når du lagrer forhåndsinnstilt tekst for emne og filnavn på nettsiden, kan opptil 80 tegn skrives inn.



**Systeminnstillinger (administrator): Innstilling av antall filnavn/tema/hovedteksttegn som vises**  
Brukes for å velge antall emner og filnavn som vises i ett skjermbilde (3 eller 6).

# 6

## KONTROLL AV STATUSEN FOR OVERFØRINGS-/MOTTAKSJOBBER

Dette kapitlet forklarer hvordan du sjekker statusen på reserverte overføringsjobber og mottatte Internettfakser.

### SKJERMBILDE FOR JOBBSTATUS

Jobbstatusskjermen vises når man trykker på [JOBBS STATUS]-tasten på betjeningspanelet. Jobbstatusskjermen viser statusen til jobber etter modus. Når [JOBBS STATUS]-tasten trykkes ned, vises jobbstatusskjermen for den modusen som ble brukt før tasten ble trykket ned.

**Eksempel: Når en tast trykkes i skannemodus**

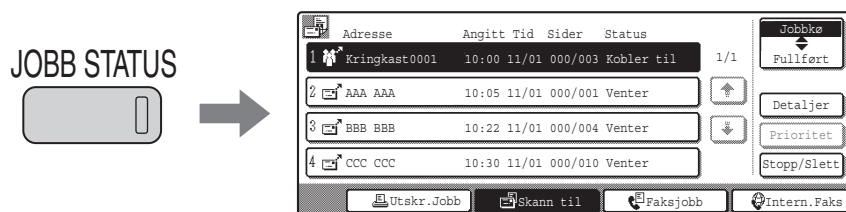

Reserverte overføringer og mottatte Internettfakser omtales her som jobber.

 Venstre kant av jobbstatusskjermen vises på venstre kant av berøringspanelet når startskjerm bildet blir vist. Venstre kant av jobbstatusskjermen berøres for å vise jobbstatusskjermen uten at man trykker på [JOBBS STATUS]-tasten.

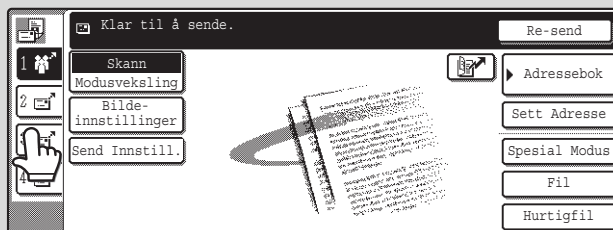

# SKJERMENE FOR JOBBKØ OG FULLFØRT JOBB

Jobbstatusskjermen består av to skjermbilder: jobbøskjermen som viser reserverte jobber og gjeldende jobb, og skjermbildet for fullførte jobber. Trykk på valgtasten for jobbstatusskjermene ((2) under) for å veksle mellom de to skjermene.

## Skjermbilde for jobbø

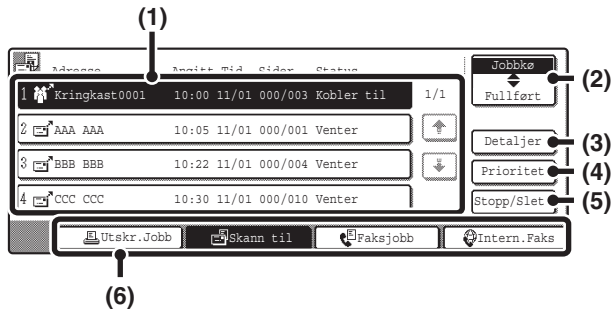

## Skjermbilde for fullførte jobber

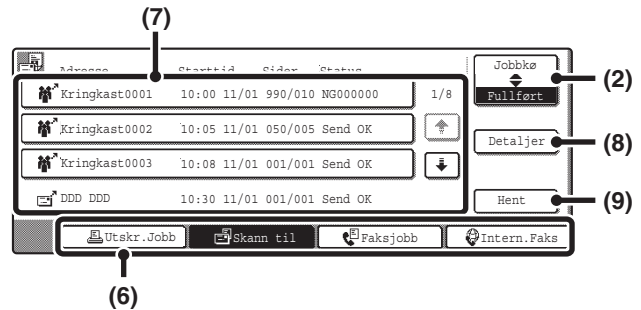

### (1) Skjermbilde for jobbø

Jobbene vises som taster i den rekkefølgen de ble reservert. Hver tast viser informasjon om jobben og dens gjeldende status.

☞ [Visning av jobbtaster](#) (side 77)

### (2) Valgtast for jobbstatusskjermen

Trykk på denne tasten for å veksle mellom jobbøskjermene og skjermbildet for fullførte jobber.

### (3) [Detaljer]-tast for jobbøskjermene

Dette viser detaljert informasjon om gruppesendinger og jobbstatusen. Velg tasten for den ønskede jobben i skjermbildet for jobbø (1), og trykk deretter på [Detaljer]-tasten.

### (4) [Prioritet]-tast

Trykk på denne tasten for å gi prioritet til en valgt jobb.

☞ [GI PRIORITET TIL EN SKANNEOVERFØRINGSJOBB](#) (side 82)

### (5) [Stopp/Slett]-tast

Trykk på denne tasten for å stoppe eller slette en valgt jobb.

☞ [STOPPE EN SKANNEJOBB SOM OVERFØRES ELLER VENTER PÅ Å BLI OVERFØRT](#) (side 81)

### (6) Modusvekslingstaster

Bruk disse tastene for å endre modus for jobbstatusskjermen.

### (7) Skjermbilde for fullførte jobber

Dette viser opptil 99 fullførte overførings- eller mottaksjobber for hver modus. En beskrivelse av jobben og resultatet (statusen) vises. En gruppeoverføringsjobb vises som en tast.

### (8) [Detaljer]-tast for skjermbildet for fullførte jobber

Dette viser detaljert informasjon om resultatet av fullførte gruppesendinger og jobber som benyttet dokumentarkiveringsfunksjonen. Velg tasten for den ønskede jobben i skjermbildet for fullførte jobber (7), og trykk deretter på [Detaljer]-tasten.

☞ [KONTROLLERE FULLFØRTE JOBBER](#) (side 80)

### (9) [Hent]-tast

Trykk på denne tasten for å hente og bruke en overførings- eller mottaksjobb som er lagret med dokumentarkiveringsfunksjonen.

# Visning av jobbtaster

Følgende informasjon vises på jobbkøtastene og tastene for fullførte jobber som kommer frem i jobbstatusskjermbildet.

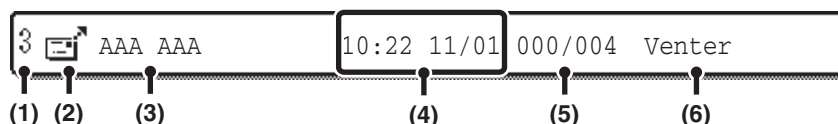

**(1) Viser nummeret (plasseringen) til jobben i jobbkøen.**

Når jobben som er under overføring blir ferdig, flyttes jobben ett trinn frem i jobbkøen. Dette nummeret vises ikke på taster i skjermbildet for fullførte jobber.

**(2) Modusikon**

Dette indikerer jobbtypen.

Ikon	Jobbtype
	Skanne til e-post
	Skanne til FTP
	Skanne til nettverksmappe
	Skanne til skrivebord
	Internettfaksoverføring
	Internettfaksinntak
	PC-I-Faksoverføring
	Gruppeoverføring

**(3) Navn på kommuniserende part (adresse)**

For en overføring, mottakers navn og adresse. For et mottak, avsenders navn og adresse. For en gruppeoverføring, funksjonsnavn og gruppekontrollnummer (4 siffer).

**(4) Tid reservert/Tid startet**

I jobbkøskjermbildet, dato og tid for når jobben ble reservert. I skjermbildet for fullførte jobber, dato og tid for når jobben ble startet.

**(5) Antall sider**

Viser antallet overførte sider/samlet antall originalsider.

**(6) Status**

Viser jobbstatusen.

- Pågående jobb

Skjermbilde	Status
"Kobler til"	Kobler til destinasjonen.
"Sender"	Sender data.
"Mottar"	Mottar en Internettfaks.
"Stoppet"	Jobben har blitt stoppet.
"Feil"	Det skjedde en feil under utføring av jobben.

- Jobb venter på å bli utført

Skjermbilde	Status
"Venter"	Jobben venter på å bli utført.
"Forsøk igjen"	Jobben forsøkes utført på nytt grunnet kommunikasjonsfeil eller annet problem.
"Stopp"	Jobben har blitt stoppet.
"Rapport vent"	En Internettfaks ble sendt med forespørsel om mottaksrapport, og maskinen venter på mottaksrapporten.
Dag og tid vises	Tidsinnstilt overføringsjobb (den spesifiserte tiden vises)

- Fullført jobb

Skjermbilde	Status
"Send OK"	Overføringen ble fullført.
"I minne"	En Internettfaks har blitt mottatt, men ikke skrevet ut ennå.
"Skrevet ut"	En mottatt Internettfaks har blitt skrevet ut.
"Framover OK"	En mottatt Internettfaks har blitt videresendt.
"Holder"	Mottatte Internett-fakser som er satt på vent.
"Stoppet"	Jobben ble stoppet.

Skjerm bilde	Status
"Antall vellykkede overføringsdestinasjoner/ Samlede overføringer OK"	En gruppeoverføring har blitt fullført. Hvis en overføring til 3 av totalt 5 destinasjoner ble vellykket, vil "003/005 OK" vises.
"Ingen svar"	Det skjedde en feil fordi det ikke kom svar fra destinasjonen.
"OK rapport"	En mottaksrapport ble forespurt for en overføring, overføringen ble fullført på vanlig måte og mottaksrapporten ble mottatt fra destinasjonen.
"NG rapport"	En mottaksrapport ble forespurt for en overføring, men overføringen ble ikke fullført på vanlig måte og feilrapport for overføringen ble mottatt.
"Ingen Rapp."	En e-post uten vedlagt fil ble mottatt, og utskrift var derfor ikke mulig.
"Mottatt"	En e-post ble mottatt, men den vedlagte filen var ikke en TIFF-F-fil eller den inneholdt ingen vedlegg og utskrift var derfor ikke mulig.
"Avslått"	En Internettfaks ble sendt fra en blokkert part.
"NGxxxxxx"	Overføringen/mottaket feilet fordi det forekom en kommunikasjonsfeil (en 6-sifret feilkode vises i xxxxxx).
"Feil"	Det skjedde en feil under utføring av jobben.

# OPERASJON NÅR EN JOBB I JOBBKØEN ER FULLFØRT

Når en normal overføringsjobb er fullført, flyttes den til skjermbildet for fullførte jobber og "Send OK" vises i statuskolonnen.

Mottatte Internettfaks, tidsinnstilte overføringsjobber og videresendingsjobber blir håndtert i jobbstatusskjermen, som forklart under.

## Internettfaks-mottaksjobber

Når en Internettfaks mottas, vises "Mottar".

Når mottaket er fullført, flyttes jobben til skjermbildet for fullførte jobber og "I Minne" vises.

Når utskriften er ferdig, endres statusen til "Skrevet ut", og jobben er fullført.

## Tidsinnstilte overføringsjobber

En tidsinnstilt overføringsjobb vises nederst i jobbkøen til den spesifiserte tiden kommer.

Jobben blir utført når den spesifiserte tiden kommer. Hvis en annen jobb er under utførelse, vil den tidsinnstilte jobben starte når den andre er fullført.

## Internettfaks-overføringsjobber som ber om mottaksrapport

Etter at overføringen av en Internettfaks-overføringsjobb som ber om mottaksrapport er fullført, settes jobben på venting nederst i jobbøskjerm bildet. "Rapport Vent" vises i statuskolonnen. Når mottaksrapporten mottas fra destinasjonen, eller hvis rapporten ikke mottas innen tidsavbruddstiden, flyttes jobben til skjermbildet for fullførte jobber.

## Mottaksjobber når "Innkommende routing-innstillinger" er aktivert

Når "Innkommende routing-innstillinger" er aktivert, håndteres mottaksjobber på følgende måte avhengig av utskriftsinnstillingen.

 [VIDERESENDE EN MOTTATT INTERNETTFAKS TIL EN E-POSTADRESSE \(Innkommende routing-innstillinger\)](#)  
(side 114)

- **Mottatt internettfaks er ikke skrevet ut**

"Mottar" vises mens internettfaksen mottas. Når mottaket er fullført, flyttes jobben til jobbkøen i skannemodusens jobbstatusskjerm.

- **Mottatt internettfaks skrives ut**

Når mottaket er fullført, flyttes jobben til skjermbildet for fullførte jobber og "I Minne" vises. Når utskriften avslutter, endres statusen til "Skrevet ut", og jobben er fullført. I tillegg legges jobben til jobbkøen i jobbstatusskjermen i skannemodus. Når videresending av mottatte Internettfaks er fullført, vises "Framover OK".

# KONTROLLERE FULLFØRTE JOBBER

Du kan sjekke en destinasjonsliste, destinasjonene der overføringen feilet og annen detaljert informasjon om fullførte gruppeoverføringsjobber og jobber som brukte dokumentarkiveringsfunksjonen. Trykk på tasten for jobben du ønsker å vise informasjon om i skjermbildet for fullførte jobber, og trykk på [Detaljer]-tasten. Jobbdetaljskjermen (se under) blir vist.

Adresse	Starttid	Status
002 BBB BBB	10:01 11/01	NG000000
010 CCC CCC	10:10 11/01	NG000000

Jobbnavnet vises øverst i jobbdetaljskjermen.

Trykk på en av kategoriene for å se jobbdetaljene. Følgende informasjon vises for hver kategori.

Kategorinavn	Vist informasjon
Fil	Informasjon om overføring/mottak som brukte dokumentarkiveringsfunksjonen. Trykk på [Hent]-tasten for å hente filen og bruke den.
Mislykket	Viser informasjon om adresser der kommunikasjonen mislyktes. Adresse: Adressenavn eller nummer Starttid: Tiden kommunikasjonen startet. Status: Feilbeskrivelse Man kan trykke på [Prøv igjen]-tasten for å prøve å overføre til den adressen på nytt.
Alle Dest.	Viser alle adressene som er spesifisert i jobben. Adresse: Adressenavn eller nummer Starttid: Tiden kommunikasjonen startet. Status: Resultatet av kommunikasjonen Man kan trykke på [Prøv igjen]-tasten for å overføre til alle adressene på nytt.

# STOPPE EN SKANNEJOBBSOM OVERFØRES ELLER VENTER PÅ Å BLI OVERFØRT

Følg trinnene under for å stoppe en jobb som overføres eller venter på å bli overført.

1

JOBB STATUS



Trykk på tasten [JOBB STATUS].

2

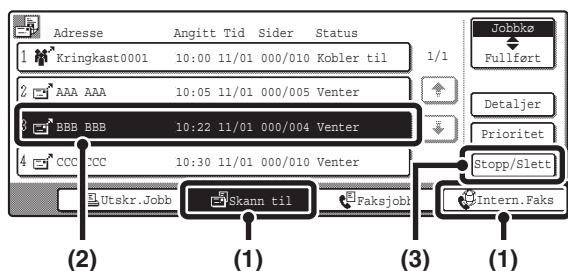

Velg jobben du ønsker å stoppe.

- (1) Trykk på modustasten for jobben som skal stoppes.
- (2) Trykk på tasten for jobben som skal stoppes.
- (3) Trykk på [Stopp/Slett]-tasten.

3

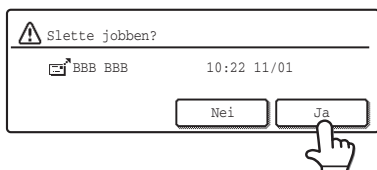

Trykk på [Ja]-tasten.



Hvis du ikke ønsker å stoppe den valgte jobben...  
Trykk på [Nei]-tasten.



Du kan ikke stoppe utskrift av en mottatt Internettfaks.

# GI PRIORITET TIL EN SKANNEOVERFØRINGSJABB

Når flere jobber venter på å bli overført, blir jobbene vanligvis overført i den rekkefølgen de ble reservert. Følg trinnene under hvis du må gi prioritet til en jobb og sende den før andre jobber.

1

JOBB STATUS



Trykk på tasten [JOB STATUS].

2

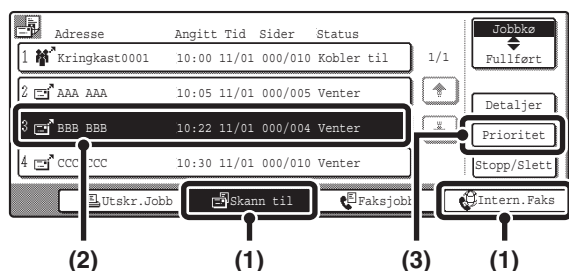

Velg jobben du ønsker å prioritere.

- (1) Trykk på modustasten for jobben som skal prioriteres.
- (2) Trykk på tasten for jobben som skal prioriteres.
- (3) Trykk på [Prioritet]-tasten.

Den valgte jobben flyttes opp til plassen bak jobben som for øyeblikket pågår. Jobben vil bli utført når den pågående jobben er fullført.

# 7

## HENDIGE FUNKSJONER

Dette kapitlet forklarer hendige funksjoner for utføring av skanneoverføringer. Disse funksjonene gjør det enkelt å utføre skanneoverføringer for en rekke ulike formål.

### SENDE SAMME BILDE TIL FLERE DESTINASJONER (Gruppeoverføring)

Det samme skannede bildet kan sendes til flere skannemodusdestinasjoner (Skanne til e-post, Skanne til FTP, Skanne til skrivebord), Internettfaksmodusdestinasjoner og faksmodusdestinasjoner i én enkelt operasjon. Du kan velge opptil 500 destinasjoner (inklusive et kombinert maksimum av 200 Skann til FTP- og Skann til dekstop-destinasjoner) for én gruppesendingsoperasjon.

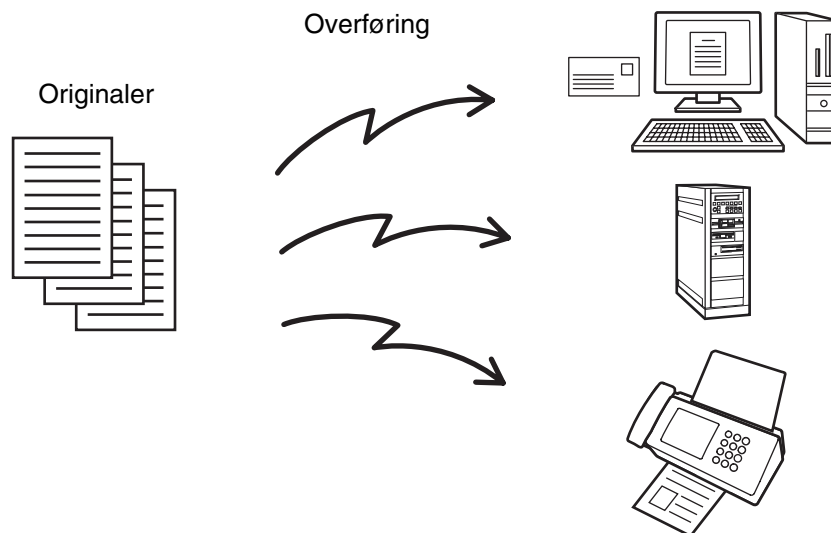

 Hvis du ofte bruker gruppeoverføring for å sende bilder til den samme destinasjonsgruppen, er det hendig å lagre disse destinasjonene i en gruppetast.

1

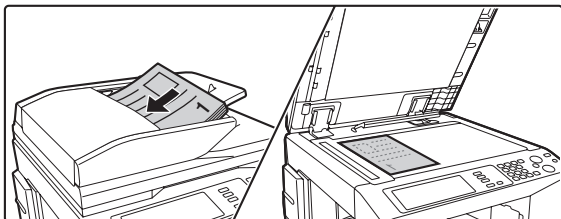

#### Plasser originalen.

Plasser originalen med forsiden opp i dokumentmaterskuffen, eller med forsiden ned på dokumentglasset.

2

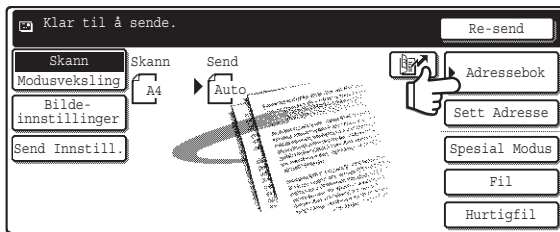

## Trykk på [Adressebok]-tasten.

Trykk på [Sett Adresse]-tasten for å skrive inn en destinasjonsadresse direkte.

3

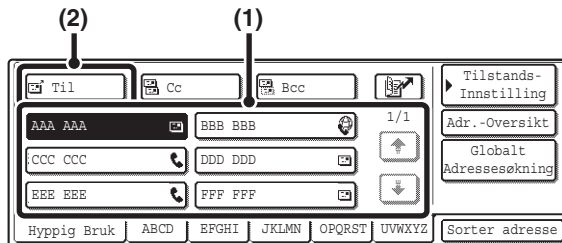

## Spesifiser destinasjonen.

(1) Trykk på engangstrykketasten for den ønskede destinasjonen.

(2) Trykk på [Til]-tasten.

Destinasjonen er spesifisert.

(3) Gjenta trinn (1) og (2) til alle adressene er valgt.



- For å legge til Cc- eller Bcc-mottakere velger du en mottaker og trykker på [Cc]-tasten eller [Bcc]-tasten.
- Hvis "Tvungen inntastning av adr.tast v. kringkast" er aktivert i systeminnstillingene (administrator), må du trykke på [Neste Adresse]-tasten før du angir neste destinasjon.
- Enkeltrykketaster som ikke kan brukes til gruppeoverføring er merket med grått for å unngå valg av disse.
- Hvis en Skann til FTP-adresse (hyperlenke) spesifiseres i en gruppeoverføring, vil e-postoverføring med hyperlenke ikke være mulig.
- Hvis du ofte bruker gruppeoverføring for å sende bilder til den samme destinasjonsgruppen, er det hendig å lagre disse destinasjonene i en gruppetast.

4

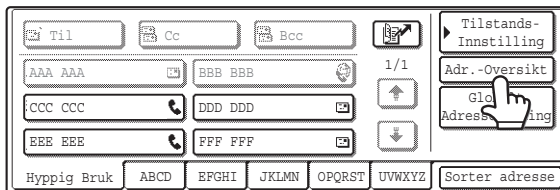

## Trykk på [Adr.-Oversikt]-tasten i Adressebok-skjermbildet.

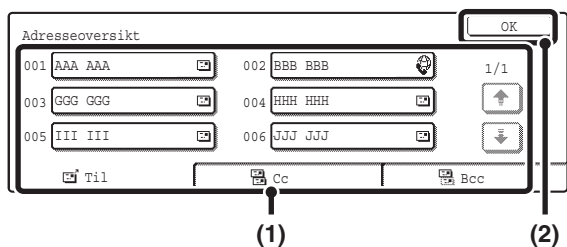

## Sett hake ved destinasjonene.

- (1) Sett hake ved destinasjonene.
- (2) Trykk på [OK]-tasten.



Hvis overføringen inkluderer Cc- eller Bcc-destinasjoner, må du trykke på [Cc]- eller [Bcc]-fanen for å sette hake ved de destinasjonene.



### Slette en spesifisert destinasjon...

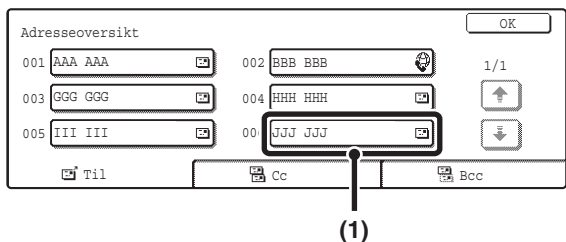

- (1) Trykk på tasten for den destinasjonen du ønsker å slette.

- (2) Trykk på [Ja]-tasten.

Hvis du ikke ønsker å slette destinasjonen, trykker du på [Nei]-tasten.

- (3) Trykk på [OK]-tasten.

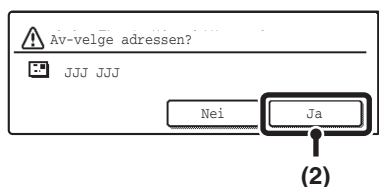

(2)

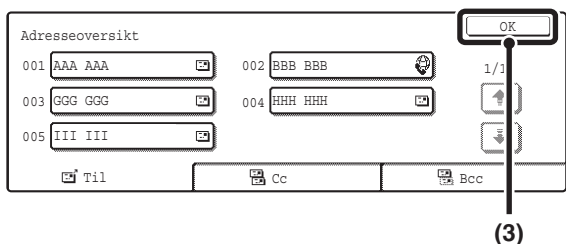

(3)

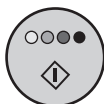

eller



## Trykk på [START FARGE]-tasten (●●●●) eller [START SVART/HVITT]-tasten (○●).

Skanning starter.

- Alle sidene blir skannet hvis du legger originalsidene i dokumentmaterskuffen. Du hører en pipelyd som indikerer at skanningen er ferdig.
- Hvis du skanner originalen på dokumentglasset, må du skanne én side om gangen.

Når skanningen av en side blir ferdig, erstatter du den med neste side og trykker på [START FARGE]-tasten (●●●●) eller [START SVART/HVITT]-tasten (○●). Gjenta til alle sidene har blitt skannet, og trykk så på [Les-Slutt]-tasten.

Du hører en pipelyd som indikerer at skanningen er ferdig.



Du kan ikke trykke på [START FARGE]-tasten (●●●●) hvis gruppeoverføringen inkluderer faks- eller internettfaksdestinasjoner. Skanningen vil foretas i Mono 2.



### Avbryte skanningen...

Trykk på [STOPP]-tasten (Ⓢ) for å avbryte operasjonen.

# GRUPPEOVERFØRINGER SOM INKLUDERER INTERNETTFAKSDESTINASJONER

Når en gruppeoverføring inkluderer både skannemodus- og Internettfaksmodusdestinasjoner, blir innstillingene for Internettfaksmodus (retning på originalen og ulike andre innstillinger) prioritert. Merk deg informasjonen under når du utfører denne typen gruppeoverføring.

<b>Originalens orientering</b>	Orienteringen i Internettfaksmodusen blir prioritert. Når "Innstillinger For Rotering Av Sending" aktiveres i systeminnstillingene (administrator), blir bildet rotert 90 grader. Derfor vil bildet i noen tilfeller ikke bli vist i riktig retning.	
<b>Sendestørrelse</b>	Når filformatet er satt til [TIFF-S] i Internettfaksmodus, er det bare mulig å overføre i A4R (8-1/2" x 11"R)-størrelse.	
<b>Kontrast</b>	Internettfaksinnstillingene har prioritert.	
<b>Oppløsning</b>	Når filformatet er satt til [TIFF-S] i Internettfaksmodus og en høy oppløsning er valgt i skannemodus, vil oppløsningen bli endret til [200X200dpi].	
<b>Filkomprimeringsmodus</b>	Komprimeringsmodusen vil bli endret til komprimeringsmodusen som er valgt i "Komprimeringsfunksjon ved videresending" i systeminnstillingene (administrator).	
<b>Fargeskanning</b>	Skanningen vil foretas i Mono 2 uavhengig av innstillingen av fargemodus.	
<b>Spesial Modus</b>	<b>2 i 1</b>	Dette kan ikke velges i skannemodus, men vil også gjelde skannedestinasjoner hvis det velges i Internettfaksmodus.
<b>Filstørrelse for skann</b>	Hvis det utføres en gruppeoverføring som inkluderer destinasjoner hvor det er satt en størrelsesgrense for filvedlegg ved hjelp av "Stille inn maksimalt antall sendedata(E-post)" eller "Maksimum størrelse på datavedlegg (FTP/Desktop/Nettverksmappe)" i systeminnstillingene (administrator), vil grensen også gjelde for de destinasjonene hvor det ikke er satt noen grense. (Grenseinnstillingen for Skanne til e-post eller Internett-faks gis prioritert.)	

# Sende på nytt til mislykkede gruppeoverføringsdestinasjoner

Du kan kontrollere resultatene av en fullført gruppeoverføring i jobbstatusskjermen. Hvis en overføring til noen av adressene mislyktes, kan du sende bildet til de adressene på nytt.

1

JOBB STATUS



Trykk på tasten [JOBB STATUS].

2

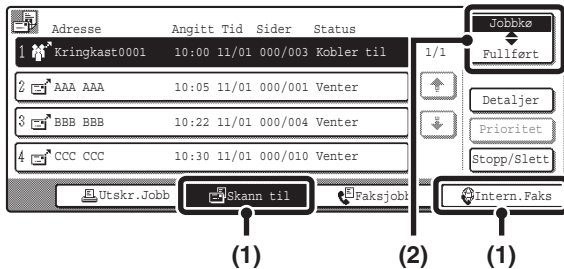

Vise skjermbildet for fullførte jobber.

(1) Trykk på tasten for modusen du ønsker å vise.

(2) Trykk på [Fullført]-tasten.



Hvis gruppeoverføringen inkluderte destinasjoner av ulike modi, vil den samme gruppeoverføringstasten vises i hver av de modiene.

3

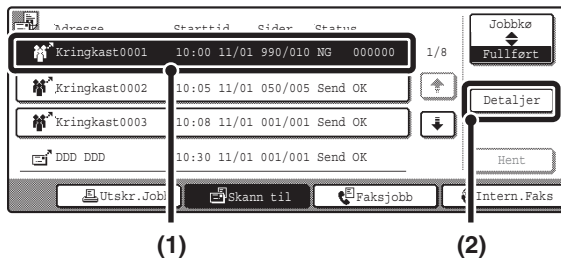

Vise detaljer om gruppeoverføringen.

(1) Trykk på tasten for den fullførte gruppeoverføringen.

(2) Trykk på [Detaljer]-tasten.



"Kringkastxxxx" blir vist som adressen til gruppejobbtasten. Jobbkontrollnummeret som ble vist i berøringspanelet da skanningen ble avsluttet vises i "xxxx".

4

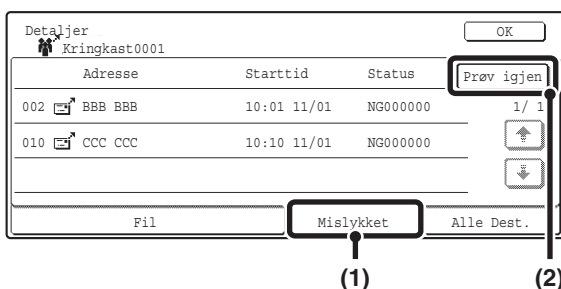

Send bildet på nytt til de mislykkede destinasjonene.

(1) Trykk på [Mislykket]-kategorien.

(2) Trykk på [Prøv igjen]-tasten.



- Operasjonen etter at du har trykket på [Prøv igjen]-tasten varierer avhengig av om dokumentarkiveringsfunksjonen er brukt eller ikke.  
**Dokumentarkivering brukes ikke**  
Du vil komme tilbake til startskjermen med de mislykkede destinasjonene oppført. Legg inn originaldokumentet og utfør trinnene for gruppeoverføring.  
**Dokumentarkivering brukes**  
Du vil komme tilbake til skjermen for re-sending av dokumentarkiv med de mislykkede destinasjonene oppført. Utfør re-sendingsprosedyren for dokumentarkiv. (Du behøver ikke å skanne originalen på nytt.)
- Alle destinasjonene blir vist hvis du har trykket på [Alle dest.]-kategorien i (1). Du kan trykke på [Prøv igjen]-tasten som vises på skjermen for å sende på nytt til alle destinasjoner.

# SLETTE PERIFERE SKYGGER PÅ BILDET (Slett)

Slettefunksjonen brukes til å slette skyggelinjer som oppstår på bildene ved skanning av tykke originaldokumenter eller bøker på dokumentglasset. (Denne funksjonen sletter de delene av bildet der skyggene vanligvis oppstår. Funksjonen gjenkjenner ikke skyggene slik at bare skyggene slettes.)

## Skanne en tykk bok

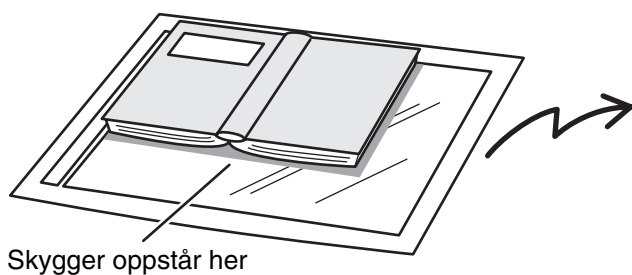

Skygger oppstår her

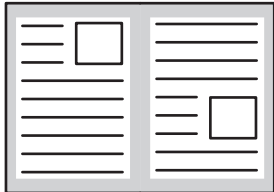
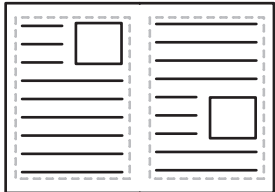
Slettefunksjonen brukes ikke	Slettefunksjonen brukes
	
Skygger vises i bildet.	Ingen skygger vises.

## Slettemodier

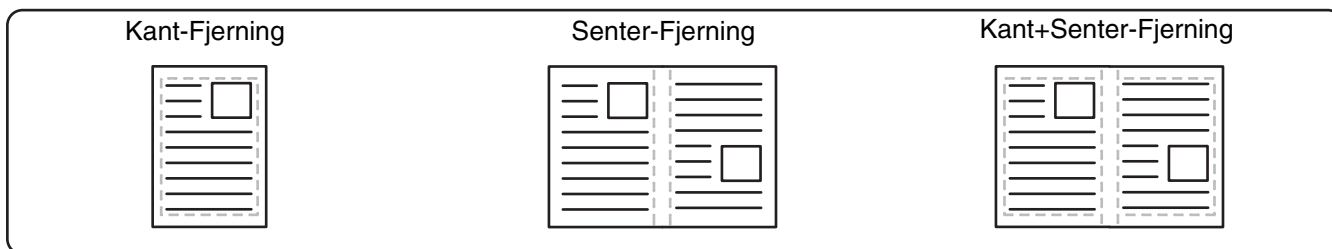

- Skygger langs kantene på originaldokumentet kan også slettes når den automatiske dokumentmateren brukes.
- Når du er i USB-minnemodus, må USB-minnet kobles til maskinen før prosedyren under blir utført.

1

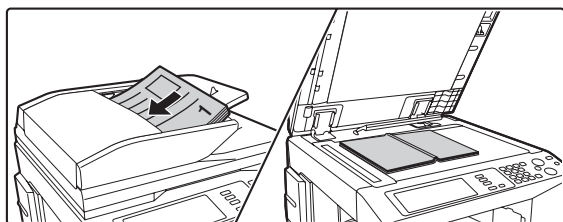

## Plasser originalen.

Plasser originalen med forsiden opp i dokumentmaterskuffen, eller med forsiden ned på dokumentglasset.

2

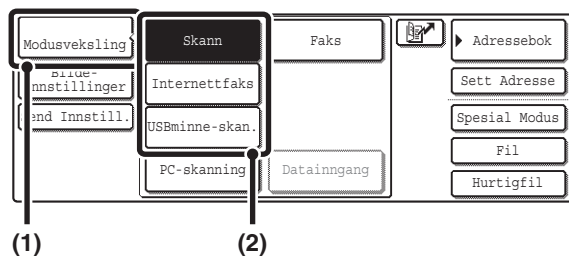

## Velg modusen du ønsker å bruke.

- (1) Trykk på [Modusveksling]-tasten.
- (2) Trykk på tasten for modusen du ønsker å bruke.

3

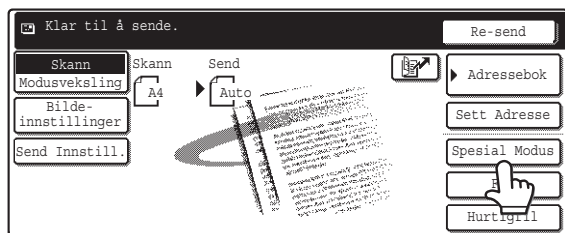

Trykk på [Spesial Modus]-tasten.

4

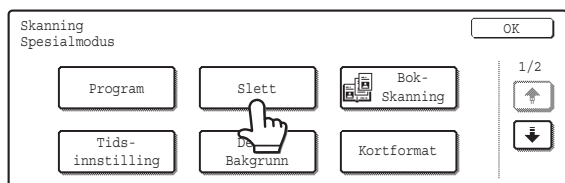

Trykk på [Slett]-tasten.

5

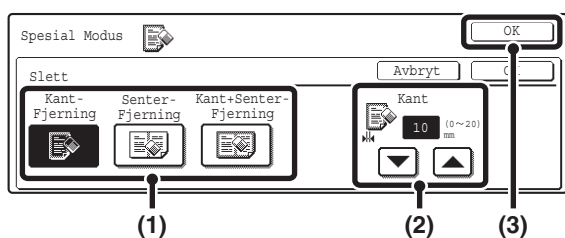

Velg sletteinnstillinger.

(1) Trykk på ønsket slettemodus.

Velg en av de tre slettemodiene.

(2) Still inn slettebredden med ▼ ▲ -tastene.

Du kan taste inn 0 mm til 20 mm (0" til 1").

(3) Trykk på [OK]-tasten.



Trykk på [OK]-tasten ved siden av [Avbryt]-tasten for å fullføre innstillingen og gå tilbake til skjermbildet i trinn 4.

6

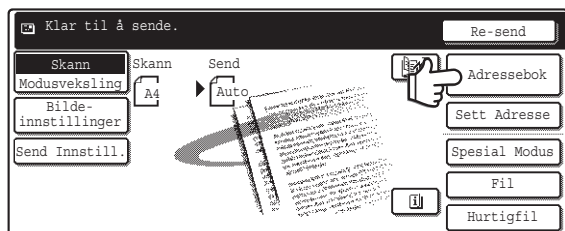

Trykk på [Adressebok]-tasten.

Trykk på [Sett Adresse]-tasten for å skrive inn en destinasjonsadresse direkte.

📖 [ANGI ADRESSEN MANUELT](#) (side 23)



- Når du skanner til USB-minne, trenger du ikke å spesifisere destinasjonen. Gå til trinn 8.
- Du kan trykke på [U] -tasten for å vise en liste over de valgte spesialmodusinnstillingene eller tosidig skanning. Trykk på [OK]-tasten for å gå tilbake til forrige skjermbilde etter å ha sjekket innstillingene.

7

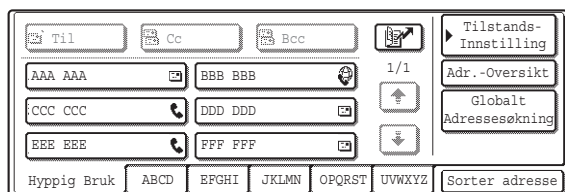

Spesifiser destinasjonen.

- Trykk på ettrykkstasten for den ønskede destinasjonen, og trykk deretter på [Til]-tasten.

📖 [SPESIFISERE DESTINASJONER I ADRESSEBOKEN](#) (side 19)

- For å spesifisere en destinasjonsadresse i en global adressebok, trykk på [Globalt Adressesøkning]-tasten og spesifiser adressen.

📖 [HENTE EN DESTINASJON FRA EN GLOBAL ADRESSEBOK](#) (side 24)



eller



## Trykk på [START FARGE]-tasten (○●●●) eller [START SVART/HVITT]-tasten (○●).

Skanning starter.

- Alle sidene blir skannet hvis du legger originalsidene i dokumentmatskuffen.  
Du hører en pipelyd som indikerer at skanningen er ferdig.
- Hvis du skanner originalen på dokumentglasset, må du skanne én side om gangen.  
Når skanningen av en side blir ferdig, erstatter du den med neste side og trykker på [START FARGE]-tasten (○●●●) eller [START SVART/HVITT]-tasten (○●). Gjenta til alle sidene har blitt skannet, og trykk så på [Les-Slutt]-tasten. Du hører en pipelyd som indikerer at skanningen er ferdig.



Hvis destinasjonen er en Internettfaksdestinasjon, trykk på [START SVART/HVITT]-tasten (○●).



### Avbryte skanningen...

Trykk på [STOPP]-tasten (⊙) for å avbryte operasjonen.



Når slettefunksjonen brukes, foretas slettingen langs kantene på originalbildet. Hvis du også bruker en forminskning- eller forstørrelsesinnstilling, vil slettebredden endres ifølge det valgte forholdet. For eksempel, hvis slettebredden er satt til 20 mm (1") og bildet reduseres til 50%, vil slettebredden være 10 mm (1/2").



### For å avbryte en sletteinnstilling...

Trykk på [Avbryt]-tasten i skjermbildet for trinn 5.



### Systeminnstillinger (administrator): Justering Av Kantsletting.

Den forhåndsvalgte innstillingen for kantbredden er tilknyttet systeminnstillingen for kopimodus, og kan stilles inn fra 0 mm til 20 mm (0" til 1"). Fabrikkinnstillingen er 10 mm (1/2").

# SKANNE EN ORIGINAL SOM TO SEPARATE SIDER (Bok-Skanning)

Venstre og høyre side av et originaldokument kan skannes som to separate sider. Denne funksjonen er nyttig når du ønsker å skanne hver side av en bok eller annet innbundet dokument.

## Eksempel: Skanne venstre og høyre sider i en bok

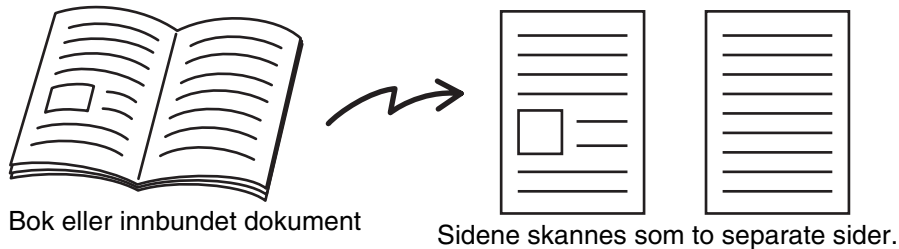

Original skannestørrelse	Overført bilde
A3 (11" x 17") x 1 side	A4 (8-1/2" x 11") x 2 sider



- Når du bruker bokskanning, må originalen legges på dokumentglasset.
- Sendestørrelsen kan ikke endres.
- Når du er i USB-minnemodus, må USB-minnet kobles til maskinen før prosedyren under blir utført.

1

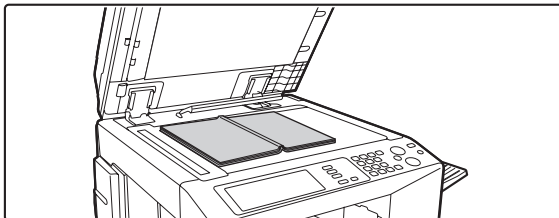

## Legg originalen med forsiden ned på dokumentglasset.

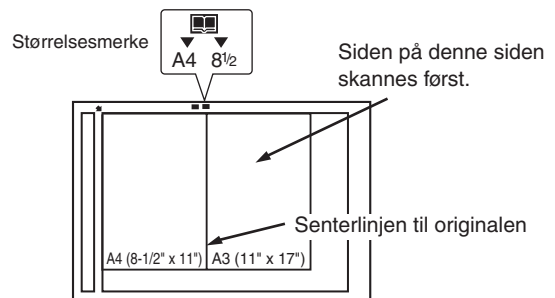

Legg originalen med siden du ønsker å skanne først til høyre på dokumentglasset. Sikt inn senterlinjen til originalen i forhold til størrelsesmerket.

2

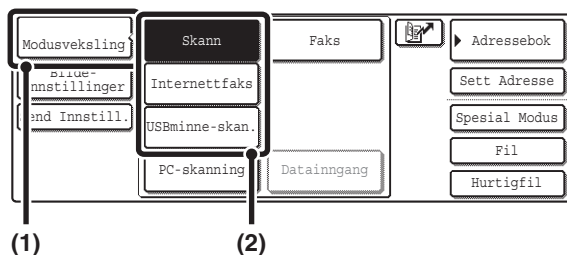

## Velg modusen du ønsker å bruke.

- (1) Trykk på [Modusveksling]-tasten.
- (2) Trykk på tasten for modusen du ønsker å bruke.

3

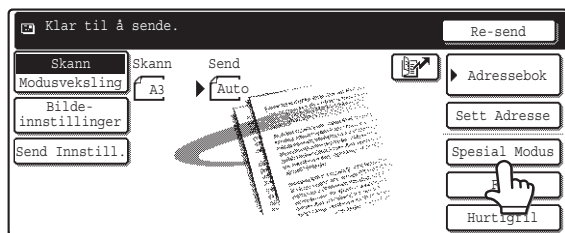

Trykk på [Spesial Modus]-tasten.

4

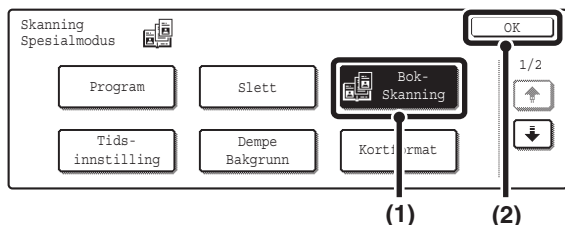

Velg Bok-Skanning.

- (1) Trykk på [Bok-Skanning]-tasten slik at den fremheves.
- (2) Trykk på [OK]-tasten.

5

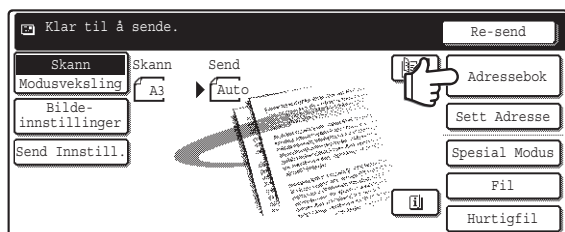

Trykk på [Adressebok]-tasten.

Trykk på [Sett Adresse]-tasten for å skrive inn en destinasjonsadresse direkte.

☞ [ANGI ADRESSEN MANUELT](#) (side 23)



- Når du skanner til USB-minne, trenger du ikke å spesifisere destinasjonen. Gå til trinn 7.
- Du kan trykke på -tasten for å vise en liste over de valgte spesialmodusinnstillingene eller tosidig skanning. Trykk på [OK]-tasten for å gå tilbake til forrige skjermbilde etter å ha sjekket innstillingene.

6

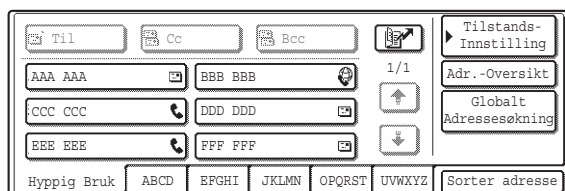

Spesifiser destinasjonen.

- Trykk på ettrykkstasten for den ønskede destinasjonen, og trykk deretter på [Til]-tasten.
  - ☞ [SPESIFISERE DESTINASJONER I ADRESSEBOKEN](#) (side 19)
- For å spesifisere en destinasjonsadresse i en global adressebok, trykk på [Globalt Adressesøkning]-tasten og spesifiser adressen.
  - ☞ [HENTE EN DESTINASJON FRA EN GLOBAL ADRESSEBOK](#) (side 24)

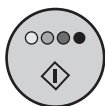

eller



**Trykk på [START FARGE]-tasten (○●●●) eller [START SVART/HVITT]-tasten (○●).**

Skanning starter.

Når skanningen blir ferdig, legg de neste to åpne sidene på og trykk på [START FARGE]-tasten (○●●●) eller [START SVART/HVITT]-tasten (○●). Gjenta til alle sidene har blitt skannet, og trykk så på [Les-Slutt]-tasten.

Du hører en pipelyd som indikerer at skanningen er ferdig.



Hvis destinasjonen er en Internettfaksdestinasjon, trykk på [START SVART/HVITT]-tasten (○●).



**Avbryte skanningen...**

Trykk på [STOPP]-tasten (⊗) for å avbryte operasjonen.



Bruk slettefunksjonen for å slette skyggene som dannes av innbindingen på en bok eller annet innbundet dokument. (Senter-Fjerning og Kant+Senter-Fjerning kan ikke brukes sammen.)



**Annullere bokskanningsinnstillingen...**

Trykk på [Bok-Skanning]-tasten i skjermbildet for trinn 4 slik at den ikke lenger fremheves, og trykk på [OK]-tasten.

# SENDE ET BILDE PÅ ET OPPGITT TIDSPUNKT (Tidsinnstilt overføring)

Denne funksjonen lar deg spesifisere tidspunktet når en overføring eller gruppeoverføring automatisk skal finne sted. Overføring vil begynne automatisk på det oppgitte tidspunktet.

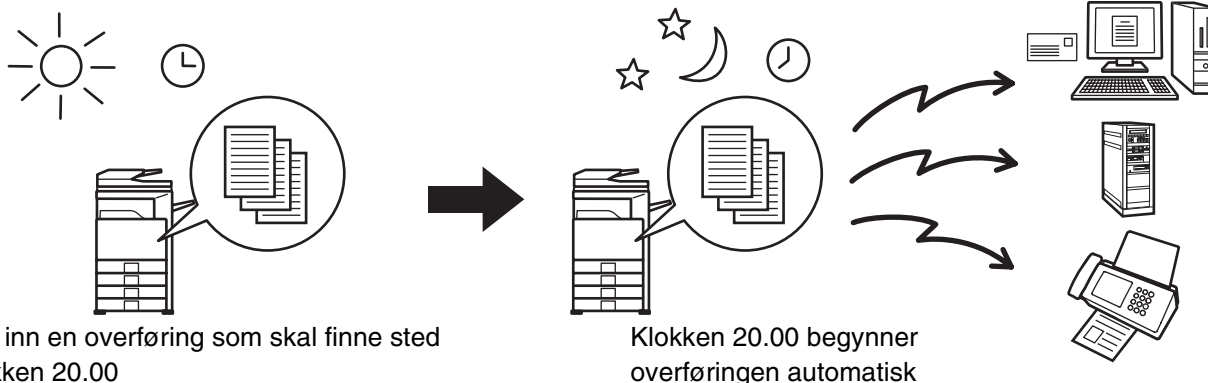

- Hovedbryteren må være i "på"-posisjonen når en tidsinnstilt overføring blir lagret. Hvis hovedbryteren er i "av"-posisjonen på det oppgitte tidspunktet, vil ikke overføringen finne sted.
- Når en tidsinnstilt overføring blir utført, må du skanne originalen inn i minnet når du setter opp overføringen. Det er ikke mulig å la dokumentet ligge i den automatiske dokumentmateren eller på dokumentglasset og få det skannet på det oppgitte overføringstidspunktet.
- Innstillingene som er valgt for en tidsinnstilt overføring (kontrast, oppløsning, spesialmodi etc.) blir automatisk tømt etter at overføringen er ferdig. (Når dokumentarkiveringsfunksjonen brukes, vil imidlertid den skannede originalen og innstillingene lagres på den innebygde harddisken. Hvis du vil ha mer informasjon om funksjonen for dokumentarkivering, går du til Veiledning for dokumentarkivering.)
- Denne funksjonen kan ikke brukes i USB-minnemodus.

1

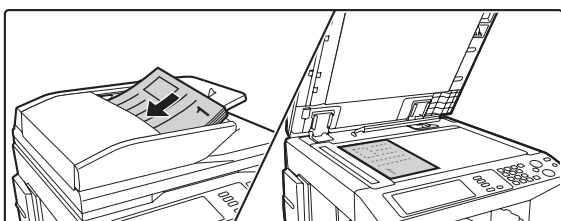

## Plasser originalen.

Plasser originalen med forsiden opp i dokumentmatskuffen, eller med forsiden ned på dokumentglasset.

2

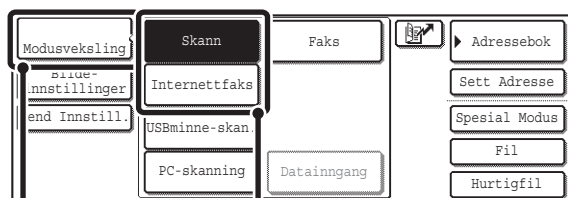

(1)

(2)

## Velg modusen du ønsker å bruke.

- (1) Trykk på [Modusveksling]-tasten.
- (2) Trykk på tasten for modusen du ønsker å bruke.

3

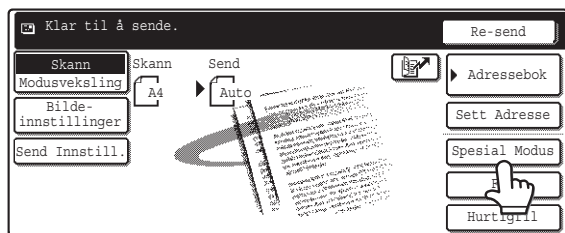

Trykk på [Spesial Modus]-tasten.

4

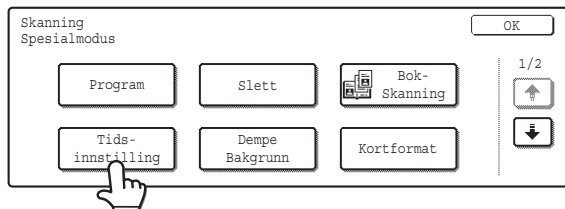

Trykk på [Tidsinnstilling]-tasten.

5

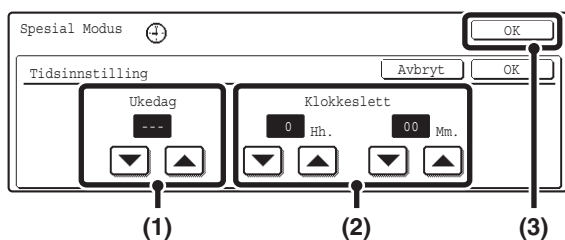

Still inn tiden med ▼ ▲-tastene.

(1) Spesifiser dagen.

Hvis du ikke ønsker å spesifisere en dag, velg [---]. I dette tilfellet vil overføringen begynne når tiden spesifisert i (2) kommer.

(2) Spesifiser tiden (time, minutt)

Velg tiden i 24-timers format.

(3) Trykk på [OK]-tasten.



- Innstillingen vil vise gjeldende tid når dette skjermbildet er åpnet. Hvis tiden ikke er riktig, trykk på [CLEAR ALL]-tasten (CA) for å annullere operasjonen. Korrigjer tiden i systeminnstillingene og utfør deretter prosedyren for tidsinnstilt overføring.
- [KONTROLL AV DATO OG KLOKKELETT](#) (side 6)
- Trykk på [OK]-tasten ved siden av [Avbryt]-tasten for å fullføre innstillingen og gå tilbake til skjermbildet i trinn 4.

6

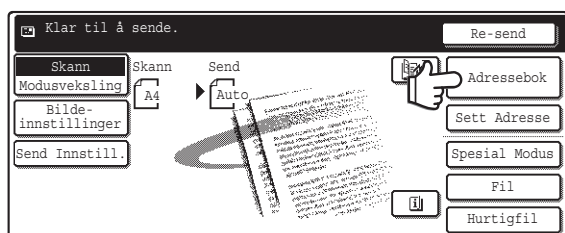

Trykk på [Adressebok]-tasten.

Trykk på [Sett Adresse]-tasten for å skrive inn en destinasjonsadresse direkte.

➤ [ANGI ADRESSEN MANUELT](#) (side 23)



Du kan trykke på [Fil]-tasten for å se en liste over de valgte spesialmodusinnstillingene. Trykk på [OK]-tasten for å gå tilbake til forrige skjermbilde etter å ha sjekket innstillingene.

Til	Cc	Bcc		Tilstands-Innstilling
AAA AAA	BBB BBB	1/1	Adr.-Oversikt	Globalt Adressesøkning
CCC CCC	DDD DDD			
EEE EEE	FFF FFF			
Hyppig Bruk	ABCD	EFGHI	JKLMN	OPQRST
			UVWXYZ	Sorter adresse

## Spesifiser destinasjonen.

- Trykk på ettrykkstasten for den ønskede destinasjonen, og trykk deretter på [Til]-tasten.
  - [SPESIFISERE DESTINASJONER I ADRESSEBOKEN](#) (side 19)
- For å spesifisere en destinasjonsadresse i en global adressebok, trykk på [Globalt Adressesøkning]-tasten og spesifiser adressen.
  - [HENTE EN DESTINASJON FRA EN GLOBAL ADRESSEBOK](#) (side 24)

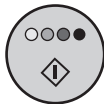

eller



## Trykk på [START FARGE]-tasten (●●●●) eller [START SVART/HVITT]-tasten (●●).

Skanning starter.

- Alle sidene blir skannet hvis du legger originalsiden i dokumentmaterskuffen. Du hører en pipelyd som indikerer at skanningen er ferdig.
- Hvis du skanner originalen på dokumentglasset, må du skanne én side om gangen. Når skanningen blir ferdig, erstatt den med den neste originalen og trykk på [START FARGE]-tasten (●●●●) eller [START SVART/HVITT]-tasten (●●). Gjenta til alle sidene har blitt skannet, og trykk så på [Les-Slutt]-tasten. Du hører en pipelyd som indikerer at skanningen er ferdig.



- Hvis destinasjonen er en Internettfaksdestinasjon, trykk på [START SVART/HVITT]-tasten (●●).
- Originalen skannes inn i minnet. Originalen kan ikke skannes på det oppgitte tidspunktet.



- Tiden kan spesifiseres opptil en uke på forhånd.
- Opptil 94 tidsinnstilte overføringer kan lagres samtidig.
- Hvis en annen overføring utføres når det oppgitte tidspunktet kommer, vil den tidsinnstilte overføringen begynne etter at den overføringen er ferdig.
- Andre overføringer kan utføres som vanlig etter at en tidsinnstilt overføring er lagret.
- En tidsinnstilt overføring kan slettes på jobbstatusskjermen.
- Hvis en tidsinnstilt overføring får prioritet i jobbstatusskjermen, blir tidsinnstillingen annullert. Overføringen vil begynne så snart den pågående jobben er fullført.

# HVITTE SVAKE FARGER I BILDET (Dempe Bakgrunn)

Denne egenskapen brukes til å dempe lyse bakgrunnsområder.



- Denne funksjonen kan ikke brukes i Internettfaksmodus.
- Når du er i USB-minnemodus, må USB-minnet kobles til maskinen før prosedyren under blir utført.

1

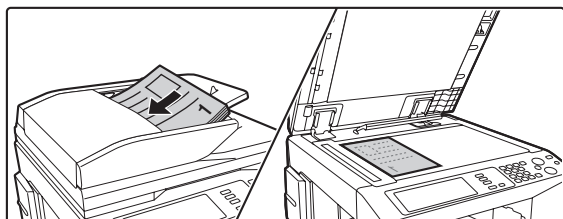

## Plasser originalen.

Plasser originalen med forsiden opp i dokumentmatskuffen, eller med forsiden ned på dokumentglasset.

2

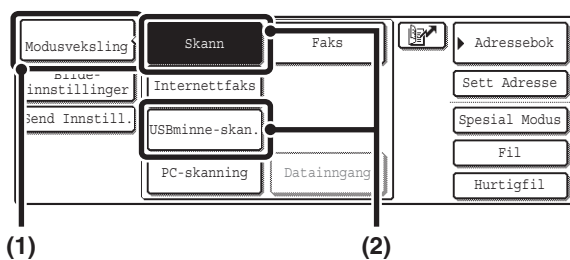

## Velg modusen du ønsker å bruke.

- (1) Trykk på [Modusveksling]-tasten.
- (2) Trykk på tasten for modusen du ønsker å bruke.

3

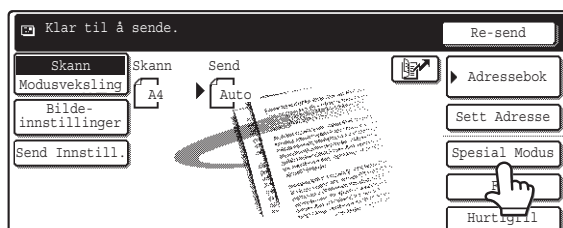

## Trykk på [Spesial Modus]-tasten.

4

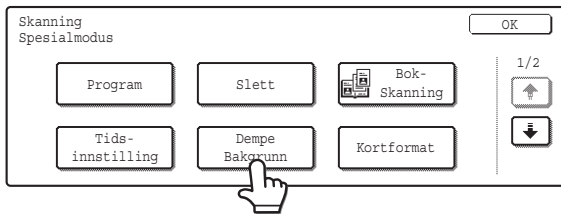

## Trykk på [Dempe Bakgrunn]-tasten.

Les meldingen som vises og trykk så på [OK]-tasten.

5

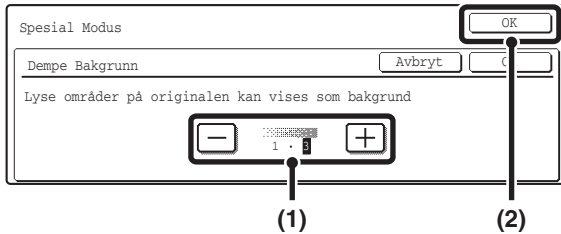

## Velg innstillingene for dempingen av bakgrunnen.

### (1) Juster bakgrunnsdempnivået.

Det er tre nivåer tilgjengelig for kontrasten. Trykk på

-tasten for å gjøre bakgrunnen lysere, eller på

-tasten for å gjøre den mørkere.

### (2) Trykk på [OK]-tasten.



Trykk på [OK]-tasten ved siden av [Avbryt]-tasten for å fullføre innstillingen og gå tilbake til skjermbildet i trinn 4.

6

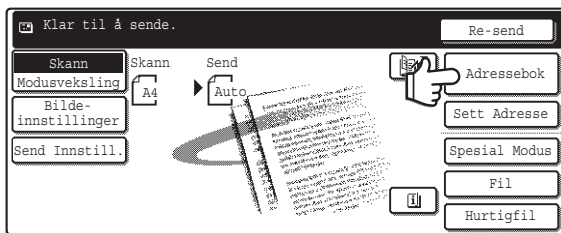

## Trykk på [Adressebok]-tasten.

Trykk på [Sett Adresse]-tasten for å skrive inn en destinasjonsadresse direkte.

[ANGI ADRESSEN MANUELT](#) (side 23)



- Når du skanner til USB-minne, trenger du ikke å spesifisere destinasjonen. Gå til trinn 8.
- Du kan trykke på -tasten for å vise en liste over de valgte spesialmodusinnstillingene eller tosidig skanning. Trykk på [OK]-tasten for å gå tilbake til forrige skjermbilde etter å ha sjekket innstillingene.

7

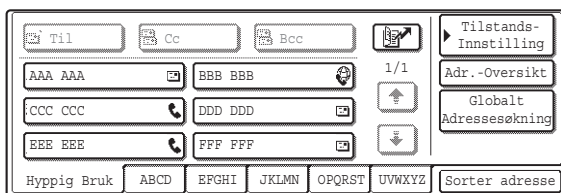

## Spesifiser destinasjonen.

- Trykk på ettrykkstasten for den ønskede destinasjonen, og trykk deretter på [Til]-tasten.

[SPESIFISERE DESTINASJONER I ADRESSEBOKEN](#) (side 19)

- For å spesifisere en destinasjonsadresse i en global adressebok, trykk på [Globalt Adressesøkning]-tasten og spesifiser adressen.

[HENTE EN DESTINASJON FRA EN GLOBAL ADRESSEBOK](#) (side 24)



eller



**Trykk på [START FARGE]-tasten (○●●●) eller [START SVART/HVITT]-tasten (○●).**

Skanning starter.

- Alle sidene blir skannet hvis du legger originalsiden i dokumentmatskuffen.  
Du hører en pipelyd som indikerer at skanningen er ferdig.
- Hvis du skanner originalen på dokumentglasset, må du skanne én side om gangen.  
Når skanningen blir ferdig, erstatt den med den neste originalen og trykk på [START FARGE]-tasten (○●●●) eller [START SVART/HVITT]-tasten (○●). Gjenta til alle sidene har blitt skannet, og trykk så på [Les-Slutt]-tasten. Du hører en pipelyd som indikerer at skanningen er ferdig.



Hvis fargemodusinnstillingen for [START SVART/HVITT]-tasten (○●) er [Mono2], vil ikke demp bakgrunn-funksjonen fungere hvis du har trykket på [START SVART/HVITT]-tasten (○●).



**Avbryte skanningen...**

Trykk på [STOPP]-tasten (Ⓢ) for å avbryte operasjonen.



**Annullere innstillingen for bakgrunnsdemping...**

Trykk på [Avbryt]-tasten i skjermbildet for trinn 5.

# SKANNE BEGGE SIDER AV ET KORT TIL ÉN ENKELT SIDE (Kortformat)

Denne funksjonen lar deg sende for- og baksiden av kort som én enkelt side, uten bryet med å sende hver side separat.

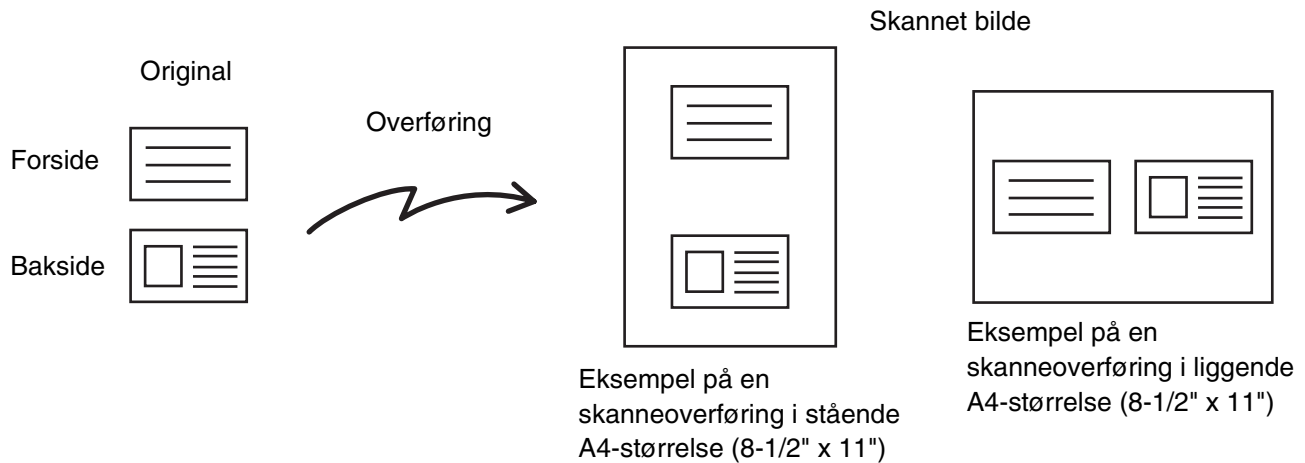

- Når du bruker kortformat, må originalen legges på dokumentglasset.
- Når du er i USB-minnemodus, må USB-minnet kobles til maskinen før prosedyren under blir utført.

1

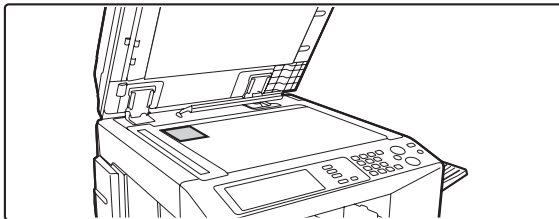

Legg originalen med forsiden ned på dokumentglasset.

2

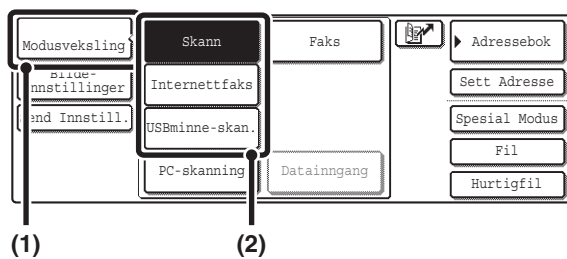

Velg modusen du ønsker å bruke.

- (1) Trykk på [Modusveksling]-tasten.
- (2) Trykk på tasten for modusen du ønsker å bruke.

3

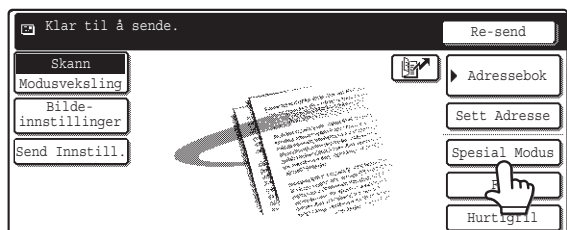

Trykk på [Spesial Modus]-tasten.

4

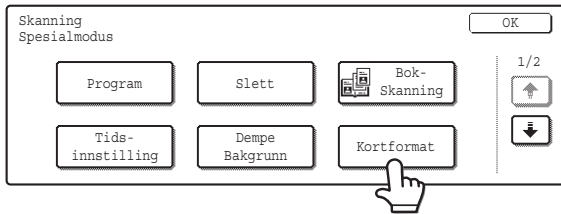

Trykk på [Kortformat]-tasten.

5

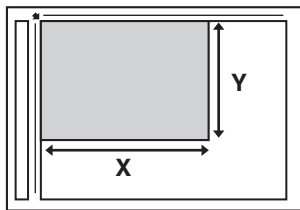
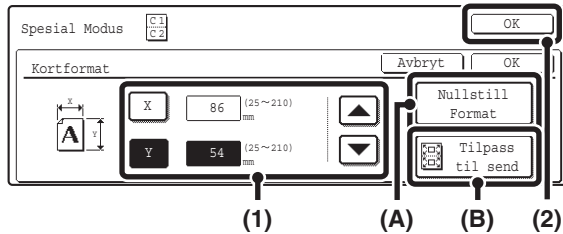

Spesifiser originalstørrelsen.

(1) Angi originalstørrelsen.

- Trykk på [X]-tasten og angi den horisontale dimensjonen (X) til originalen ved hjelp av -tastene.
- Trykk på [Y]-tasten og angi den vertikale dimensjonen (Y) til originalen ved hjelp av -tastene.
- (A) For å tilbakestille originalstørrelsen til standardstørrelsen, trykker du på [Nullstill Format]-tasten.
- (B) For automatisk å forstørre eller forminske bildet til å passe med sendestørrelsen, trykker du på [Tilpass til send]-tasten. Du trenger ikke å trykke på denne tasten hvis du ønsker å skanne originalen i den angitte originalstørrelsen.

(2) Trykk på [OK]-tasten.



- Sendestørrelsen vil automatisk bli valgt basert på den angitte originalstørrelsen. Sendestørrelsen kan endres manuelt.
- Trykk på [OK]-tasten ved siden av [Avbryt]-tasten for å fullføre innstillingen og gå tilbake til skjermbildet i trinn 4.

6

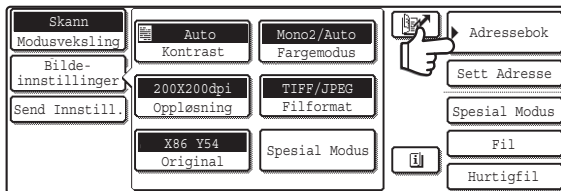

Trykk på [Adressebok]-tasten.

Trykk på [Sett Adresse]-tasten for å skrive inn en destinasjonsadresse direkte.

**ANGI ADRESSEN MANUELT** (side 23)



- Trykk på [Original]-tasten for å endre den originale skannestørrelsen eller sendestørrelsen. Følgende skjermbilde vises når du trykker på [Original]-tasten.

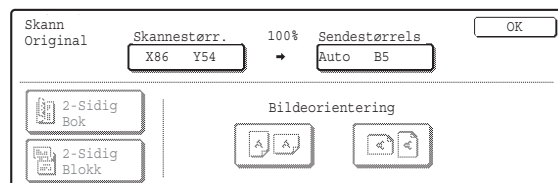

Trykk på "Skannestørr."-tasten for å vise skjermbildet i trinn 5. Trykk på "Sendestørrelse"-tasten for å vise valgskjermen for sendestørrelse.

- Når du skanner til USB-minne, trenger du ikke å spesifisere destinasjonen. Gå til trinn 8.
- Du kan trykke på -tasten for å vise en liste over de valgte spesialmodusinnstillingene eller tosidig skanning. Trykk på [OK]-tasten for å gå tilbake til forrige skjermbilde etter å ha sjekket innstillingene.

7

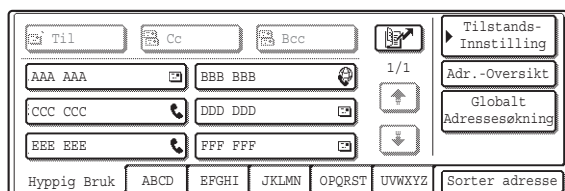

## Spesifiser destinasjonen.

- Trykk på ettrykkstasten for den ønskede destinasjonen, og trykk deretter på [Til]-tasten.
  - [SPESIFISERE DESTINASJONER I ADRESSEBOKEN](#) (side 19)
- For å spesifisere en destinasjonsadresse i en global adressebok, trykk på [Globalt Adressesøkning]-tasten og spesifiser adressen.
  - [HENTE EN DESTINASJON FRA EN GLOBAL ADRESSEBOK](#) (side 24)

8



Trykk på [START FARGE]-tasten (○●●●) eller [START SVART/HVITT]-tasten (○●) for å skanne forsiden på kortet.



Hvis destinasjonen er en Internettfaksdestinasjon, trykk på [START SVART/HVITT]-tasten (○●).

9

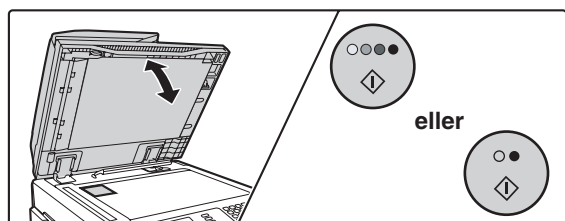

Snu kortet og trykk på [START FARGE]-tasten (○●●●) eller [START SVART/HVITT]-tasten (○●) for å skanne baksiden på kortet.

Trykk på den samme [START]-tasten du brukte for å skanne forsiden.

10

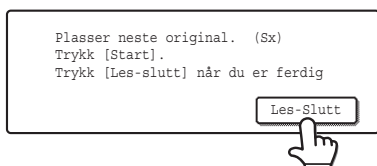

Trykk på [Les-Slutt]-tasten i berøringspanelet.



Forholdet kan ikke spesifiseres og Innstillinger for rotering av sending kan ikke velges.



### Avbryt kortformat...

Trykk på [Avbryt]-tasten i skjermbildet for trinn 5.

# SKANNE MANGE ORIGINALER SAMTIDIG (Jobb-oppbygg.)

Når du har et stort antall originaler som skal overføres, lar denne funksjonen deg dele originalene inn i sett. Settene skannes ett om gangen i den automatiske dokumentmateren, og sendes deretter sammen som én enkelt overføring. Bruk denne funksjonen når antallet originaler du ønsker å skanne overstiger det maksimale antallet ark (100 ark) som kan legges i den automatiske dokumentmateren samtidig.

Når du skal skanne originaler som er delt opp i sett, skanner du settet som inneholder førstesiden først. Innstillingene du velger for det første settet kan brukes for alle de gjenværende settene.

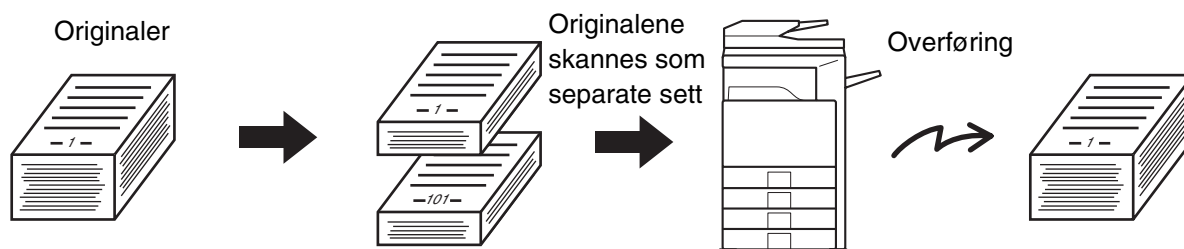

Når du er i USB-minnmodus, må USB-minnet kobles til maskinen før prosedyren under blir utført.

1

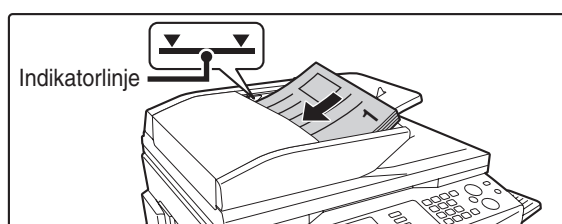

## Legg originalene med forsiden opp i dokumentmeterskuffen.

Plasser originalene med forsiden opp. Legg originalene helt inn i dokumentmeterskuffen. Bunken må ikke være høyere enn indikatorlinjen (ikke mer enn 100 ark).

2

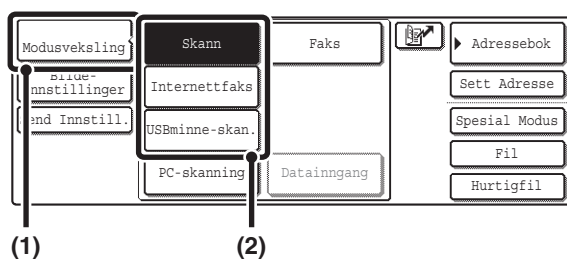

## Velg modusen du ønsker å bruke.

- (1) Trykk på [Modusveksling]-tasten.
- (2) Trykk på tasten for modusen du ønsker å bruke.

3

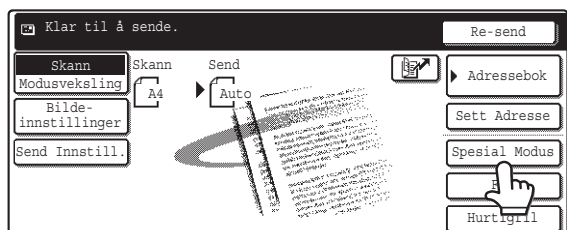

## Trykk på [Spesial Modus]-tasten.

4

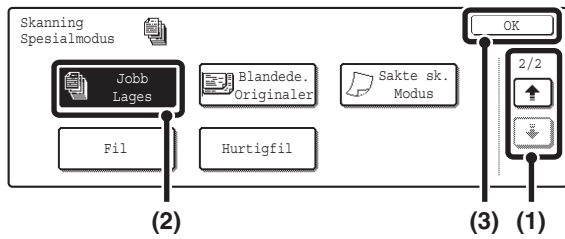

## Velg jobb lages-modus.

(1) Trykk på -tastene for å bla gjennom skjermene.

Gå til den tredje skjermen hvis du valgte Internettfaksmodus.

(2) Trykk på [Jobb lages]-tasten slik at den fremheves.

(3) Trykk på [OK]-tasten.

5

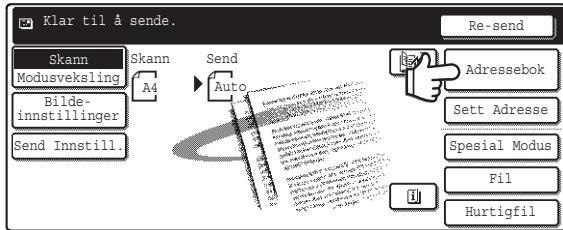

## Trykk på [Adressebok]-tasten.

Trykk på [Sett Adresse]-tasten for å skrive inn en destinasjonsadresse direkte.

[ANGI ADRESSEN MANUELT](#) (side 23)



- Når du skanner til USB-minne, trenger du ikke å spesifisere destinasjonen. Gå til trinn 7.
- Du kan trykke på -tasten for å vise en liste over de valgte spesialmodusinnstillingene eller tosidig skanning. Trykk på [OK]-tasten for å gå tilbake til forrige skjermbilde etter å ha sjekket innstillingene.

6

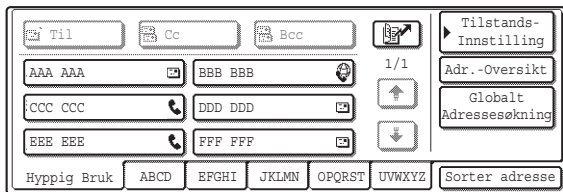

## Spesifiser destinasjonen.

- Trykk på ettrykkstasten for den ønskede destinasjonen, og trykk deretter på [Til]-tasten.

[SPESIFISERE DESTINASJONER I ADRESSEBOKEN](#) (side 19)

- For å spesifisere en destinasjonsadresse i en global adressebok, trykk på [Globalt Adressesøkning]-tasten og spesifiser adressen.

[HENTE EN DESTINASJON FRA EN GLOBAL ADRESSEBOK](#) (side 24)

7

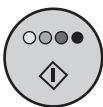

eller



## Trykk på [START FARGE]-tasten

(●●●●) eller [START

SVART/HVITT]-tasten (○●) for å skanne det første settet med originaler.



Hvis destinasjonen er en Internettfaksdestinasjon, trykk på [START SVART/HVITT]-tasten (○●) i berøringspanelet.



### Avbryte skanningen...

Trykk på [STOPP]-tasten (Ⓢ) for å avbryte operasjonen. Alle de skannede dataene vil bli tømt.

8

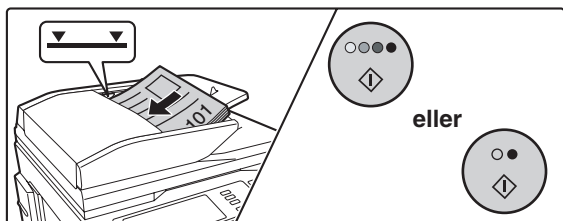

Legg inn det neste originalsettet og trykk på [START FARGE]-tasten (○●●●) eller [START SVART/HVITT]-tasten (○●).

Trykk på [START]-tasten du trykket på i trinn 7. Gjenta inntil alle originalene er blitt skannet.



Oppløsning og kontrast kan endres mellom hvert originalsett.

9

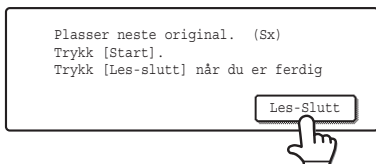

Trykk på [Les-Slutt]-tasten i berøringspanelet.



Hvis ingen handling utføres innen ett minutt etter at bekreftelsesskjermbildet vises, avsluttes skanningen automatisk og overføringen reserveres.



Hvis minnet blir fullt under skanning, vil en melding vises og overføringen annulleres.



**Avbryte jobb lages-funksjonen...**

Trykk på [Jobb lages]-tasten i skjermbildet for trinn 4 slik at den ikke er fremhevet.

# SKANNE ORIGINALER AV ULIKE STØRRELSER (Blandede. Originaler)

Denne egenskapen lar deg skanne originaler av ulike størrelser samtidig, for eksempel originaler i B4 (8-1/2" x 14")-størrelse blandet med originaler i A3 (11" x 17")-størrelse. Når originalene skannes, gjenkjenner maskinen automatisk størrelsen på hver original.

## Originaler

(B4 (8-1/2" x 14")-original blant  
A3 (11" x 17")-originaler)

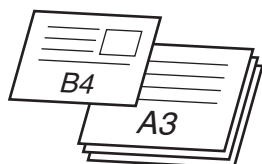

## Opprettede filer

1. side



Skannet i B4  
(8-1/2" x 14")-størrelse

2. til 4. side

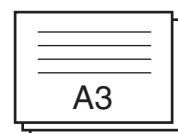

Skannet i A3  
(11" x 17")-størrelse

Denne egenskapen kan bare benyttes med følgende kombinasjon av originalstørrelser:  
A3 og B4, A3 og B5, A4 og B4, A4 og B5, A4R og B5, B4 og A4R, B4 og A5, B5 og A5  
(11" x 17" og 8-1/2" x 14", 11" x 17" og 8-1/2" x 13", 11" x 17" og 5-1/2" x 8-1/2")



Når du er i USB-minnmodus, må USB-minnet kobles til maskinen før prosedyren under blir utført.

1

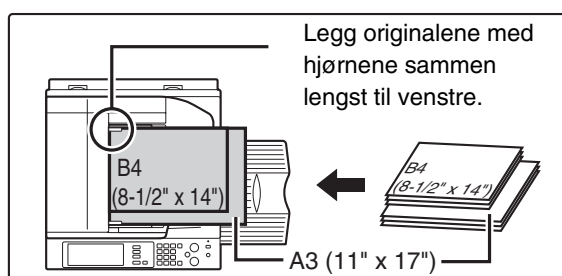

## Legg originalene med forsiden opp i dokumentmatskuffen.

Legg originalene med hjørnene sammen i borteste venstre hjørne av dokumentmatskuffen. Følgende kombinasjoner av originalstørrelser kan plasseres sammen i dokumentmatskuffen: A3 og B4, A3 og B5, A4 og B4, A4 og B5, A4R og B5, B4 og A4R, B4 og A5, B5 og A5 (11" x 17" og 8-1/2" x 14", 11" x 17" og 8-1/2" x 13", 11" x 17" og 5-1/2" x 8-1/2")

2

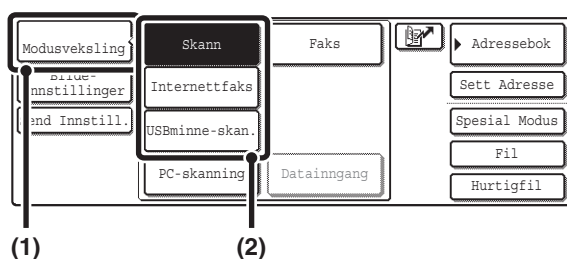

## Velg modusen du ønsker å bruke.

- (1) Trykk på [Modusveksling]-tasten.
- (2) Trykk på tasten for modusen du ønsker å bruke.

3

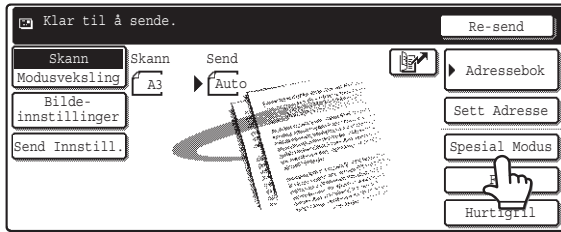

Trykk på [Spesial Modus]-tasten.

4

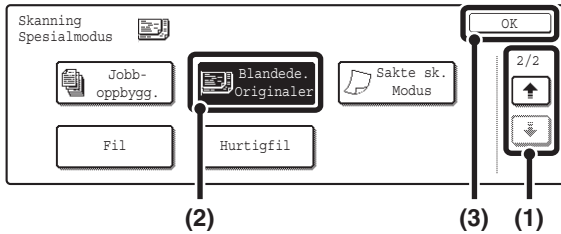

Spesifiser størrelsen for blandede originalstørrelser.

(1) Trykk på   -tastene for å bla gjennom skjermene.

Gå til den tredje skjermen hvis du valgte Internettfaksmodus.

(2) Trykk på [Blandede. Originaler]-tasten slik at den fremheves.

(3) Trykk på [OK]-tasten.



Hvis en skannestørrelse for originalen har blitt spesifisert, vil en melding vises når du trykker på [Blandede. Originaler]-tasten. For å aktivere innstillingen for blandede originalstørrelser, må du endre innstillingen for skannestørrelsen til auto, og deretter trykke på [Blandede originaler]-tasten igjen.

5

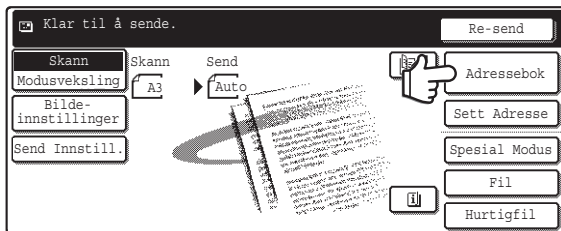

Trykk på [Adressebok]-tasten.

Trykk på [Sett Adresse]-tasten for å skrive inn en destinasjonsadresse direkte.

 [ANGI ADRESSEN MANUELT](#) (side 23)



- Når du skanner til USB-minne, trenger du ikke å spesifisere destinasjonen. Gå til trinn 7.
- Du kan trykke på  -tasten for å se en liste over de valgte spesialmodusinnstillingene. Trykk på [OK]-tasten for å gå tilbake til forrige skjermbilde etter å ha sjekket innstillingene.

6

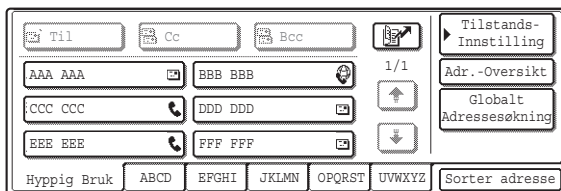

Spesifiser destinasjonen.

Trykk på ettrykkstasten for den ønskede destinasjonen, og trykk deretter på [Til]-tasten.

 [SPESIFISERE DESTINASJONER I ADRESSEBOKEN](#) (side 19)

For å spesifisere en destinasjonsadresse i en global adressebok, trykk på [Globalt Adressesøkning]-tasten og spesifiser adressen.

 [HENTE EN DESTINASJON FRA EN GLOBAL ADRESSEBOK](#) (side 24)

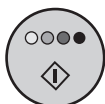

eller



Trykk på [START FARGE]-tasten (○●●●) eller [START SVART/HVITT]-tasten (○●).

Skanning starter. Du hører en pipelyd som indikerer at skanningen er ferdig.



Hvis destinasjonen er en Internettfaksdestinasjon, trykk på [START SVART/HVITT]-tasten (○●).



**Avbryte skanningen...**

Trykk på [STOPP]-tasten (⊙) for å avbryte operasjonen.



- Hvis en originalskannestørrelse spesifiseres etter at innstillingen for blandede originalstørrelser er valgt, vil innstillingen for originalskannestørrelsen aktiveres og innstillingen for blandede originalstørrelser tømmes.
- Når blandede originalstørrelser-innstillingen er valgt, kan ikke automatisk tosidet kopiering brukes.



**Annullere innstillingen for blandede originalstørrelser...**

Trykk på [Blandede. Originaler]-tasten i skjermbildet for trinn 4 slik at den ikke er fremhevet.



**Systeminnstillinger (Administrator): Original inmatingsmodus**

Moduset for originalinnmating kan settes slik at blandede originaler alltid skannes.

# SKANNE TYNNE ORIGINALER (Sakte sk. Modus)

Bruk denne funksjonen når du ønsker å skanne tynne originaler med den automatiske dokumentmateren. Denne funksjonen gjør at tynne originaler ikke mates inn feil.

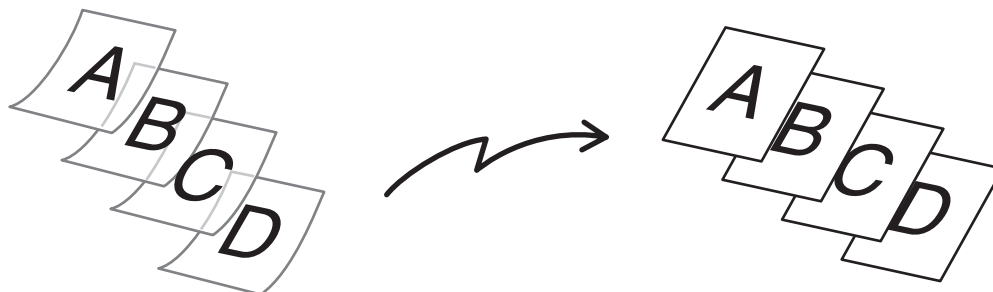

Når du er i USB-minnemodus, må USB-minnet kobles til maskinen før prosedyren under blir utført.

1

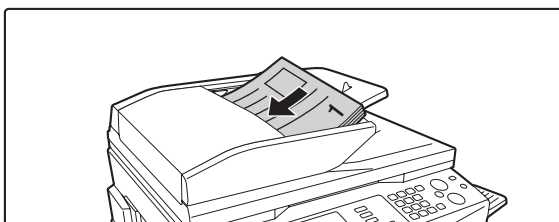

**Legg originalene med forsiden opp i dokumentmeterskuffen.**

Juster papirguidene sakte.



Hvis du bruker for mye kraft til å legge i originalene, kan de bli krøllet og mates inn feil.

2

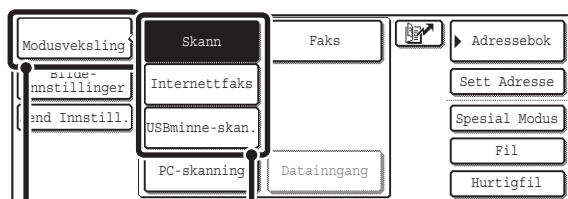

(1)

(2)

**Velg modusen du ønsker å bruke.**

(1) Trykk på [Modusveksling]-tasten.

(2) Trykk på tasten for modusen du ønsker å bruke.

3

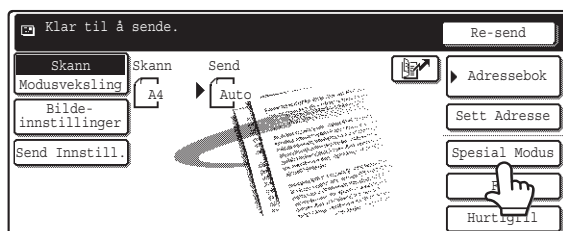

**Trykk på [Spesial Modus]-tasten.**

4

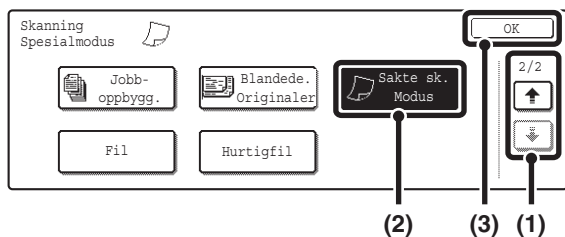

## Velg sakte skann-modus.

(1) Trykk på -tastene for å bla gjennom skjermene.

Gå til den tredje skjermen hvis du valgte Internettfaksmodus.

(2) Trykk på [Sakte sk. Modus]-tasten slik at den fremheves.

(3) Trykk på [OK]-tasten.

5

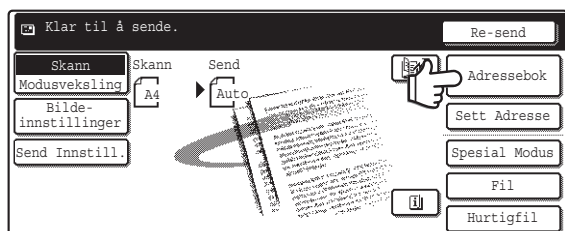

## Trykk på [Adressebok]-tasten.

Trykk på [Sett Adresse]-tasten for å skrive inn en destinasjonsadresse direkte.

[ANGI ADRESSEN MANUELT](#) (side 23)



- Når du skanner til USB-minne, trenger du ikke å spesifisere destinasjonen. Gå til trinn 7.
- Du kan trykke på -tasten for å vise en liste over de valgte spesialmodusinnstillingene eller tosidig skanning. Trykk på [OK]-tasten for å gå tilbake til forrige skjermbilde etter å ha sjekket innstillingene.

6

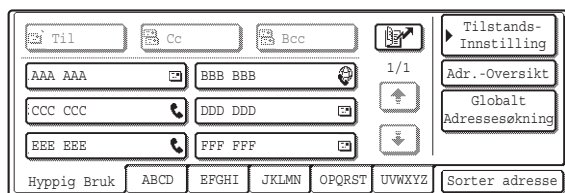

## Spesifiser destinasjonen.

- Trykk på ettrykkstasten for den ønskede destinasjonen, og trykk deretter på [Til]-tasten.

[SPESIFISERE DESTINASJONER I ADRESSEBOKEN](#) (side 19)

- For å spesifisere en destinasjonsadresse i en global adressebok, trykk på [Globalt Adressesøkning]-tasten og spesifiser adressen.

[HENTE EN DESTINASJON FRA EN GLOBAL ADRESSEBOK](#) (side 24)

7

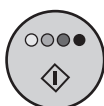

eller



## Trykk på [START FARGE]-tasten (●●●●) eller [START SVART/HVITT]-tasten (●●).

Skanning starter. Du hører en pipelyd som indikerer at skanningen er ferdig.



Hvis destinasjonen er en Internettfaksdestinasjon, trykk på [START SVART/HVITT]-tasten (●●).



### Avbryte skanningen...

Trykk på [STOPP]-tasten (Ⓢ) for å avbryte operasjonen.



Automatisk tosidig kopiering er ikke mulig når denne funksjonen er valgt.



### Avbryte sakte skann-modus...

Trykk på [Sakte sk. Modus]-tasten i skjermbildet for trinn 4 slik at den ikke er fremhevet.



### Systeminnstillinger (administrator): Original innmatingsmodus

Brukes til å angi at skanning alltid skal skje i sakte skannemodus.

# LAGRE SKANNEOPERASJONER (Programmer)

En destinasjon, originalinnstillinger og funksjoner kan lagres i et program. Når du ønsker å bruke de innstillingene til en skanneoverføring, kan de enkelt gjenhentes.

For eksempel, sett att dokumenter i A4-størrelse (8-1/2" x 11") skannes til en fil og sendes til hvert filialkontor en gang i måneden.

- (1) De samme dokumentene sendes til hvert filialkontor
- (2) Samtlige av sidene i et innbundet dokument overføres i tur og orden
- (3) Flekker på kantene på dokumentene slettes før overføring

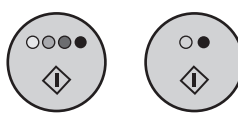
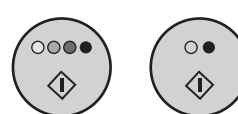
Når et jobbprogram ikke er lagret	Når et jobbprogram er lagret
<p>Angi adressen til hvert filialkontor.</p> <p>↓</p> <p>Still inn Bok-Skanning</p> <p>↓</p> <p>Slett-innstillinger</p> <p>↓</p>  <p>Trykk på [START]-tasten. Originalene skannes og overføres.</p>	<p>Trykk på en lagret programtast.</p> <p>↓</p>  <p>Trykk på [START]-tasten. Originalene skannes og overføres.</p>
<p>En betydelig mengde tid kreves for å sende dokumentene hver måned fordi innstillingene over må velges. I tillegg kan det hende at det av og til gjøres feil når innstillingene velges slik at feiloverføringer forekommer.</p>	<p>Når et program brukes, velges innstillingene ganske enkelt ved å trykke på den lagrede tasten. I tillegg foretas overføringen basert på de lagrede innstillingene, og det er ingen mulighet for å gjøre feil.</p>

- **Programmene lagres, redigeres og slettes ved å bruke "Adresse-Kontroll" i systeminnstillingene. Se "Lagre program" i Veiledning for systeminnstillinger.**
- Programmer kan også lagres på nettsidene. Klikk på [Jobbprogrammer] og deretter [Programregistrering] på nettsidemenyen.
- Innstillingene som er lagret i et program vil bli husket selv etter at programmet brukes til å overføre. De samme innstillingene kan brukes flere ganger til overføring.
- Følgende innstillinger kan lagres i programmer.
  - Bildesendingsmodus: Skann, Internettfaks
  - Destinasjoner
  - Originalinnstillinger: Kontrast, oppløsning
  - Spesialmodier: Slett, Bok-Skanning, Dempe bakgrunn, 2 i 1
- Opptil 48 programmer kan lagres.
- Opptil 500 destinasjoner kan lagres i ett program.
- Denne funksjonen kan ikke brukes i USB-minnemodus.

1

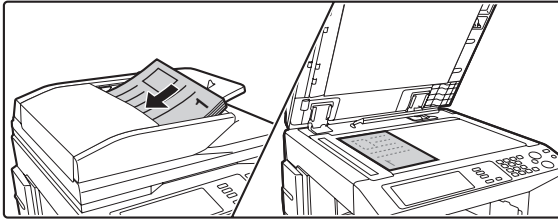

## Plasser originalen.

Plasser originalen i dokumentmatskuffen eller på dokumentglasset etter hva som passer for funksjonene du lagrer i programmet.

2

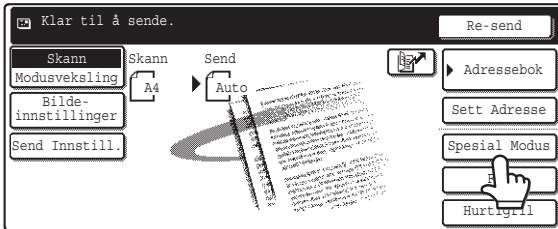

## Trykk på [Spesial Modus]-tasten.

3

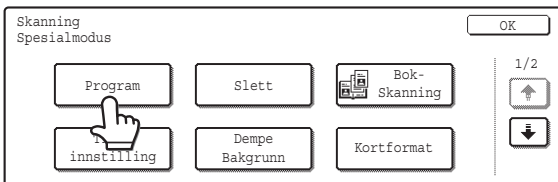

## Trykk på [Program]-tasten.

4

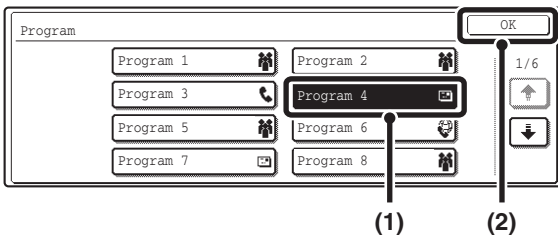

## Hent inn det lagrede programmet.

- (1) Trykk på den aktuelle programtasten.
- (2) Trykk på [OK]-tasten.

5

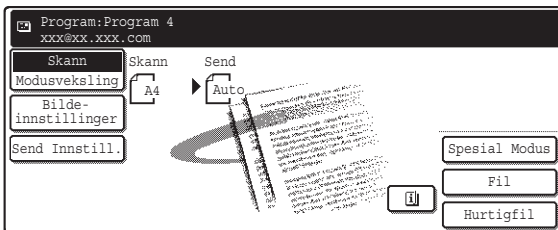

## Velg flere innstillinger.

Velg innstillinger eller funksjoner du ønsker å bruke som ikke kan lagres i et program. Følgende elementer kan velges.

- Bilde-innstillinger: Originalskannstørrelse, sendestørrelse, tosidet skanning, format, fargemodus
- Send Innstill.
- Spesial Modus: Tidsinnstilt overføring, Kortformat, Jobb Lages, Sakte sk. Modus, Fil, Hurtigfil, Transaksjons-Rapport



- Du kan trykke på [F] -tasten for å vise en liste over de valgte spesialmodusinnstillingene eller tosidig skanning. Trykk på [OK]-tasten for å gå tilbake til forrige skjermbilde etter å ha sjekket innstillingene.
- Skjermbildet som vises avhenger av destinasjonen som er lagret i programmet.
- Moduset kan ikke endres her.
- Funksjoner som er lagret i programmet kan ikke annulleres her.

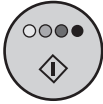

eller



Trykk på [START FARGE]-tasten (○●●●) eller [START SVART/HVITT]-tasten (○●).

Skanning starter.

- Alle sidene blir skannet hvis du legger originalsiden i dokumentmaterskuffen.  
Du hører en pipelyd som indikerer at skanningen er ferdig.
- Hvis du skanner originalen på dokumentglasset, må du skanne én side om gangen.  
Når skanningen blir ferdig, erstatt den med den neste originalen og trykk på [START FARGE]-tasten (○●●●) eller [START SVART/HVITT]-tasten (○●). Gjenta til alle sidene har blitt skannet, og trykk så på [Les-Slutt]-tasten. Du hører en pipelyd som indikerer at skanningen er ferdig.

---

---

# VIDERESENDE EN MOTTATT INTERNETTFAKS TIL EN E-POSTADRESSE (Innkommende routing-innstillinger)

Mottatte internettfakser kan automatisk videresendes til en spesifisert e-postadresse. Denne funksjonen kan brukes til å videresende mottatte internettfakser direkte til en e-postadresse uten å skrive ut internettfaksene.

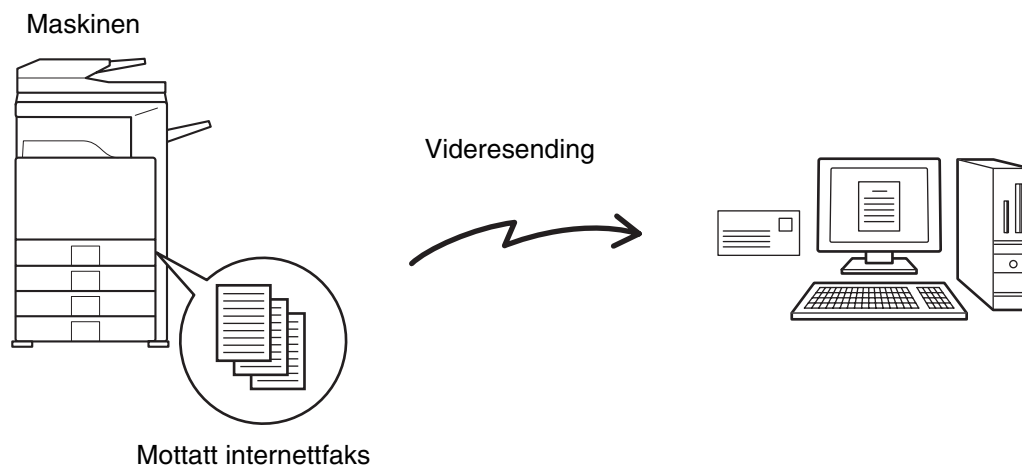

For å konfigurere innkommende routing-innstillinger, klikk på [Applikasjonsinnstillinger] og deretter [Innkommende routing-innstillinger] i nettsidemenyen. (Det kreves administratorrettigheter.)



Formatet på den videresendte filen er TIFF-F.

# 8

## INTERNETTFAKS-FUNKSJONER

Dette kapitlet forklarer funksjonene for Internettfaks-kommunikasjon, inkludert den grunnleggende prosedyren for å motta Internettfakser og prosedyren for å velge vilkår for utskrift av transaksjonsrapport.

### MOTTA EN INTERNETTFAKS

Internettfaks-funksjonen kobler seg periodisk\* til e-post serveren (POP3-server) og sjekker om Internettfakser har blitt mottatt. Hvis så er tilfelle, vil faksene automatisk bli hentet og skrevet ut.

\*Standardinnstillingen er én gang hvert femte minutt.



Hvis faksene vil komme om natten, må hovedbryteren holdes i "på"-posisjon.

1

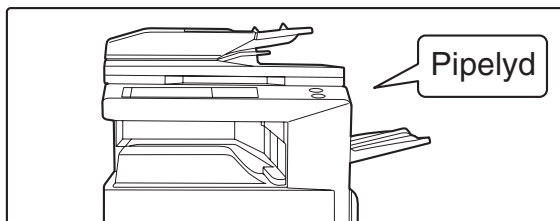

#### Internettfakser mottas automatisk.

Når mottaket ender, høres en pipetone og utskriften begynner.

2

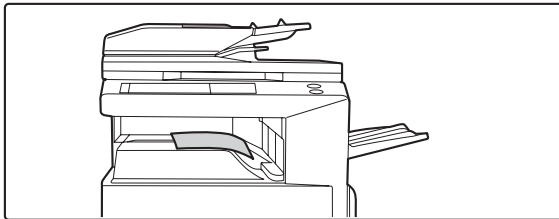

#### Faksene skrives ut.



Hvis maskinen er tom for papir eller den ikke har papir som passer til størrelsen på den mottatte faksen, vil en melding vises i berøringspanelet. Følg instruksjonene i meldingen for å fylle på med papir av passende størrelse.



#### • Systeminnstillinger: I-Faks Data Videre-send

Når det ikke er mulig å skrive ut fordi maskinen er tom for papir eller toner, kan mottatte Internettfakser videresendes til og skrives ut av en annen, tidligere lagret Internettfaks-maskin.

#### • Systeminnstillinger (administrator): I-Faks Standardinnstillinger

Disse innstillingene avgjør håndteringen av mottatte fakser når [STRØMBRYTER]-tasten (  ) er "av" (hovedbryteren er "på"), volumet på pipetonen når mottaket avslutter og om mottatte e-postmeldinger skrives ut.

#### • Systeminnstillinger (administrator): I-Faks Mottaksinnstillinger

Innstillingene i forbindelse med internettfaksmottak kan konfigureres, som for eksempel intervallet for å sjekke for mottatte fakser, dupleksemottak, utsendingsinnstillinger, autoforminskingsutskrift og lagring av avviste mottaksadresser.

# MOTTA INTERNETTFAKSER MANUELT

Hvis intervallet for å sjekke mottak av fakser er noe langt og du ønsker å sjekke umiddelbart, kan du initiere mottak manuelt.

1

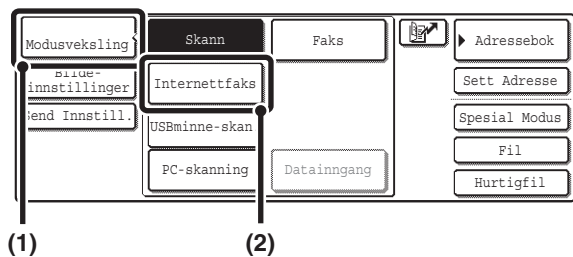

## Endre til Internettfaksmodus.

- (1) Trykk på [Modusveksling]-tasten.
- (2) Trykk på [Internettfaks]-tasten.

2

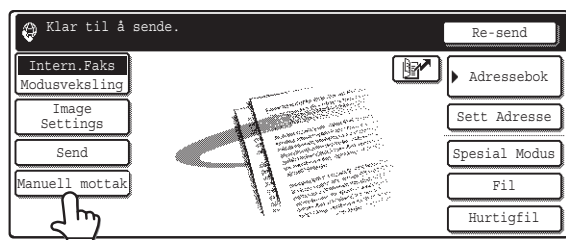

## Trykk på [Manuell mottak]-tasten.

Maskinen tilkobles e-postserveren og begynner å motta nye fakser.



Hvis POP3-serverinnstillinger ikke er konfigurert i websidene, vil [Manuell mottak]-tasten være nedtonet for å hindre valg av denne.



### Systeminnstillinger: I-Faks Manuelt Mottak

Denne innstillingen brukes for å skjule [Manuell mottak]-tasten som vises i startskjermbildet for Internettfaksmodus. Når [Manuell mottak]-tasten er skjult, kan manuelt mottak begynnes ved å trykke på [Mottaksstart]-tasten i "I-Faks Manuelt Mottak"-skjermen.



---

---

# SKRIVE UT FAKSER SOM ER MOTTATT I MINNET

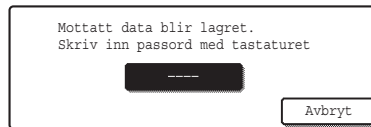
"Hold innstilling for mottatt datautskrift" i systeminnstillingene (administrator) kan aktiveres til å få fakser mottatt til minnet uten å skrives ut. Et passord må skrives inn for å skrive ut faksene. Når denne funksjonen er aktivert, vil et skjermbilde for passordinntasting vises i berøringspanelet når Internettfakser mottas.



Utskriften begynner når det tidligere programmerte firecifrede passordet er tastet inn med nummertastene. [Avbryt]-tasten kan trykkes for å lukke passordskjermbildet, men dataen i minnetast () vil blinke i berøringspanelet. Passordskjermbildet vil komme tilbake når du trykker på den blinkende tasten () eller endrer modus.

-  De mottatte faksene vil holdes i minnet uavhengig av om de ble mottatt automatisk eller manuelt. Hvis en transaksjonsrapport er satt til å skrives ut ved mottak av faks, vil transaksjonsrapporten også holdes i minnet.
- Hvis "I-Faks Data Videresend" er aktivert i systeminnstillingene slik at mottatte fakser videresendes til en annen maskin, vil dataen som holdes i minnet også bli videresendt. Da vil samme passordskjermbilde som ble vist for utskrift vises. Videresending vil ikke utføres hvis ikke passordet angis.

 **Systeminnstillinger (administrator): Hold innstilling for mottatt datautskrift**  
Denne innstillingen aktiveres hvis du vil at fakser skal lagres i minnet uten å skrives ut. Denne innstillingen brukes også til å programmere passordet som må tastes inn for å skrive ut fakser.

# SENDE TO SIDER SOM EN ENKELT SIDE (2 i 1)

To originalsider kan reduseres til halvparten av opprinnelig størrelse og sendes sammen som én side.

Portrettorienterte  
originaler

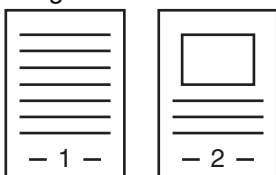

Overføring

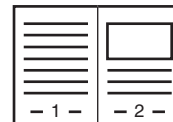

Landskapsorienterte  
originaler



Overføring

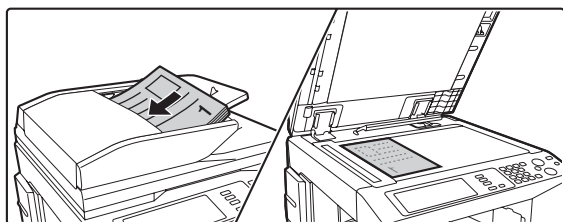
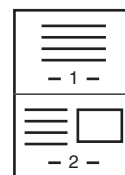

**Plasser originalen(e).**



- 2 i 1-funksjonen kan ikke brukes når originalene er større enn A4-størrelse (8-1/2" x 11").
- Når du plasserer originalene, må du legge dem i posisjon slik som forklart nedenfor.

Originaler	Skuff for dokumentmatning Plasser originalen med forsiden opp.	Dokumentglass Plasser originalene med forsiden ned.
Portrettorientering  		
Landskapsorientering  		

1

2

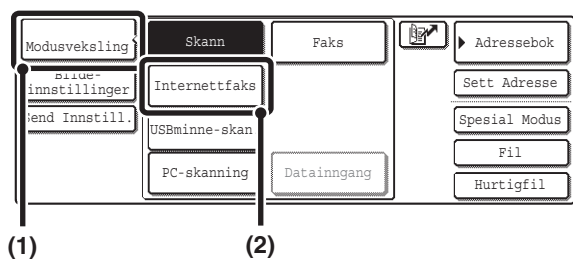

## Endre til Internettfaksmodus.

- (1) Trykk på [Modusveksling]-tasten.
- (2) Trykk på [Internettfaks]-tasten.

3

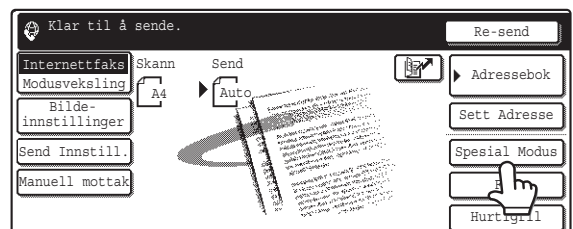

## Trykk på [Special Modus]-tasten.

4

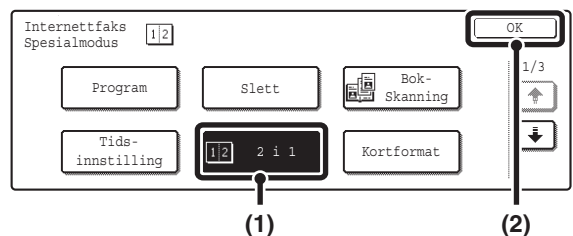

## Velg 2 i 1

- (1) Trykk på [2 i 1]-tasten slik at den fremheves.
- (2) Trykk på [OK]-tasten.

5

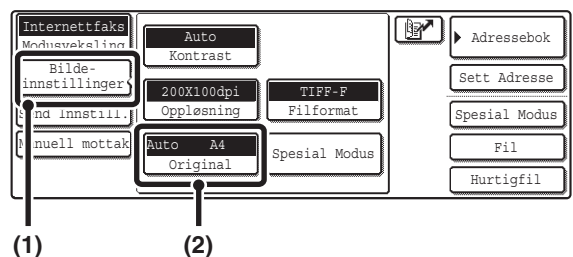

## Vise skjermbildet for originalinnstillinger.

- (1) Trykk på [Bildeinnstillinger]-tasten.
- (2) Trykk på [Original]-tasten.

6

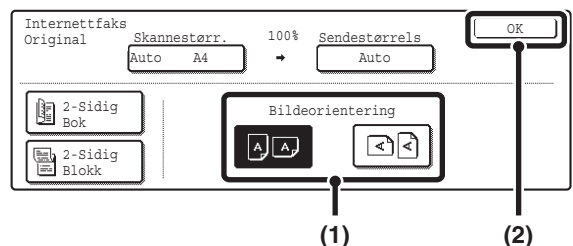

## Spesifiser retningen som originalen er plassert i.

- (1) Trykk på den "Bildeorientering"-tasten som har samme retning som originalbildet.  
Hvis denne innstillingen ikke er korrekt, er sjansen til stede for at et riktig bilde ikke overføres.
- (2) Trykk på [OK]-tasten.

7

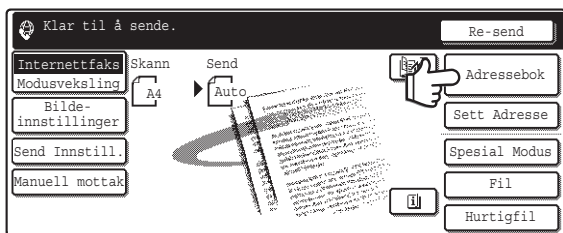

## Trykk på [Adressebok]-tasten.

Trykk på [Sett Adresse]-tasten for å skrive inn en destinasjonsadresse direkte.

➤ [ANGI ADRESSEN MANUELT](#) (side 23)



Du kan trykke på -tasten for å vise en liste over de valgte spesialmodusinnstillingene eller tosidig skanning. Trykk på [OK]-tasten for å gå tilbake til forrige skjermbilde etter å ha sjekket innstillingene.

8

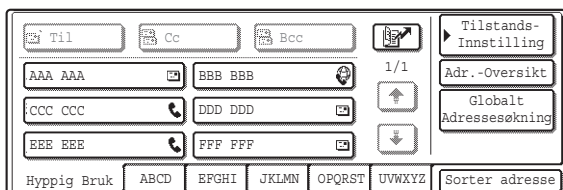

## Spesifiser destinasjonen.

• Trykk på ettrykkstasten for den ønskede destinasjonen, og trykk deretter på [Til]-tasten.

➤ [SPESIFISERE DESTINASJONER I ADRESSEBOKEN](#) (side 19)

• For å spesifisere en destinasjonsadresse i en global adressebok, trykk på [Globalt Adressesøkning]-tasten og spesifiser adressen.

➤ [HENTE EN DESTINASJON FRA EN GLOBAL ADRESSEBOK](#) (side 24)

9



## Trykk på [START SVART/HVITT]-tasten (○●).

Skanning starter.

• Alle sidene blir skannet hvis du legger originalsiden i dokumentmatskuffen.

Du hører en pipelyd som indikerer at skanningen er ferdig.

• Hvis du skanner originalen på dokumentglasset, må du skanne én side om gangen.

Når skanningen blir ferdig, erstatt den med den neste originalen og trykk på [START SVART/HVITT]-tasten (○●).

Gjenta til alle sidene har blitt skannet, og trykk så på [Les-Slutt]-tasten.

Du hører en pipelyd som indikerer at skanningen er ferdig.



### Avbryte skanningen...

Trykk på [STOPP]-tasten (⊙) for å avbryte operasjonen.



Overføringen kan ikke utføres i en størrelse som er mindre enn originalstørrelsen.



### Avbryte 2 i 1...

Trykk på [2 i 1]-tasten i skjermbildet for trinn 4 slik at den ikke er fremhevet.

# ENDRE UTSKRIFTSINNSTILLINGENE FOR TRANSAKSJONSRAPPORTEN (Transaksjonsrapport)

En transaksjonsrapport skrives automatisk ut for å varsle deg når en Internettfaksoverføring mislykkes eller når en gruppeoverføring blir utført. Transaksjonsrapporten inneholder en beskrivelse av overføringen (dato, starttid, navn på annen part, nødvendig tid, antall sider, resultat etc.).

Transaksjonsrapportene skrives ut på bakgrunn av vilkår som er satt i systeminnstillingene, men du kan velge ulike vilkår for en overføring midlertidig. Følg trinnene under for å endre utskriftsvilkårene for transaksjonsrapporten på overføringstidspunktet.

1

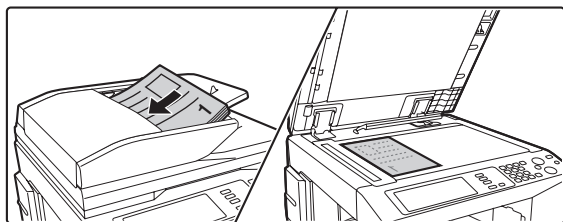

## Plasser originalen.

Plasser originalen med forsiden opp i dokumentmatskuffen, eller med forsiden ned på dokumentglasset.

2

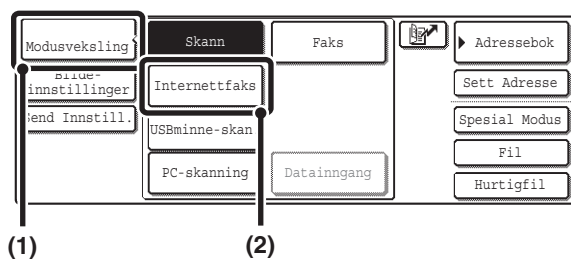

## Endre til Internettfaksmodus.

- (1) Trykk på [Modusveksling]-tasten.
- (2) Trykk på [Internettfaks]-tasten.

3

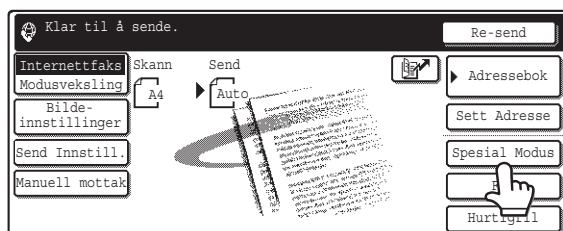

## Trykk på [Spesial Modus]-tasten.

4

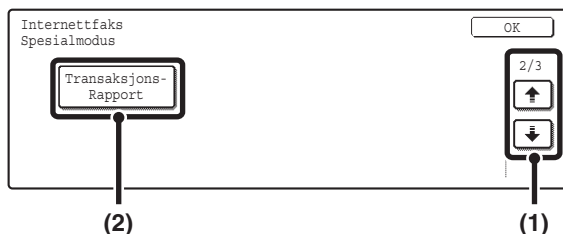

## Velg transaksjonsrapport.

- (1) Trykk på   -tastene for å bla gjennom skjermene.
- (2) Trykk på [Transaksjons-Rapport]-tasten.

5

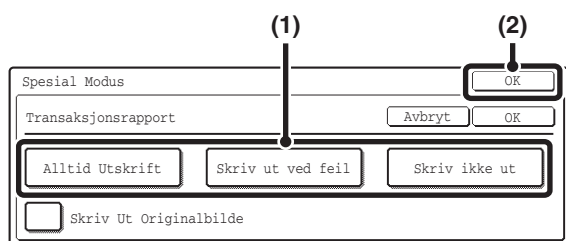

## Velg utskriftsvilkår.

(1) Velg utskriftsvilkårene.

(2) Trykk på [OK]-tasten.



- Når avkrysningsboksen for [Skriv ut originalbilde] er valgt , blir en del av den overførte originalen inkludert på transaksjonsrapporten.
- Trykk på [OK]-tasten ved siden av [Avbryt]-tasten for å fullføre innstillingen og gå tilbake til skjermbildet i trinn 4.

6

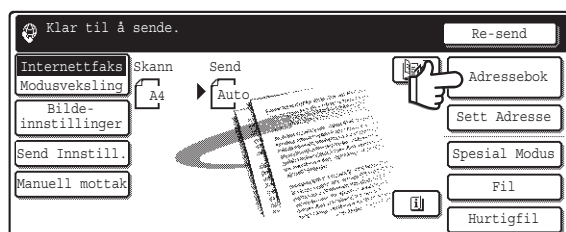

## Trykk på [Adressebok]-tasten.

Trykk på [Sett Adresse]-tasten for å skrive inn en destinasjonsadresse direkte.

➤ [ANGI ADRESSEN MANUELT](#) (side 23)



- Du kan trykke på -tasten for å vise en liste over de valgte spesialmodusinnstillingene eller tosidig skanning. Trykk på [OK]-tasten for å gå tilbake til forrige skjermbilde etter å ha sjekket innstillingene.

7

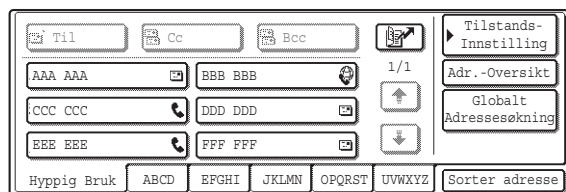

## Spesifiser destinasjonen.

- Trykk på ettrykkstasten for den ønskede destinasjonen, og trykk deretter på [Til]-tasten.
  - [SPESIFISERE DESTINASJONER I ADRESSEBOKEN](#) (side 19)
- For å spesifisere en destinasjonsadresse i en global adressebok, trykk på [Globalt Adressesøkning]-tasten og spesifiser adressen.
  - [HENTE EN DESTINASJON FRA EN GLOBAL ADRESSEBOK](#) (side 24)



## Trykk på [START SVART/HVITT]-tasten (○●).

Skanning starter.

- Alle sidene blir skannet hvis du legger originalsiden i dokumentmatskuffen.  
Du hører en pipelyd som indikerer at skanningen er ferdig.
- Hvis du skanner originalen på dokumentglasset, må du skanne én side om gangen.  
Når skanningen blir ferdig, erstatt den med den neste originalen og trykk på [START SVART/HVITT]-tasten (○●).  
Gjenta til alle sidene har blitt skannet, og trykk så på [Les-Slutt]-tasten.  
Du hører en pipelyd som indikerer at skanningen er ferdig.



### Avbryte skanningen...

Trykk på [STOPP]-tasten (Ⓢ) for å avbryte operasjonen.



For en gruppeoverføring berører endringer i utskriftsvilkårene for transaksjonsrapporten alle destinasjonene.



### • Systeminnstillinger (administrator): Velg Innstilling For Utskrift Av Transaksjonsrapport

Dette brukes for å sette vilkårene for utskrift av transaksjonsrapporter.

Fabrikkinnstillingene for utskrift indikeres ved  under.

Enkel sending: Skriv ut alle rapporter//Bare skriv ut feilrapporter//Ingen utskrevet rapport

Videresender: /Bare Utskrift Feil Rapport//Ingen utskrevet rapport

Mottar: Skriv ut alle rapporter/Bare skriv ut feilrapporter//Ingen utskrevet rapport

### • Systeminnstillinger (administrator): Originalutskrift på transaksjonsrapport

Dette brukes for å få en del av den overførte originalen utskrevet på transaksjonsrapporten.

# SJEKKE AKTIVITETSLOGGEN (Aktivetsrapport For Bildesending)

Du kan la maskinen skrive ut en logg over nylig bildeutsendingsaktivitet (dato, navn på annen part, nødvendig tid, resultat etc.). Bildesendingsaktivetsrapporten inneholder nyttig informasjon, som typer feil som forekom.

De 199 nyligste transaksjonene er inkludert i rapporten.

Du kan stille inn maskinen slik at den skriver ut Aktivetsrapport For Bildesending hver gang transaksjonsantallet når 200, eller på et bestemt tidspunkt (bare én gang pr. dag).



Innholdet i aktivetsrapporten for bildesending slettes når rapporten skrives ut, og den kan derfor ikke skrives ut igjen.



## Systeminnstillinger (administrator): Velg Innstilling For Utskr. Av Aktivetsrapport

Dette brukes for å sette vilkårene for utskrift av aktivetsrapporter. Fabrikkinnstillingen er ingen utskrift.

Aktivetsrapport For Bildesending kan settes til å skrives ut hver gang transaksjonsantallet når 200, eller på et bestemt tidspunkt (bare én gang pr. dag).

## INFORMASJON SOM VISES I RESULTATKOLONNEN

Feiltyper og annen informasjon skrives ut i resultatkolonnen i transaksjons- og aktivetsrapporter. Når en transaksjonsrapport eller aktivetsrapport skrives ut, bør du sjekke resultatet av overføringen i resultatkolonnen og utføre handlingstiltak etter behov.

### Eksempler på meldinger som skrives ut i resultatkolonnen

Melding	Forklaring
OK	Overføring ble fullført på normal måte.
OK RAPPORT	En mottaksrapport ble forespurt for en overføring, overføringen ble fullført på vanlig måte og mottaksrapporten ble mottatt fra destinasjonen.
AVBRYT	En overføring ble stoppet mens den ble utført, eller en reservert overføringsjobb ble annullert.
FULLT MINNE	Minnet ble fullt under mottaket.
AVSLÅTT	En Internettfaks ble sendt fra en blokkert part.
NG RAPPORT	En mottaksrapport ble forespurt for en overføring, men overføringen ble ikke fullført på vanlig måte og feilrapport for overføringen ble mottatt.
INGEN RAPP.	En mottaksrapport ble forespurt for en overføring, men rapporten ble ikke mottatt før tidsavbruddstiden.
GRENSE	Overføringen var ikke mulig fordi filstørrelsen overskred maskinens innstilte filstørrelsesbegrensning.
MOTTATT	En e-post ble mottatt, men den vedlagte filen var ikke en TIFF-F-fil eller den inneholdt ingen vedlegg og utskrift var derfor ikke mulig.
FEIL xx (xxxx)	Transaksjonen mislyktes på grunn av en kommunikasjonsfeil. Første to siffer i kommunikasjonsfeilnummeret: Feilkode fra 00 til 99. Siste fire siffer i kommunikasjonsfeilnummeret: Kode som brukes av serviceteknikere.

---

---

# SENDE EN INTERNETTFAKS FRA EN DATAMASKIN (PC-I-Faks)

En fil på en datamaskin kan sendes via maskinen som en Internettfaks (PC-I-Fax-funksjon). Internettfakser sendes ved å bruke PC-I-Fax-funksjonen på samme måte som dokumenter skrives ut. Velg PC-Fax-driveren som skriverdriveren for datamaskinen din og velg så Skriv ut-kommandoen i programvareapplikasjonen. Bildedata for overføringen blir opprettet og sendt som en Internettfaks.

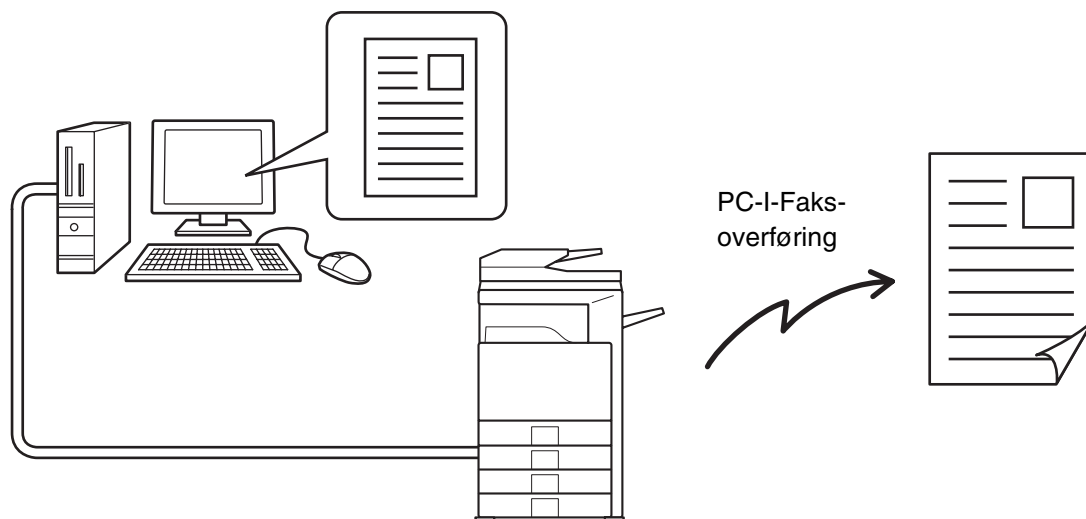

Mer informasjon finner du i Hjelp for PC-Fax-driveren.



- Hvis du vil sende en Internettfaks ved hjelp av PC-I-Fax-funksjonen, må PC-Fax-driveren være installert og oppdatert ved hjelp av CD-ROMen som følger med Internett faks utvidelsespakke. Hvis du vil ha mer informasjon, går du til Oppsett av programvare.
- Denne funksjonen kan bare brukes når datamaskinen din er en Windows-datamaskin.
- Denne funksjonen kan bare brukes til overføring. Internettfakser som mottas på maskinen kan ikke mottas til en datamaskin som er tilkoblet maskinen.

# 9

## SKANNING FRA DATAMASKIN (PC SKANNEMODUS)

### GRUNNLEGGENDE SKANNEPROSEDYRE

Du kan installere skannerdriveren på datamaskinen fra CD-ROM-en som medfølger maskinen, og bruke en applikasjon som følger TWAIN\*-standarden til å skanne fra datamaskinen.

Det er mest nyttig å skanne fra datamaskinen når du skanner én original, som et fotografi, spesielt når du ønsker å justere skanneinnstillingene når du skanner. Skanning på maskinen er imidlertid mest nyttig for kontinuerlig skanning av flere originaler.

\* En grensesnittstandard som brukes for skannere og andre enheter for bildeinndata. Når skannerdriveren er installert på datamaskinen, kan du bruke en hvilken som helst applikasjon som følger TWAIN-standarden til å skanne et bilde.

 Det er bare mulig å skanne i PC-skannmodus når skannerdriveren har blitt installert fra "Software CD-ROM" ved hjelp av det integrerte installeringsprogrammet. Se Oppsett av programvare for prosedyrene for installasjon av skannerdriveren og konfigurering av innstillingene.

- Denne funksjonen kan ikke brukes når den har blitt deaktivert med "Deaktiver skannefunksjon" i systeminnstillingene (administrator).
- Prosedyrene for valg av skannerdriver og hvordan begynne å skanne varierer avhengig av TWAIN-applikasjonen. For mer informasjon, se brukerveiledningen for applikasjonen eller Hjelp.
- Når et stort bilde skannes med høy oppløsning, vil datamengden bli meget stor og skanningen vil ta lang tid. Pass på å velge passende skanneinnstillinger for originalen (tekst, foto etc.).

Som et eksempel er prosedyren for å skanne fra "Sharpdesk"-applikasjonen, som er inkludert i ekspansjonssett for nettverksskanner som følger med maskinen, forklart under.

#### [På maskinen]

1

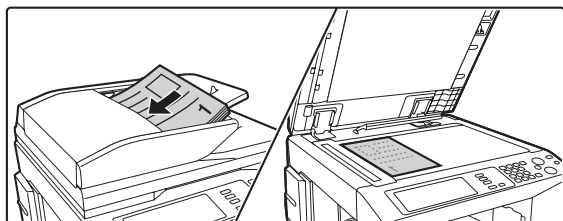

#### Plasser originalen.

Plasser originalen med forsiden opp i dokumentmatskuffen, eller med forsiden ned på dokumentglasset.

2

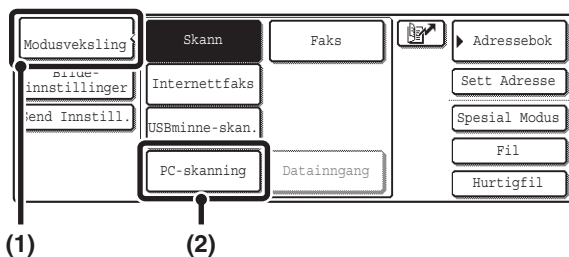

#### Endre til PC-skann-modus.

- (1) Trykk på [Modusveksling]-tasten.
- (2) Trykk på [PC-skanning]-tasten.

 Når PC-skannmodus er valgt, kan bare [Avslutt]-tasten som vises i berøringspanelet brukes på maskinen. Ingen andre taster kan brukes.

## [På datamaskinen]

3

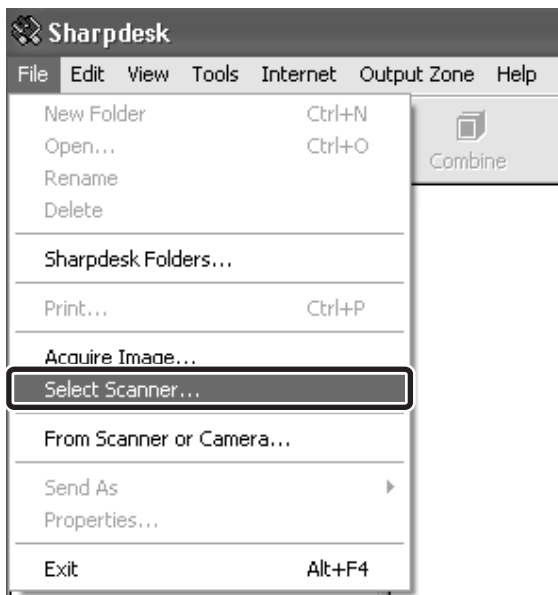

Start TWAIN-applikasjonen på datamaskinen og velg [Select Scanner] fra [File]-menyen.

4

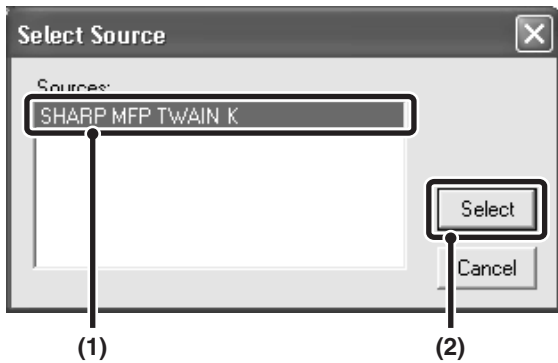

Velg skannerdriveren til maskinen.

- (1) Velg [SHARP MFP TWAIN K].
- (2) Klikk på [Select]-knappen.

5

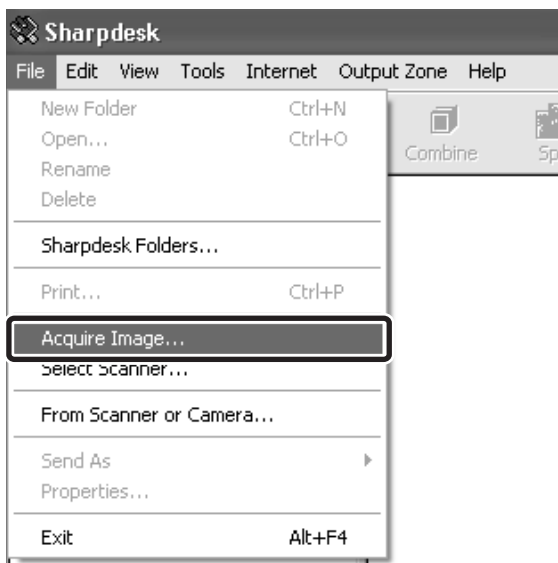

Velg [Acquire Image] fra [File]-menyen.  
Skannerdriveren åpnes.

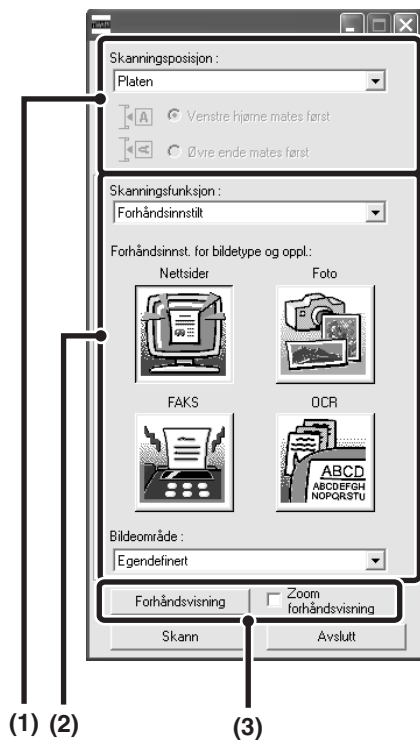

## Forhåndsvis bildet.

### (1) Velg hvor originalen er plassert.

#### "Skanningsposisjon"-meny:

- Hvis originalen er énsidet og ligger i dokumentmatskuffen, velg [SPF (Simpleks)].
- Hvis originalen er tosidet og ligger i dokumentmatskuffen, velg [SPF (Dupleks - Bok)] eller [SPF (Dupleks - Tavle)] avhengig av om originalen er av bok- eller tavletypen. I tillegg, velg [Venstre hjørne mates først] eller [Øvre ende mates først] avhengig av hvordan originalen er orientert.

### (2) Velg skanneinnstillinger.

#### "Skanningsfunksjon"-meny:

Veksle mellom "Forhåndsinnstilt"-skjermen og "Egendefinerte innstillinger". Når du er i "Forhåndsinnstilt"-skjermen, velger du "Nettsider", "Foto", "FAKS" eller "OCR" avhengig av originaltype og formålet med skanningen.

Hvis du ønsker å endre startinnstillingene for noen av de fire knappene eller velge oppløsning eller andre avanserte innstillinger, bytt til "Egendefinerte innstillinger"-skjermen.

#### "Bildeområde"-meny:

Velg skanneområdet. Hvis "Automatisk" er valgt, vil originalstørrelsen maskinen finner bli skannet. Du kan også velge skanneområdet i forhåndsvisningsvinduet med musen.

### (3) Klikk på [Forhåndsvisning]-knappen.

Forhåndsvisningsbildet vil bli vist i skannerdriveren.

Hvis du ikke er fornøyd med det forhånds viste bildet, kan du gjenta (2) og (3).

Det valgte området vil bli forstørret i forhåndsvisningsvinduet hvis [Zoom forhåndsvisning]-boksen er krysset av før du klikker på [Forhåndsvisning]-knappen. Hvis avkrysningen fjernes, vil forhåndsvisningsbildet gå tilbake til normalen. Vær oppmerksom på at [Zoom forhåndsvisning]-funksjonen ikke kan brukes hvis SPF er valgt i "Skanningsposisjon"-menyen.



- For å få mer informasjon om skanneinnstillingene, klikk på -knappen i forhåndsvisningsskjermen som kom frem i trinn 7, for å åpne hjelpesiden for skannerdriveren.
- Hvis du trykker på [Forhåndsvisning]-knappen mens du skanner fra dokumentmatskuffen, vil bare én originalside skannes for forhåndsvisning. Hvis du ønsker å inkludere den originalen i skannet, må du legge den tilbake i dokumentmatskuffen.



## Velg skanneinnstillinger mens bildet vises.

### [Roter]-knappen:

Forhåndsvisningsbildet roteres 90 grader hver gang du klikker på denne knappen. Lar deg endre retningen på bildet uten å plassere originalen på nytt. Bildefilen opprettes med den orienteringen som vises i forhåndsvisningsvinduet.

### [Bildestørrelse]-knappen:

Klikk på denne knappen for å spesifisere skanneområdet ved å angi numeriske verdier. Du kan velge piksler, mm eller tommer som enheter for de numeriske verdiene. Hvis skanneområdet allerede har blitt spesifisert, vil numrene du taster inn endre området relativt til det øverste venstre hjørnet av det spesifiserte området.

### [Skann]-knappen:

For automatisk å velge hele forhåndsvisningsområdet som skanneområde, klikker du på [Skann]-knappen mens forhåndsvisningen vises og et skanneområde ikke er angitt.



- For å få mer informasjon om skanneinnstillingene, klikk på [Hjelp]-knappen for å åpne hjelpesiden for skannerdriveren.
- Hvis originalene legges i dokumentmatskuffen, vil bare den øverste siden bli forhåndsvisst. Den øverste siden sendes til utmatskuffen for originalene. Pass på å legge den forhåndsviste siden tilbake i dokumentmatskuffen før du velger forhåndsvisning igjen eller begynner å skanne.



## Klikk på [Skann]-knappen.

Skanning starter. Bildet kommer frem i applikasjonen din. Bruk programmet til å velge et navn på bildefilen og lagre den.

## [På maskinen]

9

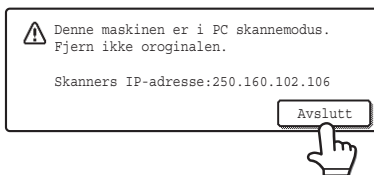

Trykk på [Avslutt]-tasten i berøringspanelet.

10

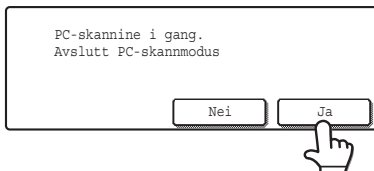

Trykk på [Ja]-tasten.



**SHARP®**